

.....  
(data i podpis  
Dyrektora Zarządu Oczyszczania Miasta)

Z A M A W I A J Ą C Y :

**ZARZĄD OCZYSZCZANIA MIASTA**  
**AL. JEROZOLIMSKIE 11/19**  
**00- 508 WARSZAWA**  
**Tel./fax.: 22 277 04 70 / 022 628-26-74**

---

## **SPECYFIKACJA**

### **ISTOTNYCH WARUNKÓW ZAMÓWIENIA**

w postępowaniu o udzielenie zamówienia publicznego prowadzonym

w trybie przetargu nieograniczonego zakończonego aukcją elektroniczną  
na

**"PIELĘGANIĘ ZIELENI NISKIEJ ORAZ UTRZYMANIE CZYSTOŚCI I KONSERWACJĘ ELEMENTÓW  
MAŁEJ ARCHITEKTURY WZDŁUŻ TRAS KOMUNIKACYJNYCH  
MIASTA ST. WARSZAWY".**

# Część I

## Postanowienia ogólne

### 1. Informacja o Zamawiającym

Zamawiającym jest: **ZARZĄD OCZYSZCZANIA MIASTA**

Adres: **Al. Jerozolimskie 11/19; 00-508 Warszawa**

Tel./fax.: **22/ 277-04-70; 628-26-74**

Regon: **010352346**

NIP: **526-10-46-104**

godziny pracy: **7<sup>30</sup> – 15<sup>30</sup> – od poniedziałku do piątku**

e-mail: **przetargi@zom.waw.pl**

adres strony internetowej: **www.zom.waw.pl**

### 2. Osoby uprawnione do kontaktów z Wykonawcami

Osobami uprawnionymi do kontaktu z Wykonawcami są:

1) w zakresie dotyczącym przedmiotu zamówienia:

imię i nazwisko: **Kamila Nowocin**

stanowisko służbowe: **Kierownik Działu Zieleni**

tel.: **22/277-04-52 pok. 403**

imię i nazwisko: **Maria Zając**

stanowisko służbowe: **Specjalista w Dziale Zieleni**

tel.: **22/277-04-77 pok. 407**

2) w zakresie dotyczącym zagadnień formalno – prawnych:

imię nazwisko: **Andrzej Steć**

stanowisko służbowe: **Kierownik Działu Zamówień Publicznych**

tel.: **22/277-04-06; pok. 100A**

imię nazwisko: **Mirosława Trybuch**

stanowisko służbowe: **Starszy Specjalista w Dziale Zamówień Publicznych**

tel.: **22/277-04-04; pok. 100**

### 3. Podstawa prawna

Postępowanie o udzielenie zamówienia publicznego prowadzone jest na podstawie przepisów ustawy z dnia 29 stycznia 2004 roku Prawo zamówień publicznych (tekst jednolity Dz. U. z 2013 r., poz. 907 z późn. zm.) w trybie przetargu nieograniczonego zakończony aukcją elektroniczną prowadzoną na zasadach określonych w art. 91 a ustawy.

### 4. Generalne zasady uczestnictwa w postępowaniu

- 1) Ofertę może złożyć osoba fizyczna, osoba prawna lub jednostka organizacyjna nie posiadająca osobowości prawnej oraz podmioty te występujące wspólnie.
- 2) Każdy Wykonawca może złożyć tylko jedną ofertę.
- 3) Od momentu otwarcia aukcji elektronicznej do momentu jej zamknięcia każdy Wykonawca może złożyć dowolną liczbę postąpień.

### 5. Oferty wariantowe, częściowe

- 1) Zamawiający **nie dopuszcza** możliwości składania ofert wariantowych.

- 2) Zamówienie jest podzielone na XIII części. Zamawiający **dopuszcza** możliwości składania ofert częściowych z zastrzeżeniem, **że jeden Wykonawca może złożyć oferty częściowe na nie więcej niż 4 części zamówienia.**

## 6. Zamówienia uzupełniające

Zamawiający **przewiduje** zamówienia uzupełniające, o których mowa w art. 67 ust. 1 pkt. 6 polegające na powtórzeniu tego samego rodzaju prac jak wymienione w ramowym zakresie prac stanowiącym zał. 7I – 7XIII do SIWZ.

## 7. Pisemność postępowania

1. Oświadczenia, wnioski, zawiadomienia oraz informacje Zamawiający i Wykonawcy przekazują pisemnie, faxem lub drogą elektroniczną.
2. Oświadczenia, wnioski, zawiadomienia oraz informacje przekazane za pomocą faksu lub drogą elektroniczną wymagają na żądanie każdej ze stron, niezwłocznego potwierdzenia faktu ich otrzymania.
3. Zgodnie z art. 91b Pzp Zamawiający zaprasza drogą elektroniczną do udziału w aukcji elektronicznej wszystkich Wykonawców, którzy złożyli oferty niepodlegające odrzuceniu.
4. W toku aukcji elektronicznej wykonawcy za pomocą formularza umieszczonego na stronie internetowej, umożliwiającego wprowadzenie niezbędnych danych w trybie bezpośredniego połączenia z tą stroną, składają kolejne korzystniejsze postąpienia opatrzone bezpiecznym podpisem elektronicznym weryfikowanym za pomocą ważnego kwalifikowanego certyfikatu.

# Część II

## Przedmiot zamówienia i termin jego realizacji

### 1. Przedmiot zamówienia – CPV 77310000-6 - usługi sadzenia roślin oraz utrzymania terenów zieleni

#### Opis przedmiotu zamówienia

Przedmiotem zamówienia jest: pielęgnacja zieleni niskiej, utrzymanie czystości i konserwacja elementów małej architektury wzdłuż tras komunikacyjnych na terenie m.st. Warszawy z podziałem na XIII rejonów/części.

#### **Przedmiot zamówienia jest podzielony na 13 części:**

CZĘŚĆ I	Rejon 1 -	dzielnica:	Śródmieście	pow. 74,31 ha
CZĘŚĆ II	Rejon 2 -	dzielnica:	Żoliborz	pow. 57,16 ha
CZĘŚĆ III	Rejon 3 -	dzielnice:	Ochota Włochy	pow. 47,58 ha pow. 58,21 ha
CZĘŚĆ IV	Rejon 4 -	dzielnica:	Mokotów	pow. 101,26 ha
CZĘŚĆ V	Rejon 5 -	dzielnica:	Wilanów Sadyba, Stegny	pow. 52,30 ha pow. 55,39 ha

CZĘŚĆ VI	Rejon 6 -	dzielnica:	Ursynów	pow. 123,81 ha
CZĘŚĆ VII	Rejon 7 -	dzielnica:	Wola	pow. 86,31 ha
CZĘŚĆ VIII	Rejon 8 -	dzielnice:	Bemowo Ursus	pow. 58,46 ha pow. 19,25 ha
CZĘŚĆ IX	Rejon 9 -	dzielnica:	Praga Południe	pow. 67,92 ha
CZĘŚĆ X	Rejon 10 -	dzielnice:	Rembertów Wawer Wesoła	pow. 20,51 ha pow. 91,49 ha pow. 20,15 ha
CZĘŚĆ XI	Rejon 11 -	dzielnica:	Praga Północ	pow. 77,48 ha
CZĘŚĆ XII	Rejon 12 -	dzielnice:	Targówek Białołęka	pow. 65,80ha pow. 90,71 ha
CZĘŚĆ XIII	Rejon 13 -	dzielnica:	Bielany	pow. 110,29 ha

**Wykaz ulic objętych zamówieniem dla części I–XIII określają załączniki nr 6I – 6XIII do SIWZ (załącznik nr 2 do wzoru umowy).**

**Ramowy zakres prac i ceny jednostkowe dla części I–XIII określają załączniki nr 7I – 7XIII do SIWZ (załącznik nr 1 do wzoru umowy).**

**Warunki techniczne wykonania umowy dla części I–XIII określa załącznik nr 8 do SIWZ (załącznik nr 4 do wzoru umowy).**

**Ramowy harmonogram wykonywania prac dla części I–XIII określa załącznik nr 9 do SIWZ (załącznik nr 3 do wzoru umowy).**

## **2. Termin realizacji zamówienia**

Zamówienie będzie realizowane od daty podpisania umowy nie wcześniej niż od 01.12.2015 r. do 30.11.2016 r.



## **C z ę ś ć   I I I**

# **Warunki udziału w postępowaniu oraz opis sposobu dokonywania oceny spełniania tych warunków**

### **1. O udzielenie zamówienia mogą ubiegać się wykonawcy, którzy spełniają warunki dotyczące :**

#### **1) posiadania uprawnień do wykonywania określonej działalności lub czynności, jeżeli przepisy prawa nakładają obowiązek ich posiadania.**

- zamawiający nie wyznacza szczegółowego warunku w tym zakresie.

#### **2) posiadania wiedzy i doświadczenia.**

- Warunek zostanie spełniony, niezależnie od liczby części zamówienia na jakie składana jest oferta, jeżeli Wykonawca wykaże, że w okresie ostatnich trzech lat przed upływem terminu składania ofert, a jeżeli okres prowadzenia działalności jest krótszy – w tym okresie, wykonywał lub wykonuje prace ogrodnicze polegające na utrzymaniu i pielęgnacji zieleni niskiej o łącznej wartości nie mniejszej niż 700.000,00 zł brutto, w tym wartość skoszenia trawników powinna wynosić nie mniej niż:

- dla części I, III, IV, V, VII, VIII, IX, X, XI, XII, XIII - 300.000,00 zł brutto,
- dla części II - 265 000 zł brutto,
- dla części VI - 100 000,00 zł brutto.

Zamawiający dopuszcza sumowanie wartości zrealizowanych prac ogrodniczych oraz wartości prac polegających na skoszeniu trawników z różnych obiektów. W przypadku wykonywania prac w różnych obiektach należy wypełnić odpowiednią ilość pozycji w zał. nr 10 do SIWZ.

#### **3) dysponowania odpowiednim potencjałem technicznym oraz osobami zdolnymi do wykonania zamówienia.**

- Warunek zostanie spełniony, jeśli wykonawca wykaże, że dysponuje osobą, która będzie nadzorować wykonywanie prac, posiadającą wykształcenie wyższe o kierunku ogrodniczym, architektura krajobrazu lub leśnictwo oraz 3 lata praktyki w zawodzie lub wykształcenie średnie o kierunku ogrodniczym lub architektura krajobrazu lub leśnictwo oraz 5 lat praktyki w zawodzie. Powyższe należy udokumentować w załączniku nr 11.

Na każdą część zamówienia Wykonawca musi wykazać inną osobę do nadzoru prac zgodnie z opisanymi powyżej wymaganiami.

#### **4) sytuacji ekonomicznej i finansowej.**

- zamawiający nie wyznacza szczegółowego warunku w tym zakresie.

### **2. W postępowaniu mogą wziąć udział Wykonawcy, którzy spełniają warunki dotyczące braku podstaw do wykluczenia z postępowania o udzielenie zamówienia publicznego w okolicznościach, o których mowa w art. 24 ust. 1 ustawy Pzp.**

Ocena spełnienia warunków udziału w postępowaniu zostanie dokonana na podstawie dokumentów i oświadczeń metodą spełnia/nie spełnia.

### **3. Oświadczenia i dokumenty wymagane w postępowaniu.**

- 1) wypełniony formularz ofertowy o treści zgodnej z zał. nr 1 do SIWZ;

- 2) wypełniony formularz cenowy o treści zgodnej z zał. nr 7I-7XIII do SIWZ w zależności od części zamówienia na którą składana jest oferta;
- 3) potwierdzenia wniesienia wadium;
- 4) w przypadku, gdy Wykonawcę reprezentuje pełnomocnik do oferty musi być załączone pełnomocnictwo określające jego zakres i podpisane przez osoby uprawnione do reprezentacji Wykonawcy (oryginał lub kopia potwierdzona notarialnie).
- 5) pełnomocnictwo do udziału w aukcji elektronicznej - w przypadku gdy takie upoważnienie nie wynika z innych dokumentów załączonych do oferty.

### **3.1 Oświadczenia lub dokumenty potwierdzające spełnianie warunków udziału w postępowaniu:**

- 1) oświadczenie Wykonawcy o spełnieniu warunków udziału w postępowaniu – wg wzoru określonego w **załączniku Nr 2** do SIWZ;
- 2) wypełniony **załącznik nr 10 i 11** do SIWZ;
- 3) dowody (np. poświadczenia) potwierdzające, że prace wyszczególnione w zał. nr 10 do SIWZ zostały wykonane lub są wykonywane należycie;
- 4) pisemne zobowiązanie podmiotów do oddania do dyspozycji Wykonawcy niezbędnych zasobów na potrzeby wykonania zamówienia zgodnie z art. 26 ust. 2b ustawy Pzp wraz z aktualnym odpisem z właściwego rejestru lub z centralnej ewidencji i informacji o działalności gospodarczej, z których wynikałoby umocowanie osoby/osób podpisujących zobowiązanie. Jeżeli z ww. dokumentów nie wynikałoby umocowanie do podpisania zobowiązania również stosowne pełnomocnictwo (oryginał lub kopia potwierdzona notarialnie); - (o ile dotyczy).

Jeżeli Wykonawca, wykazując spełnianie warunków udziału w postępowaniu, polega na wiedzy i doświadczeniu, potencjale technicznym, osobach zdolnych do wykonania zamówienia, zdolnościach finansowych lub ekonomicznych innych podmiotów, niezależnie od charakteru prawnego łączących go z nimi stosunków jest zobowiązany udowodnić Zamawiającemu, iż będzie dysponował tymi zasobami w trakcie realizacji zamówienia, w szczególności przedstawiając w tym celu pisemne zobowiązanie tych podmiotów do oddania mu do dyspozycji niezbędnych zasobów na potrzeby wykonania zamówienia zgodnie z art. 26 ust. 2b ustawy Pzp.

Podmiot, który zobowiązał się do udostępnienia zasobów zgodnie z art. 26 ust. 2b ustawy Pzp., odpowiada solidarnie z wykonawcą za szkodę zamawiającego powstałą wskutek nieudostępnienia tych zasobów, chyba że za nieudostępnienie zasobów nie ponosi winy.

### **3.2. Oświadczenia lub dokumenty potwierdzające niepodleganie wykluczeniu z postępowania:**

- 1) oświadczenie Wykonawcy o niepodleganiu wykluczeniu z postępowania - wg wzoru określonego w **załączniku Nr 3** do SIWZ,
- 2) aktualny **odpis z właściwego rejestru lub z centralnej ewidencji i informacji o działalności gospodarczej**, jeżeli odrębne przepisy wymagają wpisu do rejestru lub ewidencji, w celu wykazania braku podstaw do wykluczenia w oparciu o art. 24 ust. 1 pkt. 2 ustawy, wystawiony nie wcześniej niż na 6 miesięcy przed upływem terminu składania ofert;
- 3) aktualne **zaświadczenie właściwego naczelnika Urzędu Skarbowego** potwierdzające, że wykonawca nie zalega z opłacaniem podatków lub zaświadczenie że uzyskał przewidziane prawem zwolnienie, odroczenie lub rozłożenie na raty zaległych płatności lub wstrzymanie w całości wykonania decyzji właściwego organu – wystawione nie wcześniej niż 3 miesiące przed upływem terminu składania ofert;
- 4) aktualne **zaświadczenie właściwego oddziału Zakładu Ubezpieczeń Społecznych lub Kasy Rolniczego Ubezpieczenia Społecznego** potwierdzające, że wykonawca nie zalega z opłacaniem składek na ubezpieczenie zdrowotne i społeczne, lub potwierdzenie, że uzyskał przewidziane prawem zwolnienie, odroczenie lub rozłożenie

na raty zaległych płatności lub wstrzymanie w całości wykonania decyzji właściwego organu - wystawione nie wcześniej niż 3 miesiące przed upływem terminu składania ofert;

- 5) aktualna **informacja z Krajowego Rejestru Karnego** w zakresie określonym w art. 24 ust. 1 pkt 4-8 ustawy, wystawiona nie wcześniej niż 6 miesięcy przed upływem terminu składania ofert.
- 6) aktualna **informacja z Krajowego Rejestru Karnego** w zakresie określonym w art. 24 ust. 1 pkt 9 ustawy, wystawiona nie wcześniej niż 6 miesięcy przed upływem terminu składania ofert.
- 7) aktualna **informacja z Krajowego Rejestru Karnego** w zakresie określonym w art. 24 ust. 1 pkt 10 i 11 ustawy, wystawiona nie wcześniej niż 6 miesięcy przed upływem terminu składania ofert.

Jeżeli Wykonawca, wykazując spełnianie warunków udziału w postępowaniu, polega na zasobach innych podmiotów na zasadach określonych w art. 26 ust.2b ustawy Pzp, a podmioty te będą brały udział w realizacji zamówienia, Zamawiający wymaga od Wykonawcy przedstawienia w odniesieniu do tych podmiotów dokumentów wymienionych w **Części III ust. 3.2**

*Jeżeli, w przypadku wykonawcy mającego siedzibę na terytorium Rzeczypospolitej Polskiej, osoby, o których mowa w art. 24 ust. 1 pkt 5–8, 10 i 11 ustawy, mają miejsce zamieszkania poza terytorium Rzeczypospolitej Polskiej, wykonawca składa w odniesieniu do nich zaświadczenie właściwego organu sądowego albo administracyjnego miejsca zamieszkania, dotyczące niekaralności tych osób w zakresie określonym w art. 24 ust. 1 pkt 5–8, 10 i 11 ustawy, wystawione nie wcześniej niż 6 miesięcy przed upływem terminu składania wniosków o dopuszczenie do udziału w postępowaniu o udzielenie zamówienia albo składania ofert, z tym że w przypadku gdy w miejscu zamieszkania tych osób nie wydaje się takich zaświadczeń – zastępuje się je dokumentem zawierającym oświadczenie złożone przed właściwym organem sądowym, administracyjnym albo organem samorządu zawodowego lub gospodarczego miejsca zamieszkania tych osób lub przed notariuszem.*

### **3.3. Dokumenty dotyczące przynależności do tej samej grupy kapitałowej:**

- 1) lista podmiotów należących do tej samej grupy kapitałowej w rozumieniu ustawy z dnia 16 lutego 2007 r. o ochronie konkurencji i konsumentów albo informacji o tym, że nie należy do grupy kapitałowej – wg wzoru określonego w **załączniku nr 4** do SIWZ.

### **4. Wykonawca zagraniczny**

- 1) Jeżeli Wykonawca ma siedzibę lub miejsce zamieszkania poza terytorium Rzeczypospolitej Polskiej zamiast dokumentów, o których mowa w pkt 3.2, ppkt. 2,3,4 i 6 SIWZ, składa dokument lub dokumenty wystawione w kraju, w którym ma siedzibę lub miejsce zamieszkania potwierdzające odpowiednio, że:
  - a) nie otwarto jego likwidacji ani nie ogłoszono upadłości;
  - b) nie zalega z uiszczaniem podatków, opłat, składek na ubezpieczenie społeczne i zdrowotne, albo że uzyskał przewidziane prawem zwolnienie, odroczenie lub rozłożenie na raty zaległych płatności lub wstrzymanie w całości wykonania decyzji właściwego organu;
  - c) nie orzeczono wobec niego zakazu ubiegania się o zamówienie.
- 2) Jeżeli Wykonawca ma siedzibę lub miejsce zamieszkania poza terytorium Rzeczypospolitej Polskiej zamiast dokumentu, o którym mowa w pkt 3.2, ppkt. 5 i 7 SIWZ – składa zaświadczenie właściwego organu sądowego lub administracyjnego miejsca zamieszkania albo zamieszkania osoby, której dokumenty dotyczą, w zakresie określonym w art. 24 ust. 1 pkt 4-8, 10 i 11 ustawy.
- 3) Dokumenty, o których mowa w ppkt 1. lit a) i c) SIWZ i ppkt 2 SIWZ powinny być wystawione nie wcześniej niż 6 miesięcy przed upływem terminu składania ofert. Dokumenty, o których mowa w ppkt 1. lit b) SIWZ powinny być wystawione nie wcześniej niż 3 miesiące przed upływem terminu składania ofert.
- 4) Jeżeli w kraju miejsca zamieszkania osoby lub w kraju, w którym wykonawca ma siedzibę lub miejsce zamieszkania, nie wydaje się dokumentów, o których mowa w ppkt. 1) oraz w ppkt. 2), zastępuje się je dokumentem zawierającym oświadczenie, w którym określa się także osoby uprawnione do reprezentacji wykonawcy, złożone przed właściwym organem sądowym, administracyjnym albo organem samorządu zawodowego lub gospodarczego odpowiednio kraju miejsca zamieszkania osoby lub kraju, w którym

wykonawca ma siedzibę lub miejsce zamieszkania, lub przed notariuszem. Przepis ppkt. 3 stosuje się odpowiednio.

## 5. Zasady składania ofert wspólnych:

- 1) Wykonawcy ubiegający się wspólnie o udzielenie zamówienia ustanawiają pełnomocnika do reprezentowania ich w postępowaniu o udzielenie zamówienia albo reprezentowania w postępowaniu i zawarcia umowy w sprawie zamówienia publicznego;
- 2) oświadczenie stanowiące zał. 2 do SIWZ składa i podpisuje w imieniu wszystkich wykonawców, **Pełnomocnik lub wszyscy Wykonawcy** wpisując w miejscu przeznaczonym na podanie nazwy i adresu Wykonawcy, nazwy i adresy wszystkich Wykonawców składających ofertę wspólną;
- 3) oświadczenie stanowiące zał. 3 do SIWZ składa osobno każdy z Wykonawców wspólnie ubiegających się o udzielenie zamówienia. Zamawiający dopuszcza możliwość złożenia jednego oświadczenia przez wszystkich Wykonawców składających ofertę wspólną z zastrzeżeniem, że zostanie ono podpisane przez uprawnionego przedstawiciela **każdego z Wykonawców** a w miejscu przeznaczonym na podanie nazwy i adresu Wykonawcy zostaną wpisane nazwy i adresy wszystkich Wykonawców składających ofertę wspólną;
- 4) listę podmiotów należących do tej samej grupy kapitałowej stanowiącą zał. 4 do SIWZ składa osobno każdy z Wykonawców wspólnie ubiegających się o udzielenie zamówienia;
- 5) dokumenty i oświadczenia wymienione w pkt. 3.2 winien przedłożyć każdy z Wykonawców wspólnie ubiegających się o udzielenie zamówienia (np. wspólnicy spółki cywilnej, uczestnicy konsorcjum);
- 6) dokumenty wymienione w pkt. 3.1. ppkt. 2 i 3 winien przedłożyć jeden albo więcej Wykonawców wspólnie ubiegających się o udzielenie zamówienia, tak aby potwierdzić łączne spełnianie danego warunku;
- 7) jeżeli oferta wykonawców ubiegających się wspólnie o udzielenie zamówienia, zostanie wybrana, zamawiający przed zawarciem umowy w sprawie zamówienia publicznego zażąda umowy regulującej współpracę tych wykonawców.

# C z ę ś ć I V

## O p i s s p o s o b u o b l i c z a n i a c e n y o f e r t y

- 1) Cenę oferty stanowi wartość dla:
  - a) dla części I - wartość z poz. 8 z zał. nr 7 I,
  - b) dla części II - wartość z poz. 8 z zał. nr 7 II,
  - c) dla części III - wartość z poz. 8 z zał. nr 7 III,
  - d) dla części IV - wartość z poz. 8 z zał. nr 7 IV,
  - e) dla części V - wartość z poz. 8 z zał. nr 7 V,
  - f) dla części VI - wartość z poz. 8 z zał. nr 7 VI,
  - g) dla części VII - wartość z poz. 8 z zał. nr 7 VII,
  - h) dla części VIII - wartość z poz. 8 z zał. nr 7 VIII,
  - i) dla części IX - wartość z poz. 8 z zał. nr 7 IX.
  - j) dla części X - wartość z poz. 8 z zał. nr 7 X.
  - k) dla części XI - wartość z poz. 8 z zał. nr 7 XI.
  - l) dla części XII - wartość z poz. 8 z zał. nr 7 XII.
  - m) dla części XIII - wartość z poz. 8 z zał. nr 7 XIII.
  
- a) W formularzu oferty należy podać cenę brutto oferty. Cenę należy podać w PLN wg następujących zasad:
  - wszystkie pozycje w załącznikach muszą zawierać cenę jednostkową;
  - ceny jednostkowe muszą zawierać wszelkie koszty związane z wykonaniem pracy, uwzględniając także koszty materiałów np.: nasion, kory, darni, ziemi, wygradzeń, farby, załadunku, wywozu i utylizacji odpadów, opłat i podatków w tym podatku VAT oraz muszą uwzględniać czynności wskazane w załączniku nr 7 do SIWZ;
  - ceny należy podawać do dwóch miejsc po przecinku;
  - ceny podane przez Wykonawcę ustalane są na cały okres obowiązywania umowy i nie podlegają podwyższeniu.

Uwaga: w załącznikach 7I-7XIII kwotę pozycji „Wartość z VAT” należy obliczyć dla „Powierzchni lub szt.” oraz „Zakładanych krotności” (nie dla wartości powierzchni/ krotności w kolumnach „\*”).

W formularzu oferty należy podać cenę z oferty. Cenę należy podać w PLN.
  
- b) - w części I zał. nr 7 I do SIWZ pozycje 7.1 i 7.2 muszą zawierać cenę ryczałtową za miesiąc;  
- **UWAGA:** wysokość ryczałtu zaoferowanego w sumie w poz. 7.1 i 7.2 nie może przekroczyć 35% ceny oferty dla tej części zamówienia, pod rygorem odrzucenia oferty na podstawie art. 89 ust. 1 pkt. 2 ustawy Pzp.
  
- 2) Wykonawca, którego ofertę uznano za najkorzystniejszą w wyniku przeprowadzenia aukcji elektronicznej, a oferta ta zawiera niższą cenę niż zaoferowana w ofercie pisemnej, zobowiązany będzie w terminie wyznaczonym przez Zamawiającego, przedstawić ponownie wypełniony Formularz Cenowy (wg zał. nr 7I i /lub 7XIII do SIWZ), uwzględniający wynik aukcji. Poszczególne ceny jednostkowe nie mogą być wyższe niż te podane w ofercie złożonej pierwotnie na piśmie w załączniku nr 7I i/lub 7XIII.  

Ceny jednostkowe powinny zostać obniżone nie mniej niż o taki % o jaki cena oferty po przeprowadzonej aukcji elektronicznej jest niższa od ceny oferty złożonej pierwotnie w formie pisemnej.

Wszystkie ceny jednostkowe muszą zostać określone tak, aby łączna cena zamówienia brutto, była co najwyżej równa cenie zaoferowanej podczas aukcji elektronicznej.
  
- 3) W przypadku ustawowej zmiany stawki podatku VAT w trakcie trwania umowy, Wykonawca będzie zobowiązany przy rozliczeniach za wykonane usługi do przeliczenia oferowanych jednostkowych cen netto w taki sposób, aby przy uwzględnieniu nowej stawki podatku VAT jednostkowa cena brutto nie była wyższa od ceny zaoferowanej w ofercie przetargowej.

# Część V

## Kryteria oceny ofert

### 1. Kryteria oceny ofert

W celu wyboru najkorzystniejszej oferty zamawiający przyjął następujące kryteria przypisując im odpowiednio wagi:

- 1) cena brutto za realizację danej części zamówienia – 95 pkt.
- 2) skrócenie terminu koszenia trawników – 5 pkt.

Punkty w tym kryterium zostaną przyznane Wykonawcom, którzy zaoferują skrócenie terminu koszenia trawników, w stosunku do wymaganego w SIWZ i wynoszącego 10 dni. Maksymalna liczba zaoferowanych dni skrócenia terminu koszenia, za które zostaną przyznane punkty nie może przekroczyć 5 dni. Minimalna liczba zaoferowanych dni skrócenia terminu koszenia, za które zostaną przyznane punkty wynosi 2 dni.

### 2. Zasady oceny ofert według ustalonych kryteriów

a) Ocena ofert dokonywana będzie w kryterium:

a) **C** - cena brutto za realizację danej części zamówienia – według następującego wzoru:

$$C = \frac{\text{najniższa cena ofertowa brutto}}{\text{cena oferty badanej}} \times 95$$

b) **T** – skrócenie terminu koszenia trawników :

$$T = \frac{\text{Liczba zaoferowanych dni skrócenia terminu koszenia ( max. 5 dni., min. 2 dni)}}{5} \times 5$$

b) Za najkorzystniejszą zostanie uznana oferta, która uzyska łącznie najwyższą liczbę punktów:

$$L = C + T$$

c) Obliczenia dokonywane będą z dokładnością do dwóch miejsc po przecinku.

d) Jeżeli nie można wybrać oferty najkorzystniejszej z uwagi na to, że dwie lub więcej oferty przedstawiają taki sam bilans ceny i kryterium skrócenia terminu koszenia, Zamawiający spośród tych ofert wybierze ofertę z najniższą ceną.

### 3. Aukcja elektroniczna

- 1) Zamawiający przewiduje dokonanie wyboru najkorzystniejszej oferty z zastosowaniem aukcji elektronicznej.
- 2) Zamawiający przeprowadzi aukcję elektroniczną, jeżeli zostaną złożone, co najmniej 3 oferty dla danej części zamówienia niepodlegające odrzuceniu. Zaproszenie do udziału w aukcji elektronicznej zostanie wysłane drogą elektroniczną na adres e-mail wskazany przez Wykonawcę w Formularzu Oferty.
- 3) Wykonawcy chcący wziąć udział w aukcji elektronicznej muszą się zalogować na platformie aukcyjnej wpisując kod dostępu w odpowiednie pole systemu. Kod dostępu zostanie przekazany przez operatora platformy aukcyjnej Wykonawcom, których oferty nie zostaną zakwalifikowane do odrzucenia. Warunkiem wzięcia udziału w aukcji elektronicznej jest dysponowanie bezpiecznym podpisem elektronicznym weryfikowanym za pomocą ważnego kwalifikowanego certyfikatu. Komputer użytkownika powinien spełniać następujące wymagania:
  - być wyposażony w procesor 733 MHz i posiadać co najmniej 512 MB pamięci RAM
  - posiadać zainstalowany system operacyjny MS Windows XP lub nowszy
  - posiadać zainstalowaną przeglądarkę internetową Microsoft Internet Explorer 6.0. lub nowszą albo Mozilla Firefox 2.x lub nowszą
  - posiadać połączenie z siecią Internet o szybkości transmisji nie mniejszej niż 128 kb/s.
- 4) W toku aukcji elektronicznej Wykonawcy za pomocą formularza umieszczonego na stronie internetowej, umożliwiającego wprowadzanie niezbędnych danych w trybie bezpośredniego połączenia z tą stroną, składają kolejne korzystniejsze postąpienia, podlegające automatycznej ocenie i klasyfikacji. Postąpienia, pod rygorem nieważności, składa się opatrzone bezpiecznym podpisem elektronicznym weryfikowanym za pomocą ważnego kwalifikowanego certyfikatu.
- 5) W toku aukcji elektronicznej postąpienia będą dotyczyć **wyłącznie** ceny oferty brutto. Postąpieniom nie będzie podlegać kryterium "skrócenie terminu koszenia". Ceną wyjściową w aukcji elektronicznej dla każdego Wykonawcy jest cena brutto zaproponowana przez danego Wykonawcę w złożonej ofercie pisemnej.
- 6) Postąpienia składane w toku aukcji elektronicznej będą podlegały automatycznej klasyfikacji z zastrzeżeniem, że punktacja uwzględniać będzie również punkty przyznane danej ofercie za kryterium „skrócenie terminu koszenia” na etapie oceny ofert pisemnych.
- 7) W pkt. 8 Formularza Oferty należy wpisać osobę uprawnioną do składania ofert w imieniu Wykonawcy w trakcie aukcji elektronicznej. W przypadku, gdy będzie to inna osoba niż uprawniona do podpisania oferty, należy załączyć do oferty pełnomocnictwo dla tej osoby, podpisane przez osobę/osoby uprawnione do reprezentowania Wykonawcy, z którego wynikać będzie prawo do reprezentowania Wykonawcy w aukcji elektronicznej.
- 8) Aukcja elektroniczna przeprowadzona będzie na stronie: <http://aukcje.um.warszawa.pl>

## Część VI

### Forma i zasady wnoszenia wadium

#### 1. Wysokość wadium

Wykonawca przystępujący do postępowania jest zobowiązany wnieść wadium w wysokości:

- |                    |                       |
|--------------------|-----------------------|
| a) dla części I    | - 29 000,00 zł;       |
| b) dla części II   | - 15 000,00 zł;       |
| c) dla części III  | - 20 000,00 zł;       |
| d) dla części IV   | - 23 000,00 zł;       |
| e) dla części V    | - 21 000,00 zł;       |
| f) dla części VI   | - 18 000,00 zł;       |
| g) dla części VII  | - 20 000,00 zł;       |
| h) dla części VIII | - 15 000,00 zł;       |
| i) dla części IX   | - 17 000,00 zł;       |
| j) dla części X    | - 21 000,00 zł;       |
| k) dla części XI   | - 17 000,00 zł;       |
| l) dla części XII  | - 28 000,00 zł;       |
| m) dla części XIII | - 23 000,00 zł;       |
| razem:             | <b>267 000,00 zł.</b> |

## 2. Forma wadium

Wadium może być wniesione w jednej lub kilku następujących formach:

- 1) pieniądzu,
- 2) poręczeniach bankowych lub poręczeniach spółdzielczej kasy oszczędnościowo-kredytowej, z tym że poręczenie kasy jest zawsze poręczeniem pieniężnym,
- 3) gwarancjach bankowych,
- 4) gwarancjach ubezpieczeniowych,
- 5) poręczeniach udzielanych przez podmioty, o których mowa w art. 6b ust. 5 pkt 2 ustawy z dnia 9 listopada 2000 r. o utworzeniu Polskiej Agencji Rozwoju Przedsiębiorczości (Dz. U. z 2007 r. Nr 42, poz. 275 z późn. zm.).

## 3. Termin i miejsce wniesienia wadium

- 1) Wadium wnosi się przed upływem terminu składania ofert.
- 2) W przypadku wnoszenia wadium w pieniądzu ustaloną kwotę należy wpłacić przelewem na konto Zamawiającego:  
**Citibank Handlowy Bank Handlowy w Warszawie SA nr 03 1030 1508 0000 0005 5005 4035**  
Kserokopię przelewu należy dołączyć do oferty.
- 3) W przypadku wnoszenia wadium w pozostałych dopuszczalnych formach określonych w pkt 2 cz. VI SIWZ oryginalny dokument wadium należy dołączyć do oferty.
- 4) Nie wniesienie wadium w wymaganym terminie oraz wymaganej wysokości i formie skutkuje wykluczeniem Wykonawcy z postępowania.

## 4. Zwrot wadium

1. Zamawiający zwróci wadium wszystkim Wykonawcom niezwłocznie po wyborze oferty najkorzystniejszej lub unieważnieniu postępowania, z wyjątkiem Wykonawcy, którego oferta została wybrana jako najkorzystniejsza, z zastrzeżeniem pkt. 6.
2. Wykonawcy, którego oferta została wybrana jako najkorzystniejsza, Zamawiający zwróci wadium niezwłocznie po zawarciu umowy w sprawie zamówienia publicznego oraz wniesieniu zabezpieczenia należytego wykonania umowy, jeżeli jego wniesienia żądano.
3. Zamawiający zwróci niezwłocznie wadium na wniosek Wykonawcy, który wycofał ofertę przed upływem terminu składania ofert.
4. Zamawiający zażąda ponownego wniesienia wadium przez Wykonawcę, któremu zwrócono wadium na podstawie pkt 1, jeżeli w wyniku rozstrzygnięcia odwołania jego oferta została wybrana jako najkorzystniejsza. Wykonawca wnosi wadium w terminie określonym przez Zamawiającego
5. Jeżeli wadium wniesiono w pieniądzu, Zamawiający zwróci je wraz z odsetkami wynikającymi z umowy rachunku bankowego, na którym było ono przechowywane, pomniejszone o koszty prowadzenia rachunku oraz prowizji bankowej za przelew pieniędzy na rachunek bankowy wskazany przez Wykonawcę.
6. Zamawiający zatrzyma wadium wraz z odsetkami, jeżeli Wykonawca w odpowiedzi na wezwanie, o którym mowa w art. 26 ust. 3, z przyczyn leżących po jego stronie, nie złożył dokumentów lub oświadczeń, o których mowa w art. 25 ust. 1, pełnomocnictw, listy podmiotów należących do tej samej grupy kapitałowej, o której mowa w art. 24 ust. 2 pkt 5, lub informacji o tym, że nie należy do grupy kapitałowej, lub nie wyraził zgody na poprawienie omyłki, o której mowa w art. 87 ust. 2 pkt 3, co powodowało brak możliwości wybrania oferty złożonej przez Wykonawcę jako najkorzystniejszej.
7. Zamawiający zatrzyma wadium wraz z odsetkami, jeżeli Wykonawca, którego oferta została wybrana:



- a) odmówił podpisania umowy w sprawie zamówienia publicznego na warunkach określonych w ofercie;
- b) nie wniósł wymaganego zabezpieczenia należytego wykonania umowy;
- c) zawarcie umowy w sprawie zamówienia publicznego stało się niemożliwe z przyczyn leżących po stronie Wykonawcy.

## **Część VII**

# **Zasady przygotowania oferty**

### **1. Wymogi formalne**

- 1) Oferta musi obejmować całość danej części zamówienia i być sporządzona zgodnie z niniejszą SIWZ na formularzu o treści zgodnej z określoną we wzorze stanowiącym załącznik Nr 1
- 2) Wykonawca ma prawo złożyć tylko jedną ofertę.
- 3) Oferta musi spełniać następujące wymogi:
  - a) musi zostać sporządzona w języku polskim z zachowaniem formy pisemnej,
  - b) formularz oferty i wszystkie dokumenty (również te złożone na załączonych do SIWZ wzorach) muszą być podpisane przez osobę(-y) upoważnioną(-e) do reprezentowania zgodnie z formą reprezentacji Wykonawcy określoną w dokumencie rejestrowym lub innym dokumencie, właściwym dla formy organizacyjnej,
  - c) poprawki lub zmiany w ofercie, muszą być parafowane własnoręcznie przez osobę (-y) podpisującą(-e) ofertę
  - d) załączniki i dokumenty muszą być sporządzone wg wzorów i wymogów SIWZ
  - e) zaleca się ponumerowanie kolejnych stron oferty.

#### **Uwaga:**

Załączone do oferty kopie wymaganych dokumentów i oświadczeń muszą być poświadczane za zgodność z oryginałem przez uprawnionego przedstawiciela Wykonawcy.

### **2. Opakowanie oferty**

- 1) Ofertę należy złożyć w jednej trwale zamkniętej kopercie (opakowaniu).
- 2) Koperta lub opakowanie oferty powinno zostać zaadresowane w sposób następujący:

**Zarząd Oczyszczania Miasta**  
**Al. Jerozolimskie 11/19**  
**00-508 Warszawa**  
**z dopiskiem „oferta ZOM/KP/ 17 /15„**

i opatrzona pełną nazwą i dokładnym adresem Wykonawcy.
- 3) W przypadku oferty wspólnej należy wymienić z nazwy z określeniem siedziby - wszystkie podmioty składające ofertę wspólną z zaznaczeniem lidera.

# **Część VIII**

## **Informacje o trybie składania i otwarcia ofert**

### **1. Miejsce i termin składania ofert**

Ofertę należy złożyć w siedzibie Zamawiającego w pok. Nr 303, piętro III do dnia 12.11.2015 r., do godziny 09:00.

### **2. Miejsce i termin otwarcia ofert**

Otwarcie ofert nastąpi w siedzibie Zamawiającego w pok. Nr 106, piętro I w dniu 12.11.2015 r., o godzinie 09:15.

### **3. Publiczne otwarcie ofert**

- 1) Otwarcie ofert jest jawne.
- 2) Bezpośrednio przed otwarciem ofert Zamawiający poda kwotę, jaką zamierza przeznaczyć na sfinansowanie zamówienia.
- 3) Dokonując otwarcia ofert Zamawiający poda imię i nazwisko, nazwę (firmę) Wykonawcy, adres, (siedzibę), cenę oferty oraz informację dotyczącą deklaracji skrócenia terminu koszenia.

### **4. Termin związania ofertą**

Wykonawca pozostaje związany złożoną ofertą przez okres 60 dni. Bieg terminu związania ofertą rozpoczyna się wraz z upływem terminu składania ofert.

## **Część IX**

### **Postanowienia końcowe**

#### **1. Wzór umowy stanowi załącznik nr 5**

W odniesieniu do art. 144 ust. 1 ustawy Prawo zamówień publicznych – Zamawiający zastrzega sobie możliwość zmiany warunków umowy na etapie jej realizacji w zakresie:

- zmiany osób przewidzianych do nadzoru nad realizacją umowy,
- zmiany §8 ust. 1 umowy w zakresie podwykonawstwa, w tym zmiana zakresu prac wykonywanych przez wykonawcę lub podwykonawców, rezygnacja z podwykonawcy lub wprowadzenie nowego podwykonawcy,

#### **2. Informacje o formalnościach, jakie powinny zostać dopełnione po wyborze oferty w celu zawarcia umowy.**

Wykonawca, którego oferta została wybrana jako najkorzystniejsza, zobowiązany jest dostarczyć Zamawiającemu przed podpisaniem umowy:

- 1) umowę regulującą współpracę Wykonawców występujących wspólnie (o ile dotyczy),
- 2) informacje dotyczące podwykonawcy, które zostaną wpisane do zawieranej umowy (o ile dotyczy),
- 3) kopię polisy OC,
- 4) zabezpieczenie należytego wykonania umowy.

### 3. Zabezpieczenie należytego wykonania umowy

- 1) Wykonawca zobowiązany jest do wniesienia zabezpieczenia należytego wykonania umowy w wysokości 5% ceny całkowitej podanej w ofercie.
- 2) Zabezpieczenie należytego wykonania umowy może być wniesione w:
  - a) pieniądzu,
  - b) poręczeniach bankowych lub poręczeniach spółdzielczej kasy oszczędnościowo-kredytowej, z tym że zobowiązanie kasy jest zawsze zobowiązaniem pieniężnym,
  - c) gwarancjach bankowych,
  - d) gwarancjach ubezpieczeniowych,
  - e) poręczeniach udzielanych przez podmiot, o których mowa w art. 6b ust. 5 pkt 2 ustawy z dnia 9 listopada 2000 r. o utworzeniu Polskiej Agencji Rozwoju Przedsiębiorczości.
- 3) W przypadku wnoszenia zabezpieczenia należytego wykonania umowy:
  - a) w pieniądzu odpowiednią kwotę należy wpłacić przelewem na konto podane przez Zamawiającego najpóźniej w dniu podpisania umowy. Za termin ten uznaje się czas do podpisania umowy.
  - b) W przypadku wniesienia zabezpieczenia w pozostałych dopuszczanych formach określonych w pkt 2) oryginalny dokument zabezpieczenia należy złożyć w pok. 203 nie później niż w dniu zawarcia umowy. Okres ważności zabezpieczenia powinien uwzględniać termin określony w § 4 wzoru umowy.

### 4. Termin i miejsce podpisania umowy

Zamawiający wskaże termin i miejsce podpisania umowy Wykonawcy, którego oferta została uznana za najkorzystniejszą w piśmie informującym o wyniku postępowania oraz określi kwotę zabezpieczenia.

### 5. Pouczenie o środkach ochrony prawnej

- 1) Środki ochrony prawnej przysługują Wykonawcy, a także innemu podmiotowi, jeżeli ma lub miał interes w uzyskaniu zamówienia oraz poniósł lub może ponieść szkodę w wyniku naruszenia przez zamawiającego przepisów ustawy Pzp, o których mowa w Dziale VI ustawy Prawo zamówień publicznych.
- 2) Środki ochrony prawnej wobec ogłoszenia o zamówieniu oraz specyfikacji istotnych warunków zamówienia przysługują również organizacjom wpisanym na listę, o której mowa w art. 154 pkt 5 ustawy Pzp.

#### Wykaz załączników:

1. Formularz oferty – zał. nr 1;
2. Oświadczenie o spełnianiu warunków udziału w postępowaniu – zał. nr 2 ;
3. Oświadczenie o niepodleganiu wykluczeniu z postępowania – zał. nr 3;
4. Lista podmiotów należących do tej samej grupy kapitałowej – zał. nr 4;
5. Wzory umów - zał. nr 5 i 5a;
6. Wykaz ulic objętych zamówieniem - załączniki nr 6I – 6XIII;
7. Ramowy zakres prac i ceny jednostkowe dla części I – XIII - załączniki nr 7I – 7XIII;
8. Warunki techniczne wykonania umowy dla części I – XIII - załącznik nr 8;
9. Ramowy harmonogram wykonywania prac dla części I – XIII - załącznik nr 9;
10. Wykaz wartości zrealizowanych prac ogrodnich oraz wartości koszenia trawników –zał. nr 10;
11. Wykaz pracowników nadzorujących prace ogrodnicze - załącznik nr 11.

(pieczęć Oferenta)
--------------------

## FORMULARZ OFERTY

nazwa wykonawcy .....

REGON .....

NIP .....

kod, miejscowość .....-....., .....

województwo ....., .....

ulica, nr domu, nr lokalu ....., ....., .....

telefon .....

fax .....

e-mail.....

W odpowiedzi na ogłoszenie o postępowaniu o udzielenie zamówienia publicznego, prowadzonym w trybie przetargu nieograniczonego na: **„PIELĘGANIĘ ZIELENI NISKIEJ ORAZ UTRZYMANIE CZYSTOŚCI I KONSERWACJĘ ELEMENTÓW MAŁEJ ARCHITEKTURY WZDŁUŻ TRAS KOMUNIKACYJNYCH MIASTA ST. WARSZAWY.”**

1. Oferujemy wykonanie przedmiotu zamówienia za cenę brutto:

- a) dla części I .....zł.  
*Deklarujemy skrócenie terminu koszenia trawników o .... dni\**
- b) dla części II .....zł.  
*Deklarujemy skrócenie terminu koszenia trawników o .... dni\**
- c) dla części III .....zł.  
*Deklarujemy skrócenie terminu koszenia trawników o .... dni\**
- d) dla części IV .....zł.  
*Deklarujemy skrócenie terminu koszenia trawników o .... dni\**
- e) dla części V .....zł.  
*Deklarujemy skrócenie terminu koszenia trawników o .... dni\**
- f) dla części VI .....zł.  
*Deklarujemy skrócenie terminu koszenia trawników o .... dni\**
- g) dla części VII .....zł.  
*Deklarujemy skrócenie terminu koszenia trawników o .... dni\**

- h) dla części VIII ..... zł.  
Deklarujemy skrócenie terminu koszenia trawników o .... dni\*
- i) dla części IX ..... zł.  
Deklarujemy skrócenie terminu koszenia trawników o .... dni\*
- j) dla części X ..... zł.  
Deklarujemy skrócenie terminu koszenia trawników o .... dni\*
- k) dla części XI .....zł  
Deklarujemy skrócenie terminu koszenia trawników o .... dni\*
- l) dla części XII ..... zł  
Deklarujemy skrócenie terminu koszenia trawników o .... dni\*
- m) dla części XIII ..... zł  
Deklarujemy skrócenie terminu koszenia trawników o .... dni\*

*\*Niewypełnienie tej pozycji lub zadeklarowanie skrócenia terminu koszenia o 1 dzień, zostanie potraktowane jako brak deklaracji skrócenia terminu koszenia trawników, co będzie skutkować nieprzyznaniem punktów w tym kryterium.*

- 2. Zapoznaliśmy się ze specyfikacją istotnych warunków zamówienia i nie wnosimy do niej zastrzeżeń.
- 3. Akceptujemy warunki określone we wzorze umowy - załącznik nr 5 i 5a do SIWZ.
- 4. Uważamy się za związanych niniejszą ofertą przez okres 60 dni.
- 5. Wadium zostało wniesione w dniu ..... w wysokości ..... w formie .....

Po przeprowadzonym postępowaniu proszę zwrócić wadium na konto Nr ..... w Banku .....

(dotyczy Oferentów, którzy wnieśli wadium w pieniądzu)

- 6. Oświadczamy, że powierzymy podwykonawcom wykonanie niżej wymienionego zakresu prac:  
.....  
.....
- 7. W przypadku wyboru oferty zobowiązujemy się do:
  - 1) podpisania umowy w terminie i miejscu wskazanym przez Zamawiającego,
  - 2) wniesienia zabezpieczenia należytego wykonania umowy w wysokości 5% ceny ofertowej (brutto) najpóźniej w dniu zawarcia umowy.
- 8. Osoba upoważniona do składania ofert w trakcie aukcji elektronicznej:  
Imię i nazwisko .....  
adres e-mail do korespondencji.....
- 9. Oferta została złożona na ..... ponumerowanych stronach.

Załącznikami do niniejszego formularza stanowiącymi integralną część oferty są:

	Strona
1) .....	.....
2) .....	.....
3) .....	.....
4) .....	.....
5) .....	.....
6) .....	.....

- 7) .....
- 8) .....
- 9) .....
- 10) .....

....., ..... 2015 r.  
(miejscowość) (data)

.....  
(podpis i pieczęćka imienna uprawnionego(-ych) przedstawiciela(-li) firmy wykonawcy)

Nazwa i adres Wykonawcy:

.....

.....

*(w przypadku oferty wspólnej należy wymienić wszystkich Wykonawców)*

### OŚWIADCZENIE

Składając ofertę w postępowaniu o udzielenie zamówienia publicznego na: „**PIELĘGANIĘ ZIELENI NISKIEJ ORAZ UTRZYMANIE CZYSTOŚCI I KONSERWACJĘ ELEMENTÓW MAŁEJ ARCHITEKTURY WZDŁUŻ TRAS KOMUNIKACYJNYCH MIASTA ST. WARSZAWY.**” oświadczamy, że spełniamy warunki udziału w postępowaniu określone w art. 22 ust. 1 ustawy z dnia 29 stycznia 2004 r. Prawo zamówień publicznych (tekst jednolity Dz. U. z 2013 r., poz. 907 z późn. zm.), dotyczące:

- 1) posiadania uprawnień do wykonywania określonej działalności lub czynności, jeżeli przepisy prawa nakładają obowiązek ich posiadania;
- 2) posiadania wiedzy i doświadczenia;
- 3) dysponowania odpowiednim potencjałem technicznym oraz osobami zdolnymi do wykonania zamówienia;
- 4) sytuacji ekonomicznej i finansowej.

....., ..... r.  
*miejscowość data*

.....  
*podpis i pieczęć imienna uprawnionego(-ych) przedstawiciela(-i)  
Wykonawcy*

\* - w przypadku złożenia oferty wspólnej podpisuje Pełnomocnik lub wszyscy Wykonawcy

Nazwa i adres Wykonawcy: .....

.....

### OŚWIADCZENIE

Składając ofertę w postępowaniu o udzielenie zamówienia publicznego na.: **„PIELĘGANIĘ ZIELENI NISKIEJ ORAZ UTRZYMANIE CZYSTOŚCI I KONSERWACJĘ ELEMENTÓW MAŁEJ ARCHITEKTURY WZDŁUŻ TRAS KOMUNIKACYJNYCH MIASTA ST. WARSZAWY.”**

oświadczamy, że brak jest podstaw do wykluczenia nas z powodu niespełniania warunków określonych w art. 24 ust. 1 ustawy z dnia 29 stycznia 2004 r. Prawo zamówień publicznych (tekst jednolity Dz. U. z 2013 r., poz. 907 z późn. zm.).

....., ..... r.  
*miejscowość                      data*

.....  
*podpis i pieczęćka imienna uprawnionego(-ych) przedstawiciela(-i)  
Wykonawcy*



Nazwa i adres Wykonawcy: .....

.....

**LISTA PODMIOTÓW NALEŻĄCYCH DO TEJ SAMEJ GRUPY KAPITAŁOWEJ/ INFORMACJA  
O TYM, ŻE WYKONAWCA NIE NALEŻY DO GRUPY KAPITAŁOWEJ \***

1. **Składamy listę podmiotów**, razem z którymi należymy do tej samej grupy kapitałowej w rozumieniu ustawy z dnia 16 lutego 2007 r. o ochronie konkurencji i konsumentów (Dz. U. nr 50, poz. 331 z późn. zm.)

L.p.	Nazwa podmiotu
1.	
2.	
.....	

.....  
(miejsowość, data)

.....  
podpis osoby uprawnionej do reprezentowania Wykonawcy

2. **Informujemy, że nie należymy do grupy kapitałowej**, o której mowa w art. 24 ust. 2 pkt 5 ustawy Prawo zamówień publicznych.

.....  
(miejsowość, data)

.....  
podpis osoby uprawnionej do reprezentowania Wykonawcy

\* należy wypełnić pkt 1 **lub** pkt 2

## WZÓR UMOWY

Umowa zawarta w dniu ..... w Warszawie w wyniku postępowania o zamówienie publiczne w trybie przetargu nieograniczonego nr ZOM/KP/ /15 pomiędzy:

Miastem Stołecznym Warszawa - Zarządem Oczyszczania Miasta z siedzibą w Warszawie, Al. Jerozolimskie 11/19, NIP 526-10-46-104, zwanym dalej Zamawiającym reprezentowanym na podstawie pełnomocnictwa Prezydenta m.st. Warszawy z dnia 23.04.2008 r. nr GP-0158/1295/08 przez:

przez:

- Tadeusza Jaszczolta - Dyrektora,

a

..... z siedzibą w Warszawie przy ....., zarejestrowaną w Sądzie Rejonowym dla ..... Wydział ..... KRS, nr wpisu do rejestru przedsiębiorców ..... o kapitale zakładowym w wysokości ..... zł w całości wpłaconym, NIP ..... zwanym dalej Wykonawcą, reprezentowanym przez:

- ..... - prezesa zarządu/członka zarządu/prokurenta;

### § 1

#### [Przedmiot umowy]

1. Zamawiający zleca a Wykonawca przyjmuje do wykonania usługi polegające na: całorocznej pielęgnacji zieleni niskiej (trawniki, krzewy, różanki, byliny) oraz utrzymaniu czystości i konserwacji elementów małej architektury na terenach zieleni położonych wzdłuż dróg krajowych wojewódzkich i powiatowych na terenie m.st. Warszawy  
**Rejon I – dzielnica: Śródmieście.**
2. Ramowy zakres prac i ceny jednostkowe określa załącznik nr 1.
3. Wykaz ulic określa załącznik nr 2a i 2b.
4. Harmonogram prac określa załącznik nr 3.
5. Warunki techniczne realizacji umowy i technologii wykonywania prac określa załącznik nr 4.
6. Polisa OC stanowi załącznik nr 5.

### § 2

#### [Okres obowiązywania]

Umowa obowiązuje od dnia..... do 30 listopada 2016 r.

### § 3

#### [Warunki wykonania umowy]

1. Terminy rozpoczęcia i zakończenia robót będą określone każdorazowo w dzienniku robót prowadzonym dla **Rejonu I** oraz potwierdzone podpisami przedstawicieli Zamawiającego i Wykonawcy.
2. Zamawiający zastrzega sobie prawo, bez konieczności zmiany niniejszej umowy, na co Wykonawca wyraża zgodę, do:
  - a. zmiany zakładanych częstości poszczególnych prac w zakresach szacunkowych wskazanych w załączniku nr 1, 4 do umowy. Powyższa zmiana zostanie dokonana w zależności od bieżących potrzeb Zamawiającego i nie spowoduje zwiększenia wynagrodzenia Wykonawcy określanego w § 5 ust. 1 umowy;

- b. zmniejszenia krotkości oraz powierzchni prac wynikających z potrzeb bieżących (np. remonty, przebudowy ulic, awarie oraz inne wyłączenia).

O powyższych zmianach Zamawiający powiadomi Wykonawcę na piśmie.

3. Wykonawca ma obowiązek prowadzić roboty w zakresie określonym w załączniku nr 1 zgodnie z harmonogramem określonym w załączniku nr 3 oraz zgodnie z warunkami technicznymi realizacji umowy i technologią wykonywania prac zawartymi w załączniku 4.
4. Przez cały okres trwania umowy Wykonawca jest obowiązany posiadać polisę ubezpieczenia odpowiedzialności cywilnej w zakresie odpowiedzialności kontraktowej i deliktowej. Kserokopia właściwej polisy ubezpieczeniowej i dowodów uiszczenia składek ubezpieczeniowych należnych z tego tytułu stanowi załącznik nr 6.
5. Zamawiający ma prawo do dokonywania kontroli w trakcie wykonywania zobowiązań określonych umową przez Wykonawcę, w tym m.in.: kontroli jakości i terminowości wykonania prac. Z przeprowadzonych kontroli sporządzane będą protokoły. W przypadku braku uwag Zamawiający ma prawo sporządzić protokół jednostronny.
6. Na żądanie Zamawiającego Wykonawca jest zobowiązany do skierowania upoważnionej osoby do udziału w kontroli w wyznaczonym czasie i miejscu na terenie rejonu, który obsługuje. Osoba ze strony Wykonawcy może brać udział w kontroli również bez wezwania Zamawiającego.
7. W przypadku niestawienia się do udziału w kontroli przedstawiciela Wykonawcy w ciągu jednej godziny od wezwania lub odmowy podpisania protokołu, sporządzony zostanie protokół jednostronny, który będzie podstawą do obniżenia wynagrodzenia i naliczenia kar umownych. Wszystkie stwierdzone nieprawidłowości muszą zostać usunięte w ciągu 4 godzin od spisania negatywnego protokołu kontroli, co zostanie potwierdzone protokołem rekontroli.
8. Wszelkie rekontrole przeprowadzane będą po zgłoszeniu przez Wykonawcę poprawnego wykonania zakwestionowanych w czasie kontroli prac i zakończone obustronnym protokołem z rekontroli. W rekontroli oprócz przedstawiciela Zamawiającego obowiązkowy jest udział upoważnionego przedstawiciela Wykonawcy, z zastrzeżeniem odpowiedniego zastosowania postanowień ust. 7 niniejszego paragrafu.

#### **§ 4**

##### **[Zabezpieczenie należytego wykonania umowy]**

1. Wykonawca wnosi zabezpieczenie w kwocie: ..... zł, /..... zł. / w formie .....
2. Wniesione zabezpieczenie jest przeznaczone na zabezpieczenie właściwego wykonania umowy, w tym do zapłaty kar umownych i odsetek, i zostanie zwrócone w terminie 30 (trzydziestu) dni od uznania należytego wykonania umowy.

#### **§ 5**

##### **[Wynagrodzenie. Terminy zapłaty]**

1. Za prawidłowe wykonanie prac w okresie obowiązywania umowy Zamawiający zapłaci Wykonawcy wynagrodzenie brutto nie wyższe niż: .....zł (słownie:.....zł).
2. Na należne Wykonawcy wynagrodzenie składa się:
  - a) wynagrodzenie za pielęgnację zieleni, utrzymanie czystości oraz konserwację małej architektury na obszarze wskazanym w załączniku 2 a), stanowiące kwotę równą iloczynowi ceny jednostkowej określonej w załączniku nr 1 do umowy oraz zakresu, krotkości faktycznie wykonanych prac danego rodzaju, określonych w kosztorysie powykonawczym. Ceny jednostkowe poszczególnych prac określa załącznik nr 1 do umowy;
  - b) wynagrodzenie ryczałtowe za pielęgnację zieleni, utrzymanie czystości oraz konserwację małej architektury na obszarze wskazanym w załączniku 2 b) w wysokości .....złoty brutto za jeden miesiąc realizacji prac.

3. W przypadku osiągnięcia wysokości środków, o których mowa w ust. 1, przed datą określoną w § 2, umowa ulega automatycznemu rozwiązaniu bez składania w tym względzie dodatkowych oświadczeń, a Wykonawca zrzeka się wszelkich roszczeń z tego tytułu.
4. Ceny jednostkowe podane przez Wykonawcę w ofercie będą obowiązywały przez cały okres realizacji umowy i obejmują całość wynagrodzenia na rzecz Wykonawcy z tytułu wykonania niniejszej umowy w tym wszelkie wydatki i nakłady (koszty transportu, materiałów itd.).
5. Odbiór prac odbywa się ostatniego dnia miesiąca, a w przypadku gdy wypada on w dzień wolny od pracy, pierwszego dnia roboczego miesiąca następnego.
6. Podstawą do wystawienia faktury będą:
  - a) w zakresie wynagrodzenia wskazanego w ust. 2 lit. a): kosztorysy powykonawcze, obejmujące rzeczywiste obmiary robót i ceny jednostkowe prac określonych w załączniku nr 1, sporządzone przez Wykonawcę oraz protokoły odbioru podpisane i zaakceptowane przez przedstawicieli Zamawiającego i Wykonawcy z zastrzeżeniem § 3 ust 7. Forma kosztorysu oraz jego treść musi zostać zaakceptowana przez Zamawiającego przed wystawieniem faktury VAT. Na żądanie Zamawiającego Wykonawca zobowiązany jest do przekazania kosztorysu w formie elektronicznej. Ustala się termin przekazania uzgodnionego i podpisanego kosztorysu w ciągu 6 dni od daty podpisania protokołu odbioru prac, a w przypadku, gdy termin ten wypada w dzień wolny od pracy, w pierwszym dniu roboczym.
  - b) w zakresie wynagrodzenia wskazanego w ust. 2 lit. b): protokoły odbioru podpisane i zaakceptowane przez przedstawicieli Zamawiającego i Wykonawcy z zastrzeżeniem § 3 ust. 7.
7. Zapłata wynagrodzenia nastąpi na podstawie prawidłowo wystawionej faktury VAT w terminie 21 dni od daty jej otrzymania przez Zamawiającego, na rachunek bankowy Wykonawcy wskazany na fakturze. Terminem zapłaty jest data obciążenia rachunku Zamawiającego.
8. Zamawiający zastrzega sobie prawo do zapłaty wynagrodzenia tylko za prace faktycznie wykonane przez Wykonawcę, określone w sporządzonym każdorazowo protokole odbioru.
9. W przypadku ustawowej zmiany stawki podatku VAT w trakcie trwania umowy, Wykonawca będzie zobowiązany przy rozliczeniach za wykonane usługi do przeliczenia wynagrodzenia ryczałtowego netto oraz cen jednostkowych netto w taki sposób, aby przy uwzględnieniu nowej stawki podatku VAT wynagrodzenie ryczałtowe brutto oraz jednostkowe ceny brutto nie były wyższe od cen określonych w ofercie złożonej przez wykonawcę.
10. Za roboty niewykonane, choć ustalone zakresem prac, wynagrodzenie nie przysługuje.

## **§ 6**

### **[Zakres obowiązków i odpowiedzialności Wykonawcy]**

1. Pracownicy wykonujący pracę oraz pojazdy służące do realizacji zadań muszą być zaopatrzeni w czytelne logo Wykonawcy umieszczone w widocznym miejscu na pojeździe oraz ubraniach pracowników.
2. Przystąpienie do prac może nastąpić na podstawie:
  - a. wpisu do dziennika robót lub
  - b. harmonogramu prac.
3. Prace dotyczące kompleksowej pielęgnacji krzewów i pnączy muszą być raportowane w dniu następnym po ich wykonaniu.
4. Prace dotyczące koszenia i grabienia trawników muszą być raportowane w dniu ich rozpoczęcia i zakończenia.
5. Raporty, o których mowa w pkt. 3 i 4, muszą być przysyłane na numer faxu Zamawiającego: 22 621-36-65.
6. Urobek pochodzenia roślinnego z miejsca pracy musi być wywieziony zgodnie z załącznikiem nr 4 do umowy i nie może pozostawać na dzień świąteczny, ustawowo wolny od pracy (niedziele i dni w roku ustawowo wolne od pracy).
7. Zanieczyszczenia zebrane w trakcie sprzątania mogą pozostawać na trawnikach tylko w szczelnie zawiązanych workach maksymalnie do 4 godz. po zebraniu zanieczyszczeń.
8. Prace rozpoczęte muszą zostać zakończone przed dniem świątecznym ustawowo wolnym od pracy.
9. Prace zanikowe muszą być zgłaszane do odbioru w dniu ich wykonania.

10. Wykonawca zobowiązany jest do niezwłocznego rozpatrywania wszelkich skarg osób trzecich na działania lub zaniechania Wykonawcy, przekazanych przez Zamawiającego lub za pośrednictwem Zamawiającego, w terminie nie dłuższym niż 14 dni od daty ich otrzymania oraz powiadomi Zamawiającego o sposobie załatwienia danej sprawy.
11. Wykonawca ponosi odpowiedzialność za wszelkie roszczenia cywilno-prawne osób trzecich, mogące powstać w wyniku niewłaściwego bądź niezgodnego z umową wykonywania prac.
12. Wykonawca zobowiązuje się do podjęcia natychmiastowych działań interwencyjnych wynikających z zakresu prac i harmonogramu, o których mowa w § 1 pkt 2 i 4 niniejszej umowy.

## § 7 [Kary umowne]

1. Zamawiający zastrzega sobie prawo naliczenia kar umownych w następujących przypadkach:
  - a. niewykonania sprzątnięcia zgodnie z harmonogramem prac porządkowych - w wysokości 100 zł (słownie: sto złotych) za jeden hektar, za każdą rozpoczętą godzinę opóźnienia (od granicznej godziny wykonania prac do upływu 4 godzin od spisania negatywnego protokołu kontroli) oraz w wysokości 200 zł (słownie: dwieście złotych) za jeden hektar, za każdą rozpoczętą godzinę po upływie 4 godzin od spisania negatywnego protokołu kontroli, o którym mowa w § 3 pkt 8. Kara będzie naliczana od powierzchni sprzątnięcia całej ulicy, na której stwierdzono nieprawidłowości;
  - b. niewykonania prac innych niż wymienione w punkcie a, w terminie ustalonym w dzienniku robót - w wysokości 20% wartości brutto zleconych prac, których nie wykonano w terminie, za każdy dzień opóźnienia, jednak nie mniej niż:
    - w przypadku koszenia: 1 500 zł (słownie: tysiąc pięćset złotych) za dzień opóźnienia;
    - w przypadku pozostałych prac: 500 zł (słownie: pięćset złotych) za dzień opóźnienia.Podstawą do naliczenia kary umownej z powodu niewykonania koszenia i pielenia będzie wynagrodzenie Wykonawcy za dane prace ustalone dla obszaru całej ulicy, co do której stwierdzono nieprawidłowości;
  - c. rażącego niedotrzymania warunków technicznych realizacji umowy i technologii wykonania prac zawartych w załączniku nr 4, przez co rozumie się używanie do prac ciężkiego sprzętu (ciągników o masie całkowitej powyżej 1600 kg) do koszenia trawników w obrębie koron drzew oraz wykaszanie chwastów zamiast pielenia krzewów – w wysokości 5 000 zł (słownie: pięć tysięcy złotych). Kara będzie naliczana za każdy stwierdzony przypadek;
  - d. niewłaściwego tzn. niezgodnego z warunkami technicznymi realizacji umowy i technologią wykonania prac zawartymi w zał. nr 4, we wszystkich przypadkach takich jak np. pozostawienie urobku po skoszeniu trawników ponad czas przewidziany w warunkach technicznych realizacji umowy i technologii wykonania prac - w wysokości 30% od wartości brutto prac, co do których stwierdzono nieprawidłowości, jednak nie mniej niż 500 zł (słownie: pięćset złotych) za każdy stwierdzony przypadek;
  - e. niewykonania prac w terminie oraz zgodnie z warunkami technicznymi realizacji umowy i technologii wykonania prac zawartymi w załączniku nr 4 poz. 7.1 i 7.2 w wysokości 1 000 zł (słownie: tysiąc złotych) za każdą nieprawidłowość;
  - f. niedostarczenia w ciągu 6 dni od daty podpisania protokołu odbioru prac (a w przypadku, gdy termin ten wypada w dzień wolny od pracy, w pierwszym dniu roboczym) uzgodnionego i podpisanego kosztorysu, w wysokości 100 zł (słownie: sto złotych) za każdy dzień opóźnienia;
  - g. realizacji prac określonych w umowie przez inne podmioty, niż wymienione w § 8 ust. 1 umowy, Zamawiający naliczy Wykonawcy karę umowną w wysokości 2 000 zł (słownie: dwa tysiące złotych) za każdy stwierdzony przypadek;
  - h. nieprzedłożenia do dnia podpisania umowy kopii polisy odpowiedzialności cywilnej OC - w wysokości 300 zł (słownie: trzysta złotych) za każdy dzień opóźnienia.
2. Podstawą do odliczeń oraz naliczenia kar umownych będzie wyłącznie protokół dwustronny z zastrzeżeniem zapisu w § 3 ust. 7. Powyższy protokół może zostać sporządzony w dzienniku robót.

3. Zapłata kar umownych nie wyłącza prawa Zamawiającego do dochodzenia odszkodowania na zasadach ogólnych.
4. W przypadku naliczenia kar umownych, Wykonawca wyraża zgodę na ich potrącenie z bieżących faktur VAT (prawo potrącenia) na podstawie wystawionej przez Zamawiającego noty księgowej.
5. Zapłata kary umownej nie zwalnia Wykonawcy z obowiązku właściwego wykonania pracy oraz korekty już wykonanych prac na własny koszt i ryzyko. O usunięciu nieprawidłowości Wykonawca zobowiązany jest powiadomić Zamawiającego faksem. Prawidłowe wykonanie prac potwierdzone zostanie protokołem z rekontroli stwierdzającym usunięcie nieprawidłowości.

## **§ 8**

### **[Realizacja umowy przez Podwykonawców]**

1. Przedmiot umowy będzie realizowany przez Wykonawcę samodzielnie w pełnym zakresie prac.  
*[ lub w przypadku wskazania Podwykonawców w ofercie]*  
Wykonawca będzie realizował przedmiot umowy przy udziale następujących Podwykonawców, w poniżej określonym zakresie prac:
  - 1) [oznaczenie Podwykonawcy] – zakres powierzonych prac  
[.....],
  - 2) [oznaczenie Podwykonawcy] – zakres powierzonych prac  
[.....],
2. Zmiana zakresu prac wykonywanych przez Wykonawcę lub Podwykonawców, rezygnacja z Podwykonawcy lub wprowadzenie nowego Podwykonawcy, wymaga uprzedniego poinformowania Zamawiającego oraz wprowadzenia zmian ust. 1, w formie aneksu do umowy.
3. Jeżeli zmiana albo rezygnacja z Podwykonawcy dotyczy podmiotu, na którego zasoby Wykonawca powoływał się, na zasadach określonych w art. 26 ust. 2b ustawy PZP, w celu wykazania spełniania warunków udziału w postępowaniu, o których mowa w art. 22 ust. 1 ustawy PZP, Wykonawca jest obowiązany wykazać Zamawiającemu, iż proponowany inny Podwykonawca lub Wykonawca samodzielnie spełnia je w stopniu nie mniejszym niż wymagany w trakcie postępowania o udzielenie zamówienia.
4. W przypadku stwierdzenia, iż przedmiot umowy jest realizowany przez podmioty nie wskazane w ust. 1, Zamawiający naliczy Wykonawcy karę umowną określoną w § 7 ust. g.
5. Na wniosek Zamawiającego Wykonawca zobowiązuje się do przedstawienia kopii zawartej umowy o podwykonawstwo, w terminie 3 dni od wezwania.

## **§ 9**

### **[Rozwiązanie umowy i szczególny tryb odstąpienia od umowy]**

1. Zamawiający jest uprawniony do rozwiązania umowy w trybie natychmiastowym bez zachowania okresu wypowiedzenia, w przypadku:

- a. niedotrzymania przez Wykonawcę dwukrotnie w ciągu jednego miesiąca terminu wykonania tych samych prac;
  - b. nierozpoczęcia koszenia w ciągu 3 dni od dnia terminu rozpoczęcia koszenia ustalonego w dzienniku robót,
  - c. naruszenia przez Wykonawcę w sposób rażąco warunków technicznych realizacji umowy i technologii wykonywania prac określonych w załączniku nr 4, w szczególności w przypadku:
    - uszkodzenia w trakcie koszenia nasadzeń drzew, krzewów, pnączy oraz roślin wysianych z nasion,
    - wykonania cięć pielęgnacyjnych lub technicznych, krzewów oraz pnączy w sposób niezgodny ze sztuką ogrodniczą;
  - d. gdy łączna wysokość kar umownych naliczonych Wykonawcy przekroczy kwotę 30 000 zł (słownie: trzydzieści tysięcy złotych).
2. W przypadku rozwiązania umowy przed upływem terminu wskazanego w § 2 Wykonawca otrzyma wynagrodzenie należne z tytułu częściowego wykonania umowy, za faktycznie wykonane prace, pomniejszone o naliczone kary umowne.
  3. W przypadku rozwiązania umowy z winy Wykonawcy, Wykonawca jest zobowiązany do zapłaty dodatkowej kary umownej w wysokości 50 000 zł (słownie: pięćdziesiąt tysięcy złotych), niezależnie od kar umownych naliczonych na podstawie § 7 umowy.
  4. W razie zaistnienia istotnej zmiany okoliczności powodującej, że wykonanie umowy nie leży w interesie publicznym, czego nie można było przewidzieć w chwili zawarcia umowy, Zamawiający może odstąpić od umowy w terminie 30 dni od powzięcia wiadomości o tych okolicznościach. W takim wypadku Wykonawca może żądać wyłącznie wynagrodzenia należnego z tytułu wykonania części umowy, za faktycznie wykonane prace.

## § 10

### [Osoby odpowiedzialne za realizację umowy]

1. Ze strony Zamawiającego osobą odpowiedzialną za realizację umowy i wyznaczoną do kontaktów z Wykonawcą jest:

**Rejon I** - dzielnica: **Śródmieście** - .....

2. Ze strony Wykonawcy osobą odpowiedzialną za realizację umowy i wyznaczoną do kontaktów z Zamawiającym jest: ....., tel. ...., e-mail: .....
3. Komórką organizacyjną Zamawiającego odpowiedzialną za techniczną stronę realizacji umowy jest Dział Zieleni.

## § 11

### [Zmiany umowy]

1. Wszelkie zmiany i uzupełnienia niniejszej umowy mogą nastąpić w formie pisemnej pod rygorem nieważności.
2. W odniesieniu do art. 144 ust. 1 ustawy Prawo zamówień publicznych – Zamawiający zastrzega sobie możliwość zmiany umowy w zakresie:
  - 1) zmiany osób przewidzianych do nadzoru nad realizacją umowy,
  - 2) zmiany § 8 ust. 1 umowy w zakresie Podwykonawstwa, w tym: zmiany zakresu prac wykonywanych przez Wykonawcę lub Podwykonawców, rezygnację z Podwykonawcy lub wprowadzenie nowego Podwykonawcy.

**§ 12**  
**[Postanowienia końcowe]**

1. Zmiana postanowień zawartej umowy może nastąpić jedynie w trybie przewidzianym w ustawie Prawo zamówień publicznych, za zgodą obu stron wyrażoną na piśmie, pod rygorem nieważności.
2. Prawa Wykonawcy z tytułu niniejszej umowy nie mogą być przez Wykonawcę przenoszone na osoby trzecie ani w całości ani w części bez zgody Zamawiającego. Dotyczy to w szczególności wierzytelności o zapłatę faktur.
3. Spory wynikające z niniejszej umowy rozpatrywać będzie sąd powszechny właściwy miejscowo dla siedziby Zamawiającego.
4. W sprawach nieuregulowanych postanowieniami niniejszej umowy mają zastosowanie przepisy Kodeksu cywilnego i Ustawy Prawo zamówień publicznych.
5. Integralną częścią umowy są podpisane przez strony załączniki.
6. Umowę sporządzono w dwóch jednobrzmiących egzemplarzach, po jednym dla każdej ze stron.

.....  
*Zamawiający*

.....  
*Wykonawca*



## WZÓR UMOWY

Umowa zawarta w dniu ..... w Warszawie w wyniku postępowania o zamówienie publiczne w trybie przetargu nieograniczonego nr ZOM/KP/ /15 pomiędzy:

Miastem Stołecznym Warszawa - Zarządem Oczyszczania Miasta z siedzibą w Warszawie, Al. Jerozolimskie 11/19, NIP 526-10-46-104, zwanym dalej Zamawiającym reprezentowanym na podstawie pełnomocnictwa Prezydenta m.st. Warszawy z dnia 23.04.2008 r. nr GP-0158/1295/08 przez:

przez:

- Tadeusza Jaszczółta - Dyrektora,

a

..... z siedzibą w Warszawie przy ....., zarejestrowaną w Sądzie Rejonowym dla ..... Wydział ..... KRS, nr wpisu do rejestru przedsiębiorców ..... o kapitale zakładowym w wysokości ..... zł w całości wpłaconym, NIP ..... zwanym dalej Wykonawcą, reprezentowanym przez:

- ..... - prezesa zarządu/członka zarządu/prokurenta;

### § 1

#### [Przedmiot umowy]

1. Zamawiający zleca a Wykonawca przyjmuje do wykonania usługi polegające na: całorocznej pielęgnacji zieleni niskiej (trawniki, krzewy, różanki, byliny) oraz utrzymaniu czystości i konserwacji elementów małej architektury na terenach zieleni położonych wzdłuż dróg krajowych wojewódzkich i powiatowych na terenie m.st. Warszawy  
Rejon ..... – dzielnice: .....
2. Ramowy zakres prac i ceny jednostkowe określa załącznik nr 1.
3. Wykaz ulic określa załącznik nr 2.
4. Harmonogram prac określa załącznik nr 3.
5. Warunki techniczne realizacji umowy i technologię wykonywania prac określa załącznik nr 4.
6. Polisa OC stanowi załącznik nr 5.

### § 2

#### [Okres obowiązywania]

Umowa obowiązuje od dnia..... do 30 listopada 2016 r.

### § 3

#### [Warunki wykonania umowy]

1. Terminy rozpoczęcia i zakończenia robót będą określone każdorazowo w dzienniku robót prowadzonym dla Rejonu .... oraz potwierdzone podpisami przedstawicieli Zamawiającego i Wykonawcy.
2. Zamawiający zastrzega sobie prawo, bez konieczności zmiany niniejszej umowy, na co Wykonawca wyraża zgodę, do:
  - a. zmiany zakładanych częstości poszczególnych prac w zakresach szacunkowych wskazanych w załączniku nr 1, 4 do umowy. Powyższa zmiana zostanie dokonana

w zależności od bieżących potrzeb Zamawiającego i nie spowoduje zwiększenia wynagrodzenia Wykonawcy określonego w § 5 ust. 1 umowy;

b. zmniejszenia krotności oraz powierzchni prac wynikających z potrzeb bieżących (np. remonty, przebudowy ulic, awarie oraz inne wyłączenia).

O powyższych zmianach Zamawiający powiadomi Wykonawcę na piśmie.

3. Wykonawca ma obowiązek prowadzić roboty w zakresie określonym w załączniku nr 1 zgodnie z harmonogramem określonym w załączniku nr 3 oraz zgodnie z warunkami technicznymi realizacji umowy i technologią wykonywania prac zawartymi w załączniku 4.
4. Przez cały okres trwania umowy Wykonawca jest obowiązany posiadać polisę ubezpieczenia odpowiedzialności cywilnej w zakresie odpowiedzialności kontraktowej i deliktowej. Kserokopia właściwej polisy ubezpieczeniowej i dowodów uiszczenia składek ubezpieczeniowych należnych z tego tytułu stanowi załącznik nr 6.
5. Zamawiający ma prawo do dokonywania kontroli w trakcie wykonywania zobowiązań określonych umową przez Wykonawcę, w tym m.in.: kontroli jakości i terminowości wykonania prac. Z przeprowadzonych kontroli sporządzane będą protokoły. W przypadku braku uwag Zamawiający ma prawo sporządzić protokół jednostronny.
6. Na żądanie Zamawiającego Wykonawca jest zobowiązany do skierowania upoważnionej osoby do udziału w kontroli w wyznaczonym czasie i miejscu na terenie rejonu, który obsługuje. Osoba ze strony Wykonawcy może brać udział w kontroli również bez wezwania Zamawiającego.
7. W przypadku niestawienia się do udziału w kontroli przedstawiciela Wykonawcy w ciągu jednej godziny od wezwania lub odmowy podpisania protokołu sporządzony zostanie protokół jednostronny, który będzie podstawą do obniżenia wynagrodzenia i naliczenia kar umownych. Wszystkie stwierdzone nieprawidłowości muszą zostać usunięte w ciągu 4 godzin od spisania negatywnego protokołu kontroli, co zostanie potwierdzone protokołem rekontroli.
8. Wszelkie rekontrole przeprowadzane będą po zgłoszeniu przez Wykonawcę poprawnego wykonania zakwestionowanych w czasie kontroli prac i zakończone obustronnym protokołem z rekontroli. W rekontroli oprócz przedstawiciela Zamawiającego obowiązkowy jest udział upoważnionego przedstawiciela Wykonawcy, z zastrzeżeniem odpowiedniego zastosowania postanowień ust. 7 niniejszego paragrafu.

#### **§ 4**

##### **[Zabezpieczenie należytego wykonania umowy]**

1. Wykonawca wnosi zabezpieczenie w kwocie: ..... zł, /..... zł. / w formie .....
2. Wniesione zabezpieczenie jest przeznaczone na zabezpieczenie właściwego wykonania umowy, w tym do zapłaty kar umownych i odsetek, i zostanie zwrócone w terminie 30 (trzydziestu) dni od uznania należytego wykonania umowy.

#### **§ 5**

##### **[Wynagrodzenie. Terminy zapłaty]**

1. Za prawidłowe wykonanie prac w okresie obowiązywania umowy Zamawiający zapłaci Wykonawcy wynagrodzenie brutto nie wyższe niż: .....zł (słownie:.....zł)
2. Ceny jednostkowe określa załącznik nr 1 do umowy.
3. W przypadku osiągnięcia wysokości środków, o których mowa w ust. 1, przed datą określoną w § 2, umowa ulega automatycznemu rozwiązaniu bez składania w tym względzie dodatkowych oświadczeń, a Wykonawca zrzeka się wszelkich roszczeń z tego tytułu.
4. Ceny jednostkowe podane przez Wykonawcę w ofercie będą obowiązywały przez cały okres realizacji umowy i obejmują całość wynagrodzenia na rzecz Wykonawcy z tytułu wykonania niniejszej umowy w tym wszelkie wydatki i nakłady (koszty transportu, materiałów itd.).

5. Odbiór prac odbywa się ostatniego dnia miesiąca, a w przypadku gdy wypada on w dzień wolny od pracy, pierwszego dnia roboczego miesiąca następnego.
6. Podstawą do wystawienia faktury będą kosztorysy powykonawcze, obejmujące rzeczywiste obmiary robót i ceny jednostkowe, sporządzone przez Wykonawcę oraz protokoły odbioru podpisane i zaakceptowane przez przedstawicieli Zamawiającego i Wykonawcy z zastrzeżeniem § 3 ust 7. Forma kosztorysu oraz jego treść musi zostać zaakceptowana przez Zamawiającego przed wystawieniem faktury VAT. Na żądanie Zamawiającego Wykonawca zobowiązany jest do przekazania kosztorysu w formie elektronicznej. Ustala się termin przekazania uzgodnionego i podpisanego kosztorysu w ciągu 6 dni od daty podpisania protokołu odbioru prac, a w przypadku, gdy termin ten wypada w dzień wolny od pracy, w pierwszym dniu roboczym.
7. Na podstawie protokołu odbioru i kosztorysu, Wykonawca będzie wystawiał zgodnie z obowiązującymi przepisami fakturę VAT z wyszczególnieniem wszystkich pozycji wykazanych w kosztorysie powykonawczym. Płatność nastąpi na podstawie prawidłowo wystawionej faktury VAT w terminie 21 dni od daty jej otrzymania przez Zamawiającego.
8. Zapłata należności dokonana zostanie przelewem na konto Wykonawcy wskazane na fakturze. Terminem zapłaty jest data obciążenia rachunku Zamawiającego.
9. Zamawiający zastrzega sobie prawo do zapłaty wynagrodzenia tylko za prace faktycznie wykonane przez Wykonawcę, określone w sporządzonym każdorazowo protokole odbioru.
10. W przypadku ustawowej zmiany stawki podatku VAT w trakcie trwania umowy, Wykonawca będzie zobowiązany przy rozliczeniach za wykonane usługi do przeliczenia oferowanych jednostkowych cen netto w taki sposób, aby przy uwzględnieniu nowej stawki podatku VAT jednostkowa cena brutto nie była wyższa od ceny zaoferowanej w ofercie przetargowej.
11. Za roboty niewykonane, choć ustalone zakresem prac, wynagrodzenie nie przysługuje.

## **§ 6**

### **[Zakres obowiązków i odpowiedzialności Wykonawcy]**

1. Pracownicy wykonujący pracę oraz pojazdy służące do realizacji zadań muszą być zaopatrzeni w czytelne logo Wykonawcy umieszczone w widocznym miejscu na pojeździe oraz ubraniach pracowników.
2. Przystąpienie do prac może nastąpić na podstawie:
  - a. wpisu do dziennika robót lub
  - b. harmonogramu prac.
3. Prace dotyczące kompleksowej pielęgnacji krzewów i pnączy muszą być raportowane w dniu następnym po ich wykonaniu.
4. Prace dotyczące koszenia i grabienia trawników muszą być raportowane w dniu ich rozpoczęcia i zakończenia.
5. Raporty, o których mowa w pkt. 3 i 4 muszą być przysyłane na numer faxu Zamawiającego: 22 621-36-65.
6. Urobek pochodzenia roślinnego z miejsca pracy musi być wywieziony zgodnie z załącznikiem nr 4 do umowy i nie może pozostawać na dzień świąteczny, ustawowo wolny od pracy (niedziele i dni w roku ustawowo wolne od pracy).
7. Zanieczyszczenia zebrane w trakcie sprzątania mogą pozostawać na trawnikach tylko w szczelnie zawiązanych workach maksymalnie do 4 godz. po zebraniu zanieczyszczeń.
8. Prace rozpoczęte muszą zostać zakończone przed dniem świątecznym ustawowo wolnym od pracy.
9. Prace zanikowe muszą być zgłaszane do odbioru w dniu ich wykonania.
10. Wykonawca zobowiązany jest do niezwłocznego rozpatrywania wszelkich skarg osób trzecich na działania lub zaniechania Wykonawcy, przekazanych przez Zamawiającego lub za pośrednictwem Zamawiającego, w terminie nie dłuższym niż 14 dni od daty ich otrzymania oraz powiadomi Zamawiającego o sposobie załatwienia danej sprawy.
11. Wykonawca ponosi odpowiedzialność za wszelkie roszczenia cywilno-prawne osób trzecich, mogące powstać w wyniku niewłaściwego bądź niezgodnego z umową wykonywania prac.
12. Wykonawca zobowiązuje się do podjęcia natychmiastowych działań interwencyjnych wynikających z zakresu prac i harmonogramu, o których mowa w § 1 pkt 2 i 4 niniejszej umowy.

## § 7 [Kary umowne]

1. Zamawiający zastrzega sobie prawo naliczenia kar umownych w następujących przypadkach:
  - a. niewykonania sprzątnięcia zgodnie z harmonogramem prac porządkowych - w wysokości 100 zł (słownie: sto złotych) za jeden hektar, za każdą rozpoczętą godzinę opóźnienia (od granicznej godziny wykonania prac do upływu 4 godzin od spisania negatywnego protokołu kontroli) oraz w wysokości 200 zł (słownie: dwieście złotych) za jeden hektar, za każdą rozpoczętą godzinę po upływie 4 godzin od spisania negatywnego protokołu kontroli, o którym mowa w § 3 pkt 8. Kara będzie naliczana od powierzchni sprzątnięcia całej ulicy, na której stwierdzono nieprawidłowości;
  - b. niewykonania prac innych niż wymienione w punkcie a, w terminie ustalonym w dzienniku robót - w wysokości 20% wartości brutto zleconych prac, których nie wykonano w terminie, za każdy dzień opóźnienia, jednak nie mniej niż:
    - w przypadku koszenia: 1 500 zł (słownie: tysiąc pięćset złotych) za dzień opóźnienia;
    - w przypadku pozostałych prac: 500 zł (słownie: pięćset złotych) za dzień opóźnienia.Podstawą do naliczenia kary umownej z powodu niewykonania koszenia i pielenia będzie wynagrodzenie Wykonawcy za dane prace ustalone dla obszaru całej ulicy, co do której stwierdzono nieprawidłowości;
  - c. rażącego niedotrzymania warunków technicznych realizacji umowy i technologii wykonania prac zawartych w załączniku nr 4, przez co rozumie się używanie do prac ciężkiego sprzętu (ciągników o masie całkowitej powyżej 1600 kg) do koszenia trawników w obrębie koron drzew oraz wykaszanie chwastów zamiast pielenia krzewów – w wysokości 5 000 zł (słownie: pięć tysięcy złotych). Kara będzie naliczana za każdy stwierdzony przypadek;
  - d. niewłaściwego tzn. niezgodnego z warunkami technicznymi realizacji umowy i technologią wykonania prac zawartymi w zał. nr 4, we wszystkich przypadkach takich jak np. pozostawienie urobku po skoszeniu trawników ponad czas przewidziany w warunkach technicznych realizacji umowy i technologii wykonania prac - w wysokości 30% od wartości brutto prac, co do których stwierdzono nieprawidłowości, jednak nie mniej niż 500 zł (słownie: pięćset złotych) za każdy stwierdzony przypadek;
  - e. niedostarczenia w ciągu 6 dni od daty podpisania protokołu odbioru prac (a w przypadku, gdy termin ten wypada w dzień wolny od pracy, w pierwszym dniu roboczym) uzgodnionego i podpisanego kosztorysu, w wysokości 100 zł (słownie: sto złotych) za każdy dzień opóźnienia;
  - f. realizacji prac określonych w umowie przez inne podmioty, niż wymienione w § 8 ust. 1 umowy, Zamawiający naliczy Wykonawcy karę umowną w wysokości 2 000 zł (słownie: dwa tysiące złotych) za każdy stwierdzony przypadek;
  - g. nieprzedłożenia do dnia podpisania umowy kopii polisy odpowiedzialności cywilnej OC - w wysokości 300 zł (słownie: trzysta złotych) za każdy dzień opóźnienia.
2. Podstawą do odliczeń oraz naliczenia kar umownych będzie wyłącznie protokół dwustronny z zastrzeżeniem zapisu w § 3 ust. 7. Powyższy protokół może zostać sporządzony w dzienniku robót.
3. Zapłata kar umownych nie wyłącza prawa Zamawiającego do dochodzenia odszkodowania na zasadach ogólnych.
4. W przypadku naliczenia kar umownych, Wykonawca wyraża zgodę na ich potrącenie z bieżących faktur VAT (prawo potrącenia) na podstawie wystawionej przez Zamawiającego noty księgowej.
5. Zapłata kary umownej nie zwalnia Wykonawcy z obowiązku właściwego wykonania pracy oraz korekty już wykonanych prac na własny koszt i ryzyko. O usunięciu nieprawidłowości Wykonawca zobowiązany jest powiadomić Zamawiającego faksem. Prawidłowe wykonanie prac potwierdzone zostanie protokołem z rekontroli stwierdzającym usunięcie nieprawidłowości.

## § 8

### [Realizacja umowy przez Podwykonawców]

1. Przedmiot umowy będzie realizowany przez Wykonawcę samodzielnie w pełnym zakresie prac.  
*[ lub w przypadku wskazania Podwykonawców w ofercie]*  
Wykonawca będzie realizował przedmiot umowy przy udziale następujących Podwykonawców, w poniżej określonym zakresie prac:
  - 1) [oznaczenie Podwykonawcy] – zakres powierzonych prac [.....],
  - 2) [oznaczenie Podwykonawcy] – zakres powierzonych prac [.....],
2. Zmiana zakresu prac wykonywanych przez Wykonawcę lub Podwykonawców, rezygnacja z Podwykonawcy lub wprowadzenie nowego Podwykonawcy, wymaga uprzedniego poinformowania Zamawiającego oraz wprowadzenia zmian ust. 1, w formie aneksu do umowy.
3. Jeżeli zmiana albo rezygnacja z Podwykonawcy dotyczy podmiotu, na którego zasoby Wykonawca powoływał się, na zasadach określonych w art. 26 ust. 2b ustawy PZP, w celu wykazania spełniania warunków udziału w postępowaniu, o których mowa w art. 22 ust. 1 ustawy PZP, Wykonawca jest obowiązany wykazać Zamawiającemu, iż proponowany inny Podwykonawca lub Wykonawca samodzielnie spełnia je w stopniu nie mniejszym niż wymagany w trakcie postępowania o udzielenie zamówienia.
4. W przypadku stwierdzenia, iż przedmiot umowy jest realizowany przez podmioty nie wskazane w ust. 1, Zamawiający naliczy Wykonawcy karę umowną określoną w § 7 ust. f.
5. Na wniosek Zamawiającego Wykonawca zobowiązuje się do przedstawienia kopii zawartej umowy o podwykonawstwo, w terminie 3 dni od wezwania.

## § 9

### [Rozwiązanie umowy i szczególny tryb odstąpienia od umowy]

1. Zamawiający jest uprawniony do rozwiązania umowy w trybie natychmiastowym bez zachowania okresu wypowiedzenia, w przypadku:
  - a. niedotrzymania przez Wykonawcę dwukrotnie w ciągu jednego miesiąca terminu wykonania tych samych prac;
  - b. nierozpoczęcia koszenia w ciągu 3 dni od dnia terminu rozpoczęcia koszenia ustalonego w dzienniku robót,
  - c. naruszenia przez Wykonawcę w sposób rażący warunków technicznych realizacji umowy i technologii wykonywania prac określonych w załączniku nr 4, w szczególności w przypadku:
    - uszkodzenia w trakcie koszenia nasadzeń drzew, krzewów, pnączy oraz roślin wysianych z nasion,

- wykonania cięć pielęgnacyjnych lub technicznych, krzewów oraz pnączy w sposób niezgodny ze sztuką ogrodniczą;
- d. gdy łączna wysokość kar umownych naliczonych Wykonawcy przekroczy kwotę 30 000 zł (słownie: trzydzieści tysięcy złotych).
- 2. W przypadku rozwiązania umowy przed upływem terminu wskazanego w § 2, Wykonawca otrzyma wynagrodzenie należne z tytułu częściowego wykonania umowy, za faktycznie wykonane prace, pomniejszone o naliczone kary umowne.
- 3. W przypadku rozwiązania umowy z winy Wykonawcy, Wykonawca jest zobowiązany do zapłaty dodatkowej kary umownej w wysokości 50 000 zł (słownie: pięćdziesiąt tysięcy złotych), niezależnie od kar umownych naliczonych na podstawie § 7 umowy.
- 4. W razie zaistnienia istotnej zmiany okoliczności powodującej, że wykonanie umowy nie leży w interesie publicznym, czego nie można było przewidzieć w chwili zawarcia umowy, Zamawiający może odstąpić od umowy w terminie 30 dni od powzięcia wiadomości o tych okolicznościach. W takim wypadku Wykonawca może żądać wyłącznie wynagrodzenia należnego z tytułu wykonania części umowy, za faktycznie wykonane prace.

## **§ 10**

### **[Osoby odpowiedzialne za realizację umowy]**

1. Ze strony Zamawiającego osobą odpowiedzialną za realizację umowy i wyznaczoną do kontaktów z Wykonawcą jest:

Rejon .....- dzielnica:.....- .....

2. Ze strony Wykonawcy osobą odpowiedzialną za realizację umowy i wyznaczoną do kontaktów z Zamawiającym jest: ....., tel. ...., e-mail: .....
3. Komórką organizacyjną Zamawiającego odpowiedzialną za techniczną stronę realizacji umowy jest Dział Zieleni.

## **§ 11**

### **[Zmiany umowy]**

1. Wszelkie zmiany i uzupełnienia niniejszej umowy mogą nastąpić w formie pisemnej pod rygorem nieważności.
2. W odniesieniu do art. 144 ust. 1 ustawy Prawo zamówień publicznych – Zamawiający zastrzega sobie możliwość zmiany umowy w zakresie:
  - 1) zmiany osób przewidzianych do nadzoru nad realizacją umowy,
  - 2) zmiany § 8 ust. 1 umowy w zakresie Podwykonawstwa, w tym: zmiany zakresu prac wykonywanych przez Wykonawcę lub Podwykonawców, rezygnację z Podwykonawcy lub wprowadzenie nowego Podwykonawcy.

**§ 12**  
**[Postanowienia końcowe]**

1. Zmiana postanowień zawartej umowy może nastąpić jedynie w trybie przewidzianym w ustawie Prawo zamówień publicznych, za zgodą obu stron wyrażoną na piśmie, pod rygorem nieważności.
2. Prawa Wykonawcy z tytułu niniejszej umowy nie mogą być przez Wykonawcę przenoszone na osoby trzecie ani w całości ani w części bez zgody Zamawiającego. Dotyczy to w szczególności wierzytelności o zapłatę faktur.
3. Spory wynikające z niniejszej umowy rozpatrywać będzie sąd powszechny właściwy miejscowo dla siedziby Zamawiającego.
4. W sprawach nieuregulowanych postanowieniami niniejszej umowy mają zastosowanie przepisy Kodeksu cywilnego i Ustawy Prawo zamówień publicznych.
5. Integralną częścią umowy są podpisane przez strony załączniki.
6. Umowę sporządzono w dwóch jednobrzmiących egzemplarzach, po jednym dla każdej ze stron.

.....  
*Zamawiający*

.....  
*Wykonawca*

## Wykaz ulic i powierzchni - REJON 1- Dzielnica Śródmieście

Lp.	Nazwa ulicy	Pow. terenów zieleni (ha)
1	Andersa (Solidarności - Mickiewicza)	2,53
2	Anielewicza (Jana Pawła II - Andersa)	0,23
3	Belwederska (Spacerowa - Dolna)	0,25
4	Bieleńska (Solidarności - Senatorska)	0,2
5	Bonifraterska (Świętojerska - Słomińskiego)	0,90
6	Browarna (Karowa - Topiel)	0,06
7	Chałubińskiego (Jerozolimskie - Koszykowa)	0,02
8	Dawidowskiego (Słomińskiego - Andersa)	0,89
9	Dobra (Solec - Nowy Zjazd)	0,11
10	Dworzec Centralny (otoczenie)	0,13
11	Emilii Plater (Jerozolimskie - Twarda)	0,07
12	Grodzka Solidarności - Wybrzeże Gdańskie)	0,15
13	Grzybowska (Jana Pawła II - Królewska)	0,13
14	Jana Pawła II (Jerozolimskie - do granic dzielnicy Śródmieście)	5,15
15	Jerozolimskie (Chałubińskiego - Most Poniatowskiego)	1,20
16	Kapucyńska (Miodowa - Solidarności)	0,1
17	Karowa (Wybrzeże Kościuszkowskie - Wiadukt Markiewicza - Krakowskie Przedmieście)	0,52
18	Konwiktorska (Bonifraterska - Zakroczymska)	0,10
19	Koszykowa (pl. Na Rozdrożu - Raszyńska)	0,01
20	Królewska (Grzybowska - Krakowskie Przedmieście)	0,08
21	Krucza (Mokotowska - Szpitalna)	0,07
22	Kruczkowskiego (Książęca - Tamka)	0,66
23	Książęca	0,40
24	Ludna	0,03
25	Łazienkowska	0,25
26	Łazienkowska - odc. Niepodległości - Czerniakowska	14,41
27	Łazienkowska - pln.skarpa przy Ujazdowie	0,80
28	Marszałkowska	1,23
29	Metro Centrum	0,11
30	Metro Ratusz	0,41
31	Metro Świętok.	0,30
32	Międzyparkowa	0,50
33	Miodowa	0,06
34	Muranowska	0,03
35	Myśliwiecka	0,55
36	Niepodległości - odc. Koszykowa - Batorego	0,97
37	Nowowiejska	0,17
38	Nowy Przejazd	0,09
39	Nowy Zjazd	0,01
40	Piękna	0,03
41	Pl. Bankowy	0,08
42	Pl. Dąbrowskiego - część	0,003
43	Pl. Grzybowski str. Zachodnia	0,02
44	Pl. Małachowskiego	0,21
45	Pl. Konstytucji	0,02
46	Pl. Piłsudskiego	0,1
47	Pl. Trzech Krzyży	0,13
48	Pl. Teatralny + Moliera	0,06
49	Pl. Unii Lubelskiej	0,08
50	Pl. Zbawiciela	0,13
51	Rondo de Gaulle'a	0,03
52	Rondo ONZ	0,70
53	Rozbrat	0,10
54	Sanguszki	0,12
55	Senatorska	0,13
56	Skwer im. Batalionu Czata	1,92
57	Słomińskiego	2,28
58	Solec odc. Ludna - Dobra	0,25
59	Solidarności - odc. Marszałkowska- tunel Trasa W-Z	0,88
60	Spacerowa	1,84
61	Stawki	0,86
62	Szuca + ciąg pieszy	0,38



63	Szwolężerów	0,43
64	Świętojerska	0,21
65	Świętokrzyska - odc. Jana Pawła - Marszałkowska	0,05
66	Topiel	0,05
67	Twarda odc. E. Plater - Pl. Grzybowski	0,04
68	Ujazdowskie	1,50
69	Waryńskiego	3,89
70	Wenedów	0,02
71	Wierzbowa	0,62
72	Wisłostrada - odc. Bartycka - Most Gdański	16,38
73	Wisłostrada -Skwer T. Kahla nad Tunelem	3,35
74	Zajęcza	0,13
<b>SUMA:</b>		<b>70,90</b>

.....  
Zamawiający

.....  
Wykonawca

**Wykaz ulic i powierzchni - REJON 1- Dzielnica Śródmieście**  
**Kompleksowa pielęgnacja i utrzymanie ulic**

<i>Lp.</i>	<i>Nazwa ulicy</i>	<i>Pow. terenów zieleni (ha)</i>
1	Marszałkowska (od pl. Unii Lubelskiej do Królewskiej)	1,23
2	Pl. Bankowy	0,08
3	Pl. Trzech Krzyży	0,13
4	Pl. Teatralny	0,06
5	Pl. Unii Lubelskiej	0,08
6	Pl. Zbawiciela	0,13
7	Pl. Konstytucji	0,02
8	Senatorska + Skwer Księżąt Czartoryskich	0,13
9	Świętokrzyska (od al. Jana Pawła II do Marszałkowska)	0,05
10	al. Ujazdowskie (od pl. Trzech Krzyży do Belwederskiej)	1,5
<b>SUMA:</b>		<b>3,41</b>

.....  
Zamawiający

.....  
Wykonawca

**Wykaz ulic i powierzchni - REJON 2- Dzielnica Żoliborz**

<i>Lp</i>	<i>Nazwa ulicy</i>	<i>Pow. terenów zieleni w (ha)</i>
1	Al.Wojska Polskiego (od Popiełuszki do pl. Inwalidów)	2,75
2	Broniewskiego (od al. Armii Krajowej do Popiełuszki)	3,15
3	Elbląska (od Broniewskiego do Krasińskiego)	0,53
4	Gdańska (od pl. Kuronia do al. Armii Ludowej)	0,28
5	Gwiaździsta (od AK do Krasińskiego)	1,65
6	Jana Pawła II (wiadukt)	1,66
7	Krajewskiego (od Zajęczka do Wybrzeża Gdańskiego)	0,33
8	Krasińskiego (od Powązkowskiej do Wybrzeża Gdyńskiego)	6,82
9	Mickiewicza (od Andersa do AK)	5,49
10	Mickiewicza-wiadukt	0,62
11	Pl. Wilsona	0,63
12	Pl.Inwalidów	1,82
13	Popiełuszki (od Wojska Polskiego do Słowackiego)	1,38
14	Potocka (od pl. Kuronia do Gwiaździstej)	1,03
15	Powązkowska (od AK do Duchnickiej)	1,26
16	Słowackiego (od Pl. Wilsona do AK)	1,79
17	Włociańska (od Broniewskiego do Słowackiego)	0,8
18	Wisłostrada (odc.Most Gdański- Most Grota Roweckiego)	25
19	Zajęczka (od Mickiewicza do Krajewskiego)	0,17
<b>SUMA:</b>		<b>57,16</b>

.....  
Zamawiający

.....  
Wykonawca

**Wykaz ulic i powierzchni - REJON 3 - Dzielnica Ochota**

Lp.	Nazwa ulicy	Pow. terenów zieleni (ha)
1	Al. Jerozolimskie (odc. Rondo Czterdziestolatka - wiadukt PKP)	17,02
2	Al. Żwirki i Wigury (odc. Wawelska - wiadukt PKP)	9,80
3	Banacha (odc. Grójecka - Żwirki i Wigury)	2,03
4	Białobrzaska (odc. (Al. Jerozolimskie - Dickensa)	0,78
5	Bitwy Warszawskiej 1920 r. (odc. Al. Jerozolimskie - Grójecka)	1,77
6	Dickensa (Szczęśliwicka - Pawińskiego)	1,06
7	Drawska (Śmigłowca - Dickensa)	0,15
8	Filtrowa (Plac Narutowicza - Krzywickiego)	0,12
9	Grójecka (Pl. Zawiszy - wiadukt PKP)	4,39
10	Kopińska (Grójecka - Al. Jerozolimskie)	1,53
11	Korotyńskiego (Grójecka - Mołdawska)	0,44
12	Koszykowa (Raszyńska - Al. Niepodległości)	0,33
13	Krzyckiego (odc. Wawelska - Filtrowa)	0,06
14	Krzywickiego (odc. Wawelska - Koszykowa)	0,17
15	Lindleya (Koszykowa - Al. Jerozolimskie)	0,03
16	Mołdawska (odc. Korotyńskiego - Raclawicka)	0,05
17	Niemcewicza (Al. Jerozolimskie - Grójecka)	0,06
18	Nowowiejska (Krzywickiego - Al. Niepodległości)	0,10
19	Pawińskiego (Banacha - Korotyńskiego)	1,30
20	Prymasa Tysiąclecia (odc. Rondo Zesłańców Syberyjskich - wiadukt PKS)	0,75
21	Raclawicka (odc. Mołdawska - Żwirki i Wigury)	0,71
22	Raszyńska (odc. Wawelska - Pl. Zawiszy)	1,27
23	Szczęśliwicka (Dickensa - Al. Jerozolimskie)	1,44
24	Śmigłowca (Al. Jerozolimskie - Drawska)	0,35
25	Wawelska (odc. Grójecka - Al. Niepodległości)	1,87

**SUMA: 47,58****Wykaz ulic i powierzchni - REJON 3 - Dzielnica Włochy**

Lp.	Nazwa ulicy	Pow. terenów zieleni (ha)
1	1 Sierpnia (odc. Al. Krakowska - Żwirki i Wigury)	1,53
2	17 Stycznia (odc. Al. Krakowska - Wirażowa)	3,80
3	Al. Jerozolimskie (odc. wiadukt PKP - węzeł "Salomea", z wyłączeniem węzła 'Salomea')	8,00
4	Al. Krakowska (odc. wiadukt PKP - granice miasta, z wyłączeniem węzła "Al. Krakowska" położonego na przecięciu z południową granicą Warszawy)	6,41
5	Al. Żwirki i Wigury (odc. wiadukt PKP - 17 Stycznia)	6,59
6	Bolesława Chrobrego (odc. Popularna - Kleszczowa)	0,40
7	Cegielniania (odc. Techników - Sympatyczna)	0,06
8	Chrościcięgo (odc. Obywatelska - Świerszcza)	1,90
9	Działkowa (odc. Łopuszańska - Krakowiaków)	0,40
10	Dźwigowa (odc. Połczyńska - Wałowicka)	1,30
11	Globusowa (odc. Wałowicka - Popularna)	0,42
12	Hynka (odc. Żwirki i Wigury - Al. Krakowska)	3,74
13	Instalatorów (odc. Al. Krakowska - Równoległa)	0,66
14	Karnawał (odc. Kinetyczna - węzeł "Lotnisko" z wyłączeniem odcinka na drodze ekspresowej S2)	0,31
15	Kinetyczna (odc. Na Skraju - Karnawał, z wyłączeniem węzła "Kinetyczna" na przecięciu z południową obwodnicą Warszawy)	0,56
16	Kleszczowa (odc. Krańcowa - Bolesława Chrobrego)	0,59
17	Krakowiaków (odc. Działkowa - Al. Krakowska)	1,45
18	Leonidasza (odc. Krakowiaków - Muszkieterów)	0,22

19	Łopuszańska (odc. Krańcowa - Al. Krakowska)	4,46
20	Mineralna (odc. Muszkieterów - Al. Krakowska)	0,02
21	Muszkieterów (odc. Leonidasa - Mineralna)	0,29
22	Na Skraju (odc. Al. Krakowska - Kinetyczna)	1,36
23	Nowolazurowa	2,55
24	Orzechowa (odc. Łopuszańska - Krakowiaków)	0,18
25	Popularna (odc. Bolesława Chrobrego - Al.. Jerozolimskie)	1,56
26	Potrzebna (odc. Świerszcza - Gniewkowska, odc. Północny)	0,90
27	Równoległa (odc. Instalatorów - Łopuszańska)	0,20
28	Sympatyczna (odc. Cegielniana - Potrzebna)	0,09
29	Szyszkowa (odc. Al. Krakowska - Jutrzenki)	1,10
30	Świerszcza (odc. Traktorzystów - Potrzebna)	1,70
31	Techników (odc. Cegielniana - Popularna)	0,06
32	Wirażowa (odcinki położone poza drogą ekspresową S79)	5,40
<b>SUMA:</b>		<b>58,21</b>

.....  
Zamawiający

.....  
Wykonawca

**Wykaz ulic i powierzchni - REJON 4 - dzielnica MOKOTÓW**

Lp.	Nazwa ulicy	Pow. terenów zieleni (ha)
1	Bartycka	0,60
2	Batorego	1,07
3	Beethovena	1,50
4	Belwederska	0,18
5	Boboli	0,70
6	Boya-Żeleńskiego	0,01
7	Chełmska	0,30
8	Cybernetyki (+teren pod wiaduktem)	2,40
9	Czerniakowska (odc. ZUS-Bartycka)	4,80
10	Dąbrowskiego	0,89
11	Dolna	0,17
12	Domaniewska (odc. Puławska-Postępu)	3,85
13	Gagarina	2,24
14	Gościniec (odc. Bartycka-Polska)	0,10
15	Idzikowskiego	1,22
16	Kazimierzowska (odc.Madalińskiego-Ursynowska)	0,68
17	Komisji Edukacji Narodowej	1,07
18	Konstruktorska (odc. Postępu-Racjonalizacji)	0,48
19	Krasickiego	0,67
20	Lotników	1,98
21	Madalińskiego	0,98
22	Marynarska+Pętla Służew Przemysłowy	3,73
23	Niepodległości (odc.Puławska-Batorego)	5,23
24	Nowoursynowska	0,55
25	Obrzeżna (odc. Cybernetyki-Bokserska)	0,61
26	Odyńca	1,45
27	Polska	0,20
28	Postępu (odc. Cybernetyki-Konstruktorska)	2,64
29	Puławska (odc.Batorego+Dworzec Południowy-Rzymowskiego)	14,11
30	Racjonalizacji	0,45
31	Racławicka (odc.Żwirki i Wigury-Wołoska)	4,84
32	Rakowiecka	0,28
33	Rolna (odc. wilanowska- Wałbrzyska)	0,50
34	Rzymowskiego	8,68
35	Sobieskiego (odc.Dolna-Sikorskiego)	3,40
36	Taśmowa	0,49
37	Trasa Siekierkowska (od Wału Zawadowskiego do Czerniakowskiej)	7,40
38	Wałbrzyska	1,20
39	Waryńskiego (odc.Batorego-Puławska)	0,15
40	Wilanowska (Sikorskiego-Wołoska)	8,85
41	Wilanowska przy ul. Bukowińskiej	1,05
42	Wołoska (odc.Konstruktorska-Marynarska)	1,45
43	Wołoska (odc.Racławicka-Konstruktorska)	1,32
44	Wołoska (odc.Racławicka-Madalińskiego)	0,56
45	Woronicza (odc.Puławska-Racjonalizacji i Maklakiewicza-Etudy)	6,23

**SUMA: 101,26**.....  
Zamawiający.....  
Wykonawca

**Wykaz ulic i powierzchni - REJON 5 - Sadyba, Stegny**

Lp	Nazwa ulicy	Pow. terenów zieleni w (ha)
1	Antoniewska (odc. Polska-Augustówka)	0,30
2	Augustówka	5,15
3	Bonifacego (odc. Sikorskiego-Powsińska)	2,42
4	Czerniakowska (odc. Witosa-Gołkowska)	1,25
5	Gołkowska	1,20
6	Idzikowskiego (odc. Witosa-Czerniakowska)	0,46
7	Nałęczowska	0,22
8	Powsińska	8,00
9	Sikorskiego	10,83
10	Sobieskiego (odc. Sikorskiego-Wilanowska)	14,59
11	Statkowskiego	1,28
12	Śródziemnomorska	0,80
13	Wilanowska (odc. Sobieskiego-Sikorskiego)	4,89
14	Witosa	2,60
15	Zawodzie (odc. Augustówka-Kobyłańska)	1,40
<b>SUMA:</b>		<b>55,39</b>

**Wykaz ulic i powierzchni - REJON 5 - dzielnica Wilanów**

Lp	Nazwa ulicy	Pow. terenów zieleni w (ha)
1	Bruzdowa	1,06
2	Drewny	11,33
3	Metryczna	0,30
4	Prętowa	0,15
5	Przekorna	0,41
6	Przyczółkowa (odc. al.Wilanowska-Drewny)	19,92
7	Przyczółkowa (odc. Drewny-Drewny)	0,87
8	Rosochata	1,47
9	Rosy (odc. Prętowa-Wiechy)	0,24
10	Rzeczypospolitej	2,61
11	Syta	3,15
12	Wiechy	0,40
13	Wiertnicza (odc. Augustówka-al.Wilanowska)	2,91
14	Wilanowska (odc. Sobieskiego-Wiertnicza)	4,16
15	Vogła	3,32
<b>SUMA:</b>		<b>52,30</b>

.....  
Zamawiający

.....  
Wykonawca

**Wykaz ulic i powierzchni - REJON 6 - Dzielnica Ursynów**

<i>Lp.</i>	<i>Nazwa ulicy</i>	<i>Pow. terenów zieleni (ha)</i>
1	Anody	4,41
2	Baletowa	0,50
3	Belgradzka odc. Stryjeńskich -Rosoła	1,45
4	Ciszewskiego odc. Pileckiego -Nowoursynowska	4,72
5	Dolina Służewiecka	20,43
6	Ghandi	2,19
7	Karczunkowska - odc.Puławska- Buszycka	1,80
8	KEN	16,69
9	Kłobucka	2,93
10	Nowoursynowska odc.Dolinka Służewiecka -Ciszewskiego	1,46
11	Ośmańska łącznik Poleczki - Kłobucka	1,12
12	Pileckiego	7,73
13	Płaskowickiej	9,47
14	Poleczki	1,78
15	Puławska - odc.Rzymowskiego do granic miasta	26,46
16	Roentgena	1,43
17	Rosoła - odc. Ciszewskiego - Wąwozowa	13,46
18	Stryjeńskich- odc. Płaskowickiej - Wąwozowa	2,89
19	Wąwozowa- odc. - Dukt Kabacki- Stryjeńskich	0,91
20	Wąwozowa- odc.Rosoła - Dukt Kabacki	1,98
<b>SUMA:</b>		<b>123,81</b>

.....  
Zamawiający

.....  
Wykonawca



**Wykaz ulic i powierzchni - REJON 7 - Dzielnica Wola**

Lp.	Nazwa ulicy	Pow. terenów zieleni (ha)
1	Prymasa Tysiąclecia (wiadukt kolejowy przy Dw. Zachodnim - trasa S8)	9,98
2	Anielewicza (Jana Pawła II - Okopowa)	2,15
3	Bema (Kasprzaka - Prądzyńskiego)	0,15
4	Deotymy	0,35
5	Elekcyjna	0,73
6	Gniewkowska	0,15
7	Górczewska	7,74
8	Grzybowska (Al.Jana Pawła II - Siedmiogrodzka)	1,63
9	Jana Kazimierza	1,88
10	Kasprzaka	10,68
11	Kolejowa	0,32
12	Księcia Janusza (Górczewska - Obozowa)	0,63
13	Leszno	1,09
14	Młynarska	0,67
15	Obozowa	1,84
16	Okopowa	9,29
17	Olbrachta	2,08
18	Ordon	1,32
19	Ostrogora (Obozowa - Tatarska)	0,75
20	Płocka	1,71
21	Powązkowska (Okopowa - wiadukt)	0,40
22	Prądzyńskiego	0,47
23	Prosta	2,00
24	Redutowa	1,25
25	Siedmiogrodzka	0,36
26	Skierniewicka	0,03
27	Smocza	0,67
28	Solidarności (Jana Pawła II - Młynarska)	3,32
29	Stawki (Jana Pawła II - Okopowa)	0,2
30	Stuzienna	0,03
31	Towarowa	4,81
32	Węzeł Wolska/Kasprzaka (w tym skwer płk. Kuźmierskiego-Pacaka)	7,02
33	Wolska	10,06
34	Żelazna	0,04
35	Żytnia	0,51
<b>SUMA:</b>		<b>86,31</b>

.....  
Zamawiający

.....  
Wykonawca

**Wykaz ulic i powierzchni - REJON 8 - Dzielnica Bemowo**

Lp.	Nazwa ulicy	Pow. terenów zieleni (ha)
1	Połczyńska (Stuzienna - granica miasta)	10,50
2	Bolimowska	0,47
3	Człuchowska (Rzędzińska - Lazurowa)	1,52
4	Dywizjonu 303 (Radiowa-Obozowa)	3,50
5	Górczewska (granica dzielnicy - granica miasta)	4,35
6	Kaliskiego (Lazurowa - Radiowa)	3,10
7	Kocjana (Kaliskiego-Bolimowska)	0,91
8	Lazurowa - z wyłączeniem węzła trasy S8	4,09
9	Piastów Śląskich (Wrocławska-Powst.Śląskich)	1,40
10	Powstańców Śląskich - z wyłączeniem węzła trasy S8	16,75
11	Radiowa	5,48
12	Szeligowska (Połczyńska - węzeł "Szeligowska")	0,54
13	Wrocławska	4,34
14	Żołnierzy Wyklętych	1,51
<b>SUMA:</b>		<b>58,46</b>

**Wykaz ulic i powierzchni - REJON 8 - Dzielnica Ursus**

Lp.	Nazwa ulicy	Pow. terenów zieleni (ha)
1	Al. Jerozolimskie (odc. węzeł" Łopuszańska - granice miasta, z wyłączeniem węzła "Salomea"	7,50
2	Bony (odc. Orłów Piastowskich - granice miasta)	0,12
3	Cierlicka (odc. Kościuszki - Lalki)	0,12
4	Dzieci Warszawy (odc. plutonu AK Torpedy - węzeł "Salomea", z wyłączeniem odcinka położonego w węźle "Salomea"	0,70
5	Gierdziejewskiego (odc. Lalki - Konotopska)	3,01
6	Kadłubka (odc. Konotopska - Zielonej Gęsi)	0,13
7	Kompanii AK "Kordian" (odc. Regulska - Sosnkowskiego)	0,04
8	Konotopska (odc. Gierdziejewskiego - Kadłubka)	0,32
9	Kościuszki (odc. Spisaka - plutonu AK "Torpedy")	0,07
10	Krzywoustego (odc. Bony - Leszczyńskiego)	0,03
11	Lalki (odc. Jagiełły - Cierlicka)	0,50
12	Orłów Piastowskich	0,22
13	plutonu AK "Torpedy" (odc. Kościuszki - Dzieci Warszawy)	0,50
14	Przejazdowa (odc. Leszczyńskiego - Zielonej Gęsi - granice miasta)	0,01
15	Pużaka (odc. Sosnkowskiego - Sławka)	0,01
16	Regulska (odc. Spisaka - Bodycha, z wyłączeniem węzła "Regulska" położonego na przecięciu z południową granicą Warszawy)	0,93
17	Ryżowa (odc. Kleszczowa - granica miasta)	0,12
18	Sosnkowskiego (odc. Al. Jerozolimskie - Regulska)	1,28
19	Spisaka (odc. Regulska - granice miasta)	0,78
20	Traktorzystów (odc. Jagiełły - Świerzcza)	0,49
21	W. Sławka (odc. Pużaka - Dzieci Warszawy)	0,36
22	Warszawska/ Jagiełły (odc. Traktorzystów - granice miasta)	1,58
23	Zielonej Gęsi (odc. Przejazdowa - Kadłubka)	0,43
<b>SUMA:</b>		<b>19,25</b>

.....  
Zamawiający.....  
Wykonawca

**Wykaz ulic i powierzchni - REJON 9 - Dzielnica Praga Południe**

Lp.	Nazwa ulicy	Pow. terenów zieleni (ha)
1	Trasa Łazienkowska (odc. Al. Stanów Zjednoczonych i Ostrobramska)	15,96
2	Wybrzeże Szczecińskie i Wał Miedzeszyński (odc. Most śednicowy - Trasa Siekierkowska)	16,29
3	Al.Poniatowskiego	0,57
4	Grochowska + Rondo Wiatraczna	3,80
5	Marsa (od Grochowska - Kaczeńca)	0,21
6	Targowa (od Zielenieckiej do wiaduktu)	0,26
7	Waszyngtona	3,38
8	Zamoyskiego	0,31
9	Abrahama	0,75
10	Bliska	0,07
11	Bora Komorowskiego	7,82
12	pl. Szembeka i ul.Chłopickiego	0,38
13	Chodakowska	0,25
14	Dwernickiego	0,58
15	Egipska	0,32
16	Fieldorfa	2,90
17	Francuska	0,16
18	Grenadierów	1,47
19	Jugosłowiańska	0,40
20	Kinowa	1,05
21	Lubelska	0,13
22	Łukowska	0,86
23	Meissnera	0,75
24	Międzyborska	0,34
25	Międzynarodowa	0,31
26	Mińska	0,02
27	Paryska	0,21
28	Podskarbińska	0,49
29	Rodziewiczówny	0,28
30	Saska	0,68
31	Spalinowa	0,08
32	Stanisławowska	0,11
33	Szaserów (od Wiatracznej do Chłopickiego)	2,29
34	Szaserów (od Chłopickiego do Makowskiej)	1,2
35	Umińskiego	0,75
36	Wersalska	0,18
37	Zamieniecka	0,81
38	Zieleniecka	0,76
39	Zwycięzców	0,43
40	Żupnicza	0,31
<b>SUMA:</b>		<b>67,92</b>

.....  
Zamawiający.....  
Wykonawca

**Wykaz ulic i powierzchni - REJON 10 - Dzielnica Rembertów**

Lp.	Nazwa ulicy	Pow. terenów zieleni (ha)
1	Cyrulików (od Marsa do granic miasta)	2,67
2	Marsa (od Kaczeńca do Cyrulików)	1,55
3	Żołnierska (Marsa do torów kolejowych)	3,00
4	Żołnierska (od torów kolejowych do granic dzielnicy)	2,93
5	Chełmżyńska(od Marsa do granic miasta)	4,03
6	Czwartaków	1,55
7	Grzybowa	0,49
8	Ilskiego (od Marsa do Komandosów)	0,01
9	Komandosów	0,13
10	Paderewskiego (od Chruściela do Czwartaków)	0,75
11	Al. Sztandarów	0,43
12	Strażacka	2,14
13	Chruściela	0,83
<b>SUMA:</b>		<b>20,51</b>

**Wykaz ulic i powierzchni - REJON 10 - Dzielnica Wawer**

Lp.	Nazwa ulicy	Pow. terenów zieleni (ha)
1	Bronisława Czecha	5,16
2	Zjazd z ul. Czecha do ul. Wydawniczej przy ul. Sejmikowej	0,01
3	Płowiecka - odc. Grochowska (Węzeł "Marsa") - Bronisława Czecha	5,85
4	Wał Miedzeszyński (od ul. Fiedorfa do granic miasta)	17,05
5	Trasa Siekierkowska do Bora Komorowskiego	4,81
6	Trasa Siekierkowska od Bora Komorowskiego do Płowieckiej	11,00
7	Bysławska	1,00
8	Bronowska	0,55
9	Izbicka	2,00
10	Kadetów	1,20
11	Kajki	1,30
12	Korkowa	1,10
13	Kościuszkowców	0,92
14	Lucerny	1,57
15	Łysakowska	0,68
16	Okularowa	0,94
17	Patriotów (strona zach. i wsch.)	7,61
18	Petuni na odc. Walcownicza - Techniczna	0,04
19	Podkowy na odc. Złotej Jesieni- granice miasta	0,26
20	Powszechna na odc. Skrzyneckiego- Czecha	0,01
21	Pożaryskiego	1,52
22	Przełęczy	0,01
23	Przewodowa	0,90
24	Rekrucka	3,90
25	Skrzyneckiego	0,06
26	Stepowa	0,50
27	Szpotkańskiego	0,62
28	Techniczna	0,50
29	Trakt Lubelski	5,14
30	Walcownicza	0,30
31	Wąbrzeska	0,10
32	Widoczna od ul. Błękitnej	1,00
33	Wydawnicza	1,10

34	Złotej Jesieni	0,18
35	Zwoleńska	1,32
36	Żegańska+Dzieci Polskich	11,23
37	Hiacyntowa	0,05

**SUMA: 91,49**

**Wykaz ulic i powierzchni - REJON 10 - Dzielnica Wesoła**

<i>Lp.</i>	<i>Nazwa ulicy</i>	<i>Pow. terenów zieleni (ha)</i>
1	Trakt Brzeski	5,44
2	Szosa Lubelska	2,4
3	Piłsudskiego	0,49
4	Piłsudskiego przy Mc'Donalds	0,34
5	Okuniewska	6,07
6	I Praskiego Pułku	0,57
7	Wspólna	1,06
8	Niemcewiczka	0,39
9	Borkowska-Nowoborkowska-Graniczna	0,75
10	Jana Pawła II	1,89
11	Armii Krajowej	0,75

**SUMA: 20,15**

.....  
Zamawiający

.....  
Wykonawca

**Wykaz ulic i powierzchni - REJON 11 - Dzielnica Praga Północ**

<i>Lp</i>	<i>Nazwa ulicy</i>	<i>Pow. terenów zieleni w (ha)</i>
1	11 - go Listopada (Targowa - Rondo Żaba)	0,47
2	Cyryla i Metodego	0,16
3	Dąbrowszczaków	0,40
4	Inżynierska	0,11
5	Jagiellońska odc. Al. Solidarności - Rondo Starzyńskiego	3,23
6	Jagiellońska odc. Sokola - Al.. Solidarności	2,30
7	Jagiellońska odc.Rondo Starzyńskiego-Trasa Toruńska	18,35
8	Kawęczyńska	0,06
9	Kijowska (Targowa - pętla tramwajowa)	5,15
10	Kłopotowskiego	0,22
11	Namysłowska	0,57
12	Przejazd z Wybrzeża Helskiego do Jagiellońskiej	2,27
13	Radzywińska, Ząbkowska (Targowa - Naczelnikowska)	0,20
14	Ratuszowa (11-go Listopada - Wyb. Helskie)	0,61
15	Rondo Starzyńskiego	2,32
16	Zamoście (Zamoyskiego - Most Świętokrzyski)	3,64
17	Solidarności (odc. Most Śląsko - Dąbrowski - Radzywińska)	4,32
18	Stalowa	0,55
19	Targowa (wiadukt PKP - Ratuszowa)	1,60
20	Trasa Starzyńskiego (Rondo Żaba - Most Gdański)	6,65
21	Węzeł Trasy Toruńskiej	14,25
22	Wileńska	0,10
23	Wybrzeże Helskie	3,62
24	Wybrzeże Szczecińskie	5,44
25	Zamojskiego (wiadukt PKP - Marcinkowskiego)	0,89
<b>SUMA:</b>		<b>77,48</b>

.....  
Zamawiający

.....  
Wykonawca

**Wykaz ulic i powierzchni - REJON 12 - Dzielnica Targówek**

<i>Lp</i>	<i>Nazwa ulicy</i>	<i>Pow. terenów zieleni w (ha)</i>
1	Bukowiecka	1,2
2	Bartnicza	0,34
3	Bazylińska (Wysockiego - Rembielińska)	0,75
4	Borzymowska	0,20
5	Matki Teresy z Kalkuty (Św. Wincentego - Odrowąża)	0,70
6	Bystra (Radzyńska - granice miasta)	0,55
7	Chodecka	2,33
8	Gorzykowska	0,54
9	Gwarków (Strażacka - Zabraniecka)	0,54
10	Janowiecka (Swojska - Łodygowa)	0,64
11	Kołowa (Św. Wincentego - Handlowa)	0,52
12	Kondratowicza (Rembielińska - Św. Wincentego)	8,62
13	Krasnobrodzka (Chodecka - Trasa Toruńska)	0,94
14	Kraśnicka	4,46
15	Księcia Ziemowita	1,50
16	Łabiszyńska	1,51
17	Łodygowa (Radzyńska - granice miasta)	1,10
18	Łojewska	1,58
19	Malborska	0,54
20	Młodzieńcza (Radzyńska - Św. Wincentego)	0,44
21	Myszkowska (Barkocińska - Handlowa)	0,41
22	Naczelnikowska	0,32
23	Odrowąża (Rondo Żaba - Matki teresy z Kalkuty)	1,58
24	Ossowskiego, Handlowa	2,03
25	Pratulińska (Handlowa - Trocka)	1,61
26	Radzyńska (Naczelnikowska - Piłsudskiego)	7,53
27	Rembielińska (Trasa Toruńska - Matki Teresy z Kalkuty)	1,73
28	Swojska	0,67
29	Trocka	1,19
30	Wincentego	8,00
31	Wysockiego (Matki Teresy z Kalkuty - Trasa Toruńska)	8,75
32	Wyszogrodzka	0,88
33	Zabraniecka	2,10

**SUMA: 65,80****Wykaz ulic i powierzchni - REJON 12 - Dzielnica Białołęka**

<i>Lp</i>	<i>Nazwa ulicy</i>	<i>Pow. terenów zieleni w ha</i>
1	Animuszu	0,17
2	Anopol	3,23
3	Berensona	0,12
4	Białołęcka	2,28
5	Bohaterów	0,9
6	Chlubna	0,43
7	Cieślewskich	0,92
8	Czajki	0,28
9	Czołowa	0,66
10	Delfina	0,02
11	Deseniowa	0,34
12	Dorodna	0,27
13	Głębocka	2,6

14	Kąty Grodziskie	1,56
15	Klasyków	1,2
16	Klembowska	0,24
17	Kobiałka	0,28
18	Kołacińska	0,21
19	Konwaliowa	0,3
20	Kopijników	0,31
21	Lewandów	0,27
22	Łącznik	1,2
23	Marywilska	10,39
24	Mehoffera	3,32
25	Modlińska	17
26	Myśliborska	1,11
27	Odlewnicza	1,35
28	Ołówkowa	0,75
29	Parcelacyjna	1,22
30	Parowozowa	0,02
31	Piwoniowa	0,3
32	Płochocińska	10
33	Polnych Kwiatów	0,2
34	Prząśniczek	0,12
35	Przylesie	1,3
36	Szamocin	0,5
37	Szynowa	0,2
38	Światowida	10
39	Świderska	2,2
40	Trakt Nadwiślański	0,37
41	Trasa Mostu Marii Skłodowskiej - Curie (wraz z ul. Obrazkową)	11,16
42	Wąsuszewska	0,5
43	Zdziarska	0,45
44	Zegarynki	0,1
45	Żyrardowska	0,36
<b>SUMA:</b>		<b>90,71</b>

.....  
Zamawiający

.....  
Wykonawca



**Wykaz ulic i powierzchni - REJON 13 - Dzielnica Bielany**

<i>Lp</i>	<i>Nazwa ulicy</i>	<i>Pow. terenów zieleni w (ha)</i>
1	Arkuszowa	1,08
2	Broniewskiego	2,42
3	Conrada	2,08
4	Duracza	0,46
5	Estrady	0,50
6	Gwiaździsta	0,82
7	Hłaski	0,17
8	Jarzębskiego	2,85
9	Kasprowicza	9,67
10	Lektykarska	0,55
11	Maczka (wraz z ul. Powązkowską)	8,00
12	Marymoncka	11,28
13	Mickiewicza	0,73
14	Nocznickiego	3,77
15	Oczapowskiego	0,35
16	Opłotek	0,20
17	Palisadowa	0,37
18	Perzyńskiego	0,62
19	Podczaszyńskiego	1,09
20	Podleśna	1,64
21	Przy Agorze	1,37
22	Przybyszewskiego	0,32
23	Pułkowa	6,30
24	Reymonta	2,00
25	Rudnickiego	1,36
26	Rudzka	0,13
27	Sacharowa	0,86
28	Sokratesa	1,88
29	Trasa Mostu Marii Skłodowskiej - Curie (wraz z ul. Prozy)	15,12
30	Trenów	0,50
31	Wólczyńska	5,50
32	Wóycickiego	5,50
33	Wybrzeże Gdyńskie	15,00
34	Zgrupowania AK Kampinos	1,32
35	Zjednoczenia	1,84
36	Żeromskiego	2,64

**SUMA: 110,29**.....  
Zamawiający.....  
Wykonawca

**CZĘŚĆ I - REJON 1 ŚRÓDMIEŚCIE**  
**ZAKRES PRAC I CENY JEDNOSTKOWE**

1	2	3	4	5	6	7	8	9=4x5x7	10	11=9+10
L.P.	Rodzaj i zakres prac	Jedn. miary	Cena jedn.	Pow. lub szt.	*	Zakładana krotność	*	Wartość bez VAT	Stawka VAT	Wartość z VAT
<b>1.</b>	<b>PRACE PORZĄDKOWE</b>	<b>x</b>	<b>x</b>	<b>x</b>	<b>x</b>	<b>x</b>	<b>x</b>	<b>x</b>	<b>x</b>	<b>x</b>
1.1	Wykonywanie prac porządkowych na trawnikach i terenach nieutwardzonych w okresie zimowym (grudzień-marzec i listopad) <b>2 razy w tygodniu</b>	1ha		67,49		42			8%	
1.2	Wykonywanie prac porządkowych na trawnikach i terenach nieutwardzonych w okresie letnim (kwiecień-październik) <b>3 razy w tygodniu</b>	1 ha		67,49		93			8%	
1.3	Interwencyjne sprzątanie trawników	1 ha		80,00		1			8%	
1.4	Usunięcie z trawników i terenów nieutwardzonych zanieczyszczeń gabarytowych (gruz, płyty betonowe, złom itp.)	1 m <sup>3</sup>		150,00	300	1			8%	
1.5	Usunięcie z trawników i terenów nieutwardzonych zanieczyszczeń organicznych np.: gałęzie, liście, inne części roślin itp.	1 mp		150,00	300	1			8%	
1.6	Oczyszczenie misy drzewa (dotyczy mis o pow. ok. 2,5 m2, znajdujących się w chodnikach)	1 szt.		300,00	500	1			8%	
<b>2.</b>	<b>TRAWNIKI</b>	<b>x</b>	<b>x</b>	<b>x</b>	<b>x</b>	<b>x</b>	<b>x</b>	<b>x</b>	<b>x</b>	<b>x</b>
<b>2.1</b>	<b>Koszenie trawników</b>	<b>x</b>	<b>x</b>	<b>x</b>	<b>x</b>	<b>x</b>	<b>x</b>	<b>x</b>	<b>x</b>	<b>x</b>
2.1.1	Jednokrotne wykoszenie trawnika (krotność 6 w sezonie)	1ha		62,71		6			8%	
2.1.2	Wykoszenie chwastowiska wraz z usunięciem zanieczyszczeń gabarytowych	1 ha		3,00		1			8%	
<b>2.2</b>	<b>Zakładanie i renowacja trawników</b>	<b>x</b>	<b>x</b>	<b>x</b>	<b>x</b>	<b>x</b>	<b>x</b>	<b>x</b>	<b>x</b>	<b>x</b>
2.2.1	Zakładanie trawnika wraz ze zdjęciem warstwy nakładów ziemi do 10 cm ponad krawężnikiem oraz wymianą ziemi na urodzajną na głębokości 5 cm	100 m <sup>2</sup>		40,00	70	1			8%	
2.2.2	Zakładanie trawnika wraz ze zdjęciem warstwy nakładów ziemi powyżej 11 cm ponad krawężnikiem oraz wymianą ziemi na urodzajną na głębokości 5 cm	100 m <sup>2</sup>		30,00	50	1			8%	
2.2.3	Renowacja trawników	100 m <sup>2</sup>		60,00	100	1			8%	
<b>2.3</b>	<b>Grabienie trawników i terenów nieutwardzonych</b>	<b>x</b>	<b>x</b>	<b>x</b>	<b>x</b>	<b>x</b>	<b>x</b>	<b>x</b>	<b>x</b>	<b>x</b>
2.3.1	Wygrabienie terenu przy założeniu, że czynność ta jest wykonywana wiosną (jednokrotne wygrabienie)	1ha		62,71		1			8%	
2.3.2	Wygrabienie terenu przy założeniu, że czynność ta jest wykonywana jesienią (2 - 4 krotne grabienia w okresie opadania liści tj. od 01 października do 15 listopada bieżącego roku)	1ha		62,71		1			8%	
<b>2.4</b>	<b>Nawożenie trawników</b>	<b>x</b>	<b>x</b>	<b>x</b>	<b>x</b>	<b>x</b>	<b>x</b>	<b>x</b>	<b>x</b>	<b>x</b>
<b>3</b>	<b>KRZEWY, ROŚLINY OKRYWOWE, PNAĆZA i RÓŻANKI</b>	<b>x</b>	<b>x</b>	<b>x</b>	<b>x</b>	<b>x</b>	<b>x</b>	<b>x</b>	<b>x</b>	<b>x</b>
3.1	Jednokrotne pielienie krzewów i żywotów	100 m <sup>2</sup>		338,51		5			8%	
3.2	Jednokrotne cięcie żywopłotów	100 m <sup>2</sup>		137,81		4			8%	
3.3	Jednorazowe cięcie żywopłotów o wysokości pow 2 m	100 m <sup>2</sup>		58,80		4			8%	
3.4	Cięcie pielęgnacyjne krzewów	<b>x</b>	<b>x</b>	<b>x</b>	<b>x</b>	<b>x</b>	<b>x</b>	<b>x</b>	<b>x</b>	<b>x</b>
3.4.1	o średnicy korony do 2 m	100 m <sup>2</sup>		200,00	300	1			8%	

3.4.2	o średnicy korony powyżej 2 m	100 m <sup>2</sup>		200,00	300	1			8%	
<b>3.5</b>	<b>Karczowanie krzewów</b>	<b>x</b>	<b>x</b>	<b>x</b>	<b>x</b>	<b>x</b>	<b>x</b>	<b>x</b>	<b>x</b>	<b>x</b>
3.5.1	o średnicy korony do 2 m	1 szt.		350,00	400	1			8%	
3.5.2	o średnicy korony powyżej 2 m	1 szt.		140,00	250	1			8%	
<b>3.6</b>	<b>Cięcie techniczne krzewów</b>	100 m <sup>2</sup>		150,00	200	1			8%	
<b>3.7</b>	<b>Cięcie odmładzające krzewów (ogławianie)</b>	100 m <sup>2</sup>		150,00	200	1			8%	
<b>3.8</b>	<b>Przesadzanie krzewów</b>	1 szt.		180,00	300	1			8%	
<b>3.9</b>	<b>Kompleksowa pielęgnacja krzewów, roślin okrywowych przez okres jednego miesiąca</b>	100 m <sup>2</sup>		90,00		8			8%	
<b>3.10</b>	<b>Kompleksowa pielęgnacja pnączy przez okres jednego miesiąca</b>	100 szt.		8,00		8			8%	
<b>3.11</b>	<b>Wykonanie oprysku preparatami grzybobójczymi, owadobójczymi i chwastobójczymi</b>	100 m <sup>2</sup>		100,00	300	1			8%	
<b>3.12</b>	<b>Nawożenie krzewów</b>	100 m <sup>2</sup>		80,00	250	1			8%	
<b>3.13</b>	<b>Wygrabianie skupin krzewów</b>	100 m <sup>2</sup>		400,00	500	1			8%	
<b>4</b>	<b>WYSIEW NASION</b>	<b>x</b>	<b>x</b>	<b>x</b>	<b>x</b>	<b>x</b>	<b>x</b>	<b>x</b>	<b>x</b>	<b>x</b>
4.1	Przygotowanie stanowiska do obsiania, wysiew nasion roślin ozdobnych wraz ceną nasion roślin	100 m <sup>2</sup>		50,00	80	1			8%	
4.2	Kompleksowa pielęgnacja kwietników z siewu przez okres jednego miesiąca	100 m <sup>2</sup>		50,00	80	1			8%	
<b>5</b>	<b>PRACE RÓŻNE</b>	<b>x</b>	<b>x</b>	<b>x</b>	<b>x</b>	<b>x</b>	<b>x</b>	<b>x</b>	<b>x</b>	<b>x</b>
5.1	Uzupełnienie stanowisk ziemią urodzajną	1 m <sup>3</sup>		45,00	60	1			8%	
5.2	Mulczowanie korą (grubość warstwy 5-7 cm)	10 m <sup>2</sup>		400,00	500	1			8%	
5.3	Rozłożenie strojszu jodłowego wraz z ceną materiałów	10 m <sup>2</sup>		50,00	100	1			8%	
5.4	Zdjęcie strojszu jodłowego	10 m <sup>2</sup>		50,00	100	1			8%	
5.5	Czyszczenie umocnionych skarp	10 m <sup>2</sup>		300,00		1			8%	
5.6	Interwencyjne podlewanie trawników, krzewów lub różanek w okresie suszy	100 m <sup>2</sup>		100,00		1			8%	
5.7	Wycinanie oraz karczowanie samosiewów wraz z załadunkiem i ich wywozem	100 szt.		50,00	100	1			8%	
5.8	Utrzymanie ławek w stanie używalności (drobne naprawy, mycie itp.)	1 szt.		70,00		1			23%	
5.9	Malowanie ławek	1 szt.		70,00		1			23%	
5.10	Zmiana lokalizacji ławki	1 szt.		20,00		1			8%	
5.12	Rozłożenie cieniówki	1 m <sup>2</sup>		230,00		1			23%	
5.13	Czyszczenie żwiru	10 m <sup>2</sup>		400,00		1			8%	
5.14	Czyszczenie nawierzchni mineralno-żywiczej za pomocą urządzenia typu karcher	m <sup>2</sup>		5,00		24			8%	
<b>5.15</b>	<b>Dostawa i montaż wygrodzeń trawników</b>	<b>x</b>	<b>x</b>	<b>x</b>	<b>x</b>	<b>x</b>	<b>x</b>	<b>x</b>	<b>x</b>	<b>x</b>
5.15.1	Dostawa i montaż płotka z jedną poprzeczką wys. ok. 40 cm wg rys. nr 1 w zał. nr 8 do SIWZ	100 mb		25,00	35	1			23%	
5.15.2	Dostawa i montaż siatki zabezpieczającej trawniki i nowe nasadzenia	100 mb		20,00	35	1			23%	
<b>5.16</b>	<b>Mycie wygrodzeń trawników</b>	<b>x</b>	<b>x</b>	<b>x</b>	<b>x</b>	<b>x</b>	<b>x</b>	<b>x</b>	<b>x</b>	<b>x</b>
5.16.1	Mycie wygrodzeń trawników - płotka z jedną poprzeczką wys. ok. 40 cm wg rys. nr 1 w zał. nr 8 do SIWZ	100 mb		100,00	200	1			23%	
<b>5.17</b>	<b>Malowanie wygrodzeń trawników</b>	<b>x</b>	<b>x</b>	<b>x</b>	<b>x</b>	<b>x</b>	<b>x</b>	<b>x</b>	<b>x</b>	<b>x</b>
5.17.1	Malowanie wygrodzeń trawników - płotka z jedną poprzeczką wys. ok. 40 cm wg rys. nr 1 w zał. nr 8 do SIWZ	100 mb		100,00	200	1			23%	
<b>5.18</b>	<b>Demontaż płotka z jedną poprzeczką wys. ok. 40 cm wg rys. nr 1 w zał. nr 8 do SIWZ</b>	<b>1 mb</b>		<b>500,00</b>	<b>700</b>	<b>1</b>			<b>23%</b>	
<b>5.20</b>	<b>Naprawa wygrodzeń trawników - poprawienie przechylonych wygrodzeń - płotka z jedną poprzeczką wys. ok. 40 cm wg rys. nr 1 w zał. nr 8 do SIWZ</b>	<b>1 szt.</b>		<b>100,00</b>		<b>1</b>			<b>23%</b>	

7	Kompleksowa ryczałtowa pielęgnacja zieleni niskiej, utrzymanie czystości oraz konserwacja małej architektury	x	x	x	x	x	x	x	x	x
7.1	Kompleksowa ryczałtowa pielęgnacja zieleni oraz utrzymanie czystości - dotyczy terenów zawartych w zał. nr 6 I b, opis prac wg zał nr 8 do SIWZ pkt. 7.1	m-c		1,00		12			8%	
7.2	Kompleksowa ryczałtowa pielęgnacja zieleni oraz konserwacja małej architektury - dotyczy terenów zawartych w zał. nr 6 I b, opis prac wg zał nr 8 SIWZ pkt. 7.2	m-c		1,00		12			23%	
8							<b>RAZEM</b>	<del>                    </del>	<b>X</b>	

Uwaga!!! Zakłócenie kolejności numeracji pozycji w kolumnie "L.P." spowodowane jest tym, iż nie jest to liczba porządkowa tylko numeracja prac oznaczona wg numeracji zawartej w warunkach technicznych -

\* zakładana ilość lub krotność może ulec zmianie, dane dot. zmiany zakresu prac zostały opisane w załączniku nr 8 - warunki techniczne realizacji umowy i technologia wykonania prac

Wszystkie prace wykonywane w ramach kompleksowego ryczałtowego utrzymania oraz pielęgnacji zieleni należy wykonywać na bieżąco. Podane ilości mogą ulec zmianie w zależności od potrzeb.

.....

Podpis i pieczęć imienna

uprawnionego (-ych) przedstawiciela (-li) Wykonawcy

**CZĘŚĆ II - REJON 2 - ŻOLIBORZ**  
**ZAKRES PRAC I CENY JEDNOSTKOWE**

1	2	3	4	5	6	7	8	9=4x5x7	10	11=9+10
L.P.	Rodzaj i zakres prac	Jedn. miary	Cena jedn.	Pow. lub szt.	*	Zakładana krotność	*	Wartość bez VAT	Stawka VAT	Wartość z VAT
<b>1.</b>	<b>PRACE PORZĄDKOWE</b>	<b>x</b>	<b>x</b>	<b>x</b>	<b>x</b>	<b>x</b>	<b>x</b>	<b>x</b>	<b>x</b>	<b>x</b>
1.1	Wykonywanie prac porządkowych na trawnikach i terenach nieutwardzonych w okresie zimowym (grudzień-marzec i listopad) 2 razy w tygodniu	1ha		57,16		42			8%	
1.2	Wykonywanie prac porządkowych na trawnikach i terenach nieutwardzonych w okresie letnim (kwiecień-październik) 3 razy w tygodniu	1 ha		57,16		93			8%	
1.3	Interwencyjne sprzątanie trawników	1 ha		10,00		1			8%	
1.4	Usunięcie z trawników i terenów nieutwardzonych zanieczyszczeń gabarytowych (gruz, płyty betonowe, złom itp.)	1 m <sup>3</sup>		100,00	150	1			8%	
1.5	Usunięcie z trawników i terenów nieutwardzonych zanieczyszczeń organicznych np.: gałęzie, liście, inne części roślin itp.	1 mp		100,00	150	1			8%	
1.6	Oczyszczenie misy drzewa (dotyczy mis o pow. ok. 2,5 m2, znajdujących się w chodnikach)	1 szt.		150,00	200	1			8%	
<b>2.</b>	<b>TRAWNIKI</b>	<b>x</b>	<b>x</b>	<b>x</b>	<b>x</b>	<b>x</b>	<b>x</b>	<b>x</b>	<b>x</b>	<b>x</b>
<b>2.1</b>	<b>Koszenie trawników</b>	<b>x</b>	<b>x</b>	<b>x</b>	<b>x</b>	<b>x</b>	<b>x</b>	<b>x</b>	<b>x</b>	<b>x</b>
2.1.1	Jednokrotne wykoszenie trawnika (krotność 6 w sezonie)	1ha		54,69		5	6		8%	
2.1.2	Wykoszenie chwastowiska wraz z usunięciem zanieczyszczeń gabarytowych	1 ha		5,00		1			8%	
<b>2.2</b>	<b>Zakładanie i renowacja trawników</b>	<b>x</b>	<b>x</b>	<b>x</b>	<b>x</b>	<b>x</b>	<b>x</b>	<b>x</b>	<b>x</b>	<b>x</b>
2.2.1	Zakładanie trawnika wraz ze zdjęciem warstwy nakładów ziemi do 10 cm ponad krawężnikiem oraz wymianą ziemi na urodzajną na głębokości 5 cm	100 m <sup>2</sup>		20,00	50	1			8%	
2.2.2	Zakładanie trawnika wraz ze zdjęciem warstwy nakładów ziemi powyżej 11 cm ponad krawężnikiem oraz wymianą ziemi na urodzajną na głębokości 5 cm	100 m <sup>2</sup>		20,00	50	1			8%	
2.2.3	Renowacja trawników	100 m <sup>2</sup>		30,00	50	1			8%	
<b>2.3</b>	<b>Grabienie trawników i terenów nieutwardzonych</b>	<b>x</b>	<b>x</b>	<b>x</b>	<b>x</b>	<b>x</b>	<b>x</b>	<b>x</b>	<b>x</b>	<b>x</b>
2.3.1	Wygrabienie terenu przy założeniu, że czynność ta jest wykonywana wiosną (jednokrotne wygrabienie)	1ha		54,69		1			8%	
2.3.2	Wygrabienie terenu przy założeniu, że czynność ta jest wykonywana jesienią (2 - 4 krotne grabienia w okresie opadania liści tj. od 01 października do 15 listopada bieżącego roku)	1ha		54,69		1			8%	
<b>3</b>	<b>KRZEWY, ROŚLINY OKRYWOWE, PNAĆZA i RÓZANKI</b>	<b>x</b>	<b>x</b>	<b>x</b>	<b>x</b>	<b>x</b>	<b>x</b>	<b>x</b>	<b>x</b>	<b>x</b>
3.1	Jednokrotne pielienie krzewów i żywototów	100 m <sup>2</sup>		244,37		5			8%	
3.2	Jednokrotne cięcie żywototów	100 m <sup>2</sup>		95,56		3			8%	
<b>3.4</b>	<b>Cięcie pielęgnacyjne krzewów</b>	<b>x</b>	<b>x</b>	<b>x</b>	<b>x</b>	<b>x</b>	<b>x</b>	<b>x</b>	<b>x</b>	<b>x</b>
3.4.1	o średnicy korony do 2 m	100 m <sup>2</sup>		100,00	200	1			8%	

3.4.2	o średnicy korony powyżej 2 m	100 m <sup>2</sup>		180,00	200	1			8%	
<b>3.5</b>	<b>Karczowanie krzewów</b>	<b>x</b>	<b>x</b>	<b>x</b>	<b>x</b>	<b>x</b>	<b>x</b>	<b>x</b>	<b>x</b>	<b>x</b>
3.5.1	o średnicy korony do 2 m	1 szt.		150,00	200	1			8%	
3.5.2	o średnicy korony powyżej 2 m	1 szt.		60,00	100	1			8%	
<b>3.6</b>	<b>Cięcie techniczne krzewów</b>	100 m <sup>2</sup>		100,00	200	1			8%	
<b>3.7</b>	<b>Cięcie odmładzające krzewów (ogławianie)</b>	100 m <sup>2</sup>		100,00	250	1			8%	
<b>3.8</b>	<b>Przesadzanie krzewów</b>	1 szt.		30,00	60	1			8%	
<b>3.9</b>	<b>Kompleksowa pielęgnacja krzewów, roślin okrywowych przez okres jednego miesiąca</b>	100 m <sup>2</sup>		2,74		8			8%	
<b>3.11</b>	<b>Wykonanie oprysku preparatami grzybobójczymi, owadobójczymi i chwastobójczymi</b>	100 m <sup>2</sup>		100,00	200	1			8%	
<b>3.12</b>	<b>Nawożenie krzewów</b>	100 m <sup>2</sup>		100,00	200	1			8%	
<b>3.13</b>	<b>Wygrabianie skupin krzewów</b>	100 m <sup>2</sup>		244,37		1			8%	
<b>4</b>	<b>WYSIEW NASION</b>	<b>x</b>	<b>x</b>	<b>x</b>	<b>x</b>	<b>x</b>	<b>x</b>	<b>x</b>	<b>x</b>	<b>x</b>
4.1	Przygotowanie stanowiska do obsiania, wysiew nasion roślin ozdobnych wraz ceną nasion roślin	100 m <sup>2</sup>		10,00		1			8%	
4.2	Kompleksowa pielęgnacja kwietników z siewu przez okres jednego miesiąca	100 m <sup>2</sup>		10,00		1			8%	
<b>5</b>	<b>PRACE RÓŻNE</b>	<b>x</b>	<b>x</b>	<b>x</b>	<b>x</b>	<b>x</b>	<b>x</b>	<b>x</b>	<b>x</b>	<b>x</b>
5.1	Uzupełnienie stanowisk ziemią urodzajną	1 m <sup>3</sup>		12,00		1			8%	
5.2	Mulczowanie korą (grubość warstwy 5-7 cm)	10 m <sup>2</sup>		100,00		1			8%	
5.5	Czyszczenie umocnionych skarp	10 m <sup>2</sup>		105,00		3			8%	
5.6	Interwencyjne podlewanie trawników, krzewów lub różanek w okresie suszy	100 m <sup>2</sup>		20,00		1			8%	
5.7	Wycinanie oraz karczowanie samosiewów wraz z załadunkiem i ich wywozem	100 szt.		30,00		1			8%	
5.8	Utrzymanie ławek w stanie używalności (drobne naprawy, mycie itp.)	1 szt.		20,00		1			23%	
5.9	Malowanie ławek	1 szt.		40,00		1			23%	
5.10	Zmiana lokalizacji ławki	1 szt.		10,00		1			8%	
5.14	Czyszczenie nawierzchni mineralno-żywiczej za pomocą urządzenia typu karcher	m <sup>2</sup>		50,00		24			8%	
<b>5.15</b>	<b>Dostawa i montaż wygrodzień trawników</b>	<b>x</b>	<b>x</b>	<b>x</b>	<b>x</b>	<b>x</b>	<b>x</b>	<b>x</b>	<b>x</b>	<b>x</b>
5.15.1	Dostawa i montaż płotka z jedną poprzeczką wys. ok. 40 cm wg rys. nr 1 w zał. nr 8 do SIWZ	100 mb		15,00	20	1			23%	
5.15.2	Dostawa i montaż siatki zabezpieczającej trawniki i nowe nasadzenia	100 mb		10,00		1			23%	
<b>5.16</b>	<b>Mycie wygrodzień trawników</b>	<b>x</b>	<b>x</b>	<b>x</b>	<b>x</b>	<b>x</b>	<b>x</b>	<b>x</b>	<b>x</b>	<b>x</b>
5.16.1	Mycie wygrodzień trawników - płotka z jedną poprzeczką wys. ok. 40 cm wg rys. nr 1 w zał. nr 8 do SIWZ	100 mb		60,00		1			23%	

<b>5.17</b>	<b>Malowanie wygrodzeń trawników</b>	<b>x</b>	<b>x</b>	<b>x</b>	<b>x</b>	<b>x</b>	<b>x</b>	<b>x</b>	<b>x</b>	<b>x</b>
5.17.1	Malowanie wygrodzeń trawników - płotka z jedną poprzeczką wys. ok. 40 cm wg rys. nr 1 w zał. nr 8 do SIWZ	100 mb		100,00		1			23%	
<b>5.18</b>	<b>Demontaż płotka z jedną poprzeczką wys. ok. 40 cm wg rys. nr 1 w zał. nr 8 do SIWZ</b>	1 mb		50,00		1			23%	
<b>5.20</b>	<b>Naprawa wygrodzeń trawników - poprawienie przechylonych wygrodzeń - płotka z jedną poprzeczką wys. ok. 40 cm wg rys. nr 1 w zał. nr 8 do SIWZ</b>	1 szt.		200,00	300	1			23%	
<b>8</b>							<b>RAZEM</b>	<del>                    </del>	<b>X</b>	

Uwaga!!! Zakłócenie kolejności numeracji pozycji w kolumnie "L.P." spowodowane jest tym, iż nie jest to liczba porządkowa tylko numeracja prac oznaczona wg numeracji zawartej w warunkach technicznych - załączniku nr 8 do SIWZ

\* zakładana ilość lub krotność może ulec zmianie, dane dot. zmiany zakresu prac zostały opisane w załączniku nr 8 - warunki techniczne realizacji umowy i technologia wykonania prac

.....  
Podpis i pieczęćka imienna  
uprawnionego (-ych) przedstawiciela (-li) Wykonawcy

**CZĘŚĆ III - REJON 3 OCHOTA, WŁOCHY****ZAKRES PRAC I CENY JEDNOSTKOWE**

1	2	3	4	5	6	7	8	9=4x5x7	10	11=9+10
L.P.	Rodzaj i zakres prac	Jedn. miary	Cena jedn.	Pow. lub szt.	*	Zakładana krotność	*	Wartość bez VAT	Stawka VAT	Wartość z VAT
<b>1.</b>	<b>PRACE PORZĄDKOWE</b>	<b>x</b>	<b>x</b>	<b>x</b>	<b>x</b>	<b>x</b>	<b>x</b>	<b>x</b>	<b>x</b>	<b>x</b>
1.1	Wykonywanie prac porządkowych na trawnikach i terenach nieutwardzonych w okresie zimowym (grudzień-marzec i listopad) 1 raz w tygodniu	1ha		105,79		21	27		8%	
1.2	Wykonywanie prac porządkowych na trawnikach i terenach nieutwardzonych w okresie letnim (kwiecień-październik) 2 razy w tygodniu	1 ha		105,79		62	65		8%	
1.3	Interwencyjne sprzątanie trawników	1 ha		6,00		1			8%	
1.4	Usunięcie z trawników i terenów nieutwardzonych zanieczyszczeń gabarytowych (gruz, płyty betonowe, złom itp.)	1 m <sup>3</sup>		260,00	800	1			8%	
1.5	Usunięcie z trawników i terenów nieutwardzonych zanieczyszczeń organicznych np.: gałęzie, liście, inne części	1 mp		260,00	800	1			8%	
1.6	Oczyszczenie misy drzewa (dotyczy mis o pow. ok. 2,5 m2, znajdujących się w chodnikach)	1 szt.		1 050,00		1			8%	
<b>2.</b>	<b>TRAWNIKI</b>	<b>x</b>	<b>x</b>	<b>x</b>	<b>x</b>	<b>x</b>	<b>x</b>	<b>x</b>	<b>x</b>	<b>x</b>
<b>2.1</b>	<b>Koszenie trawników</b>	<b>x</b>	<b>x</b>	<b>x</b>	<b>x</b>	<b>x</b>	<b>x</b>	<b>x</b>	<b>x</b>	<b>x</b>
2.1.1	Jednokrotne wykoszenie trawnika ( krotność 5 w sezonie)	1 ha		101,63		5			8%	
2.1.2	Wykoszenie chwastowiska wraz z usunięciem zanieczyszczeń gabarytowych	1 ha		2,00	5	1			8%	
<b>2.2</b>	<b>Zakładanie i renowacja trawników</b>	<b>x</b>	<b>x</b>	<b>x</b>	<b>x</b>	<b>x</b>	<b>x</b>	<b>x</b>	<b>x</b>	<b>x</b>
2.2.1	Zakładanie trawnika wraz ze zdjęciem warstwy nakładów ziemi do 10 cm ponad krawężnikiem oraz wymianą ziemi na urodzajną na głębokości 5 cm	100 m <sup>2</sup>		20,00	60	1			8%	
2.2.2	Zakładanie trawnika wraz ze zdjęciem warstwy nakładów ziemi powyżej 11 cm ponad krawężnikiem oraz wymianą ziemi na urodzajną na głębokości 5 cm	100 m <sup>2</sup>		25,00	45	1			8%	
<b>2.3</b>	<b>Grabienie trawników i terenów nieutwardzonych</b>	<b>x</b>	<b>x</b>	<b>x</b>	<b>x</b>	<b>x</b>	<b>x</b>	<b>x</b>	<b>x</b>	<b>x</b>
2.3.1	Wygrabienie terenu przy założeniu, że czynność ta jest wykonywana wiosną (jednokrotne wygrabienie)	1ha		101,63		1			8%	
2.3.2	Wygrabienie terenu przy założeniu, że czynność ta jest wykonywana jesienią (2 - 4 krotne grabienia w okresie opadania liści tj. od 01 października do 15 listopada bieżącego roku)	1ha		101,63		1			8%	
<b>3</b>	<b>KRZEWY, ROŚLINY OKRYWOWE, PNĄCZA i RÓZANKI</b>	<b>x</b>	<b>x</b>	<b>x</b>	<b>x</b>	<b>x</b>	<b>x</b>	<b>x</b>	<b>x</b>	<b>x</b>
3.1	Jednokrotne pielienie krzewów i żywototów	100 m <sup>2</sup>		375,79		5			8%	
3.2	Jednokrotne cięcie żywopłotów	100 m <sup>2</sup>		45,00		3			8%	
<b>3.4</b>	<b>Cięcie pielęgnacyjne krzewów</b>	<b>x</b>	<b>x</b>	<b>x</b>	<b>x</b>	<b>x</b>	<b>x</b>	<b>x</b>	<b>x</b>	<b>x</b>
3.4.1	o średnicy korony do 2 m	100 m <sup>2</sup>		214,19		1			8%	
3.4.2	o średnicy korony powyżej 2 m	100 m <sup>2</sup>		60,40		1			8%	
<b>3.5</b>	<b>Karczowanie krzewów</b>	<b>x</b>	<b>x</b>	<b>x</b>	<b>x</b>	<b>x</b>	<b>x</b>	<b>x</b>	<b>x</b>	<b>x</b>
3.5.1	o średnicy korony do 2 m	1 szt.		200,00	350	1			8%	
3.5.2	o średnicy korony powyżej 2 m	1 szt.		100,00	200	1			8%	
3.6	Cięcie techniczne krzewów	100 m <sup>2</sup>		60,00	150	1			8%	
3.7	Cięcie odmładzające krzewów (ogławianie)	100 m <sup>2</sup>		52,20	100	1			8%	



3.8	Przesadzanie krzewów	1 szt.		20,00	50	1			8%	
3.9	Kompleksowa pielęgnacja krzewów, roślin okrywowych przez okres jednego miesiąca	100 m <sup>2</sup>		40,02		8			8%	
3.11	Wykonanie oprysku preparatami grzybobójczymi, owadobójczymi i chwastobójczymi	100 m <sup>2</sup>		59,50	110	1			8%	
5	<b>PRACE RÓŻNE</b>	<b>x</b>	<b>x</b>	<b>x</b>	<b>x</b>	<b>x</b>	<b>x</b>	<b>x</b>	<b>x</b>	<b>x</b>
5.1	Uzupełnienie stanowisk ziemią urodzajną	1 m <sup>3</sup>		2,00	6	1			8%	
5.2	Mulczowanie korą (grubość warstwy 5-7 cm)	10 m <sup>2</sup>		200,00	500	1			8%	
5.6	Interwencyjne podlewanie trawników, krzewów lub różanek w okresie suszy	100 m <sup>2</sup>		40,00	100	1			8%	
5.7	Wycinanie oraz karczowanie samosiewów wraz z załadunkiem i ich wywozem	100 szt.		2,00		1			8%	
5.8	Utrzymanie ławek w stanie używalności (drobne naprawy, mycie	1 szt.		93,00		1			23%	
5.9	Malowanie ławek	1 szt.		93,00		1			23%	
5.10	Zmiana lokalizacji ławki	1 szt.		2,00		1			8%	
5.13	Czyszczenie żwiru	10 m <sup>2</sup>		11,00	22	1			8%	
5.15	<b>Dostawa i montaż wygrodzeń trawników</b>	<b>x</b>	<b>x</b>	<b>x</b>	<b>x</b>	<b>x</b>	<b>x</b>	<b>x</b>	<b>x</b>	<b>x</b>
5.15.1	Dostawa i montaż płotka z jedną poprzeczką wys. ok. 40 cm wg rys. nr 1 w zał. nr 8 do SIWZ	100 mb		13,50	30	1			23%	
5.16	<b>Mycie wygrodzeń trawników</b>	<b>x</b>	<b>x</b>	<b>x</b>	<b>x</b>	<b>x</b>	<b>x</b>	<b>x</b>	<b>x</b>	<b>x</b>
5.16.1	Mycie wygrodzeń trawników - płotka z jedną poprzeczką wys. ok. 40 cm wg rys. nr 1 w zał. nr 8 do SIWZ	100 mb		7,00	30	1			23%	
5.17	<b>Malowanie wygrodzeń trawników</b>	<b>x</b>	<b>x</b>	<b>x</b>	<b>x</b>	<b>x</b>	<b>x</b>	<b>x</b>	<b>x</b>	<b>x</b>
5.17.1	Malowanie wygrodzeń trawników - płotka z jedną poprzeczką wys. ok. 40 cm wg rys. nr 1 w zał. nr 8 do SIWZ	100 mb		45,00	110	1			23%	
5.18	<b>Demontaż płotka z jedną poprzeczką wys. ok. 40 cm wg rys. nr 1 w zał. nr 8 do SIWZ</b>	<b>1 mb</b>		<b>200,00</b>	<b>500</b>	<b>1</b>			<b>23%</b>	
8							<b>RAZEM</b>		<b>X</b>	

Uwaga!!! Zakłócenie kolejności numeracji pozycji w kolumnie "L.P." spowodowane jest tym, iż nie jest to liczba porządkowa tylko numeracja prac oznaczona wg numeracji zawartej w warunkach technicznych - załączniku nr 8 do SIWZ

\* zakładana ilość lub krotność może ulec zmianie, dane dot. zmiany zakresu prac zostały opisane w załączniku nr 8 - warunki techniczne realizacji umowy i technologia wykonania prac

.....  
Podpis i pieczęćka imienna  
uprawnionego (-ych) przedstawiciela (-li) Wykonawcy

**CZĘŚĆ IV - REJON 4 MOKOTÓW****ZAKRES PRAC I CENY JEDNOSTKOWE**

1	2	3	4	5	6	7	8	9=4x5x7	10	11=9+10
L.P.	Rodzaj i zakres prac	Jedn. miary	Cena jedn.	Pow. lub szt.	*	Zakładana krotność	*	Wartość bez VAT	Stawka VAT	Wartość z VAT
<b>1.</b>	<b>PRACE PORZĄDKOWE</b>	<b>x</b>	<b>x</b>	<b>x</b>	<b>x</b>	<b>x</b>	<b>x</b>	<b>x</b>	<b>x</b>	<b>x</b>
1.1	Wykonywanie prac porządkowych na trawnikach i terenach nieutwardzonych w okresie zimowym (grudzień-marzec i listopad) 2 razy w tygodniu	1ha		101,26		42			8%	
1.2	Wykonywanie prac porządkowych na trawnikach i terenach nieutwardzonych w okresie letnim (kwiecień-październik) 3 razy w tygodniu	1 ha		101,26		93			8%	
1.3	Interwencyjne sprzątanie trawników	1 ha		5,00	10	1			8%	
1.4	Usunięcie z trawników i terenów nieutwardzonych zanieczyszczeń gabarytowych (gruz, płyty betonowe, złom itp.)	1 m <sup>3</sup>		200,00	450	1			8%	
1.5	Usunięcie z trawników i terenów nieutwardzonych zanieczyszczeń organicznych np.: gałęzie, liście, inne części roślin itp.	1 mp		200,00	500	1			8%	
1.6	Oczyszczenie misy drzewa (dotyczy mis o pow. ok. 2,5 m2, znajdujących się w chodnikach)	1 szt.		500,00		1			8%	
<b>2.</b>	<b>TRAWNIKI</b>	<b>x</b>	<b>x</b>	<b>x</b>	<b>x</b>	<b>x</b>	<b>x</b>	<b>x</b>	<b>x</b>	<b>x</b>
<b>2.1</b>	<b>Koszenie trawników</b>	<b>x</b>	<b>x</b>	<b>x</b>	<b>x</b>	<b>x</b>	<b>x</b>	<b>x</b>	<b>x</b>	<b>x</b>
2.1.1	Jednokrotne wykoszenie trawnika (krotność 5 w sezonie)	1 ha		96,56		5			8%	
2.1.1	Jednokrotne wykoszenie trawnika (krotność 4 w sezonie)	1 ha		5,00		4	5		8%	
2.1.2	Wykoszenie chwastowiska wraz z usunięciem zanieczyszczeń gabarytowych	1 ha		10,00		1			8%	
<b>2.2</b>	<b>Zakładanie i renowacja trawników</b>	<b>x</b>	<b>x</b>	<b>x</b>	<b>x</b>	<b>x</b>	<b>x</b>	<b>x</b>	<b>x</b>	<b>x</b>
2.2.1	Zakładanie trawnika wraz ze zdjęciem warstwy nakładów ziemi do 10 cm ponad krawężnikiem oraz wymianą ziemi na urodzajną na głębokości 5 cm	100 m <sup>2</sup>		5,00	10	1			8%	
2.2.2	Zakładanie trawnika wraz ze zdjęciem warstwy nakładów ziemi powyżej 11 cm ponad krawężnikiem oraz wymianą ziemi na urodzajną na głębokości 5 cm	100 m <sup>2</sup>		5,00	10	1			8%	
2.2.3	Renowacja trawników	100 m <sup>2</sup>		10,00	20	1			8%	
<b>2.3</b>	<b>Grabienie trawników i terenów nieutwardzonych</b>	<b>x</b>	<b>x</b>	<b>x</b>	<b>x</b>	<b>x</b>	<b>x</b>	<b>x</b>	<b>x</b>	<b>x</b>
2.3.1	Wygrabienie terenu przy założeniu, że czynność ta jest wykonywana wiosną (jednokrotne wygrabienie)	1ha		93,56		1			8%	
2.3.2	Wygrabienie terenu przy założeniu, że czynność ta jest wykonywana jesienią (2 - 4 krotne grabienia w okresie opadania liści tj. od 01 października do 15 listopada bieżącego roku)	1ha		93,56		1			8%	
<b>3</b>	<b>KRZEWY, ROŚLINY OKRYWOWE, PNĄCZA I RÓŻANKI</b>	<b>x</b>	<b>x</b>	<b>x</b>	<b>x</b>	<b>x</b>	<b>x</b>	<b>x</b>	<b>x</b>	<b>x</b>
3.1	Jednokrotne pielenie krzewów i żywotów	100 m <sup>2</sup>		603,00		5			8%	
3.2	Jednokrotne cięcie żywopłotów	100 m <sup>2</sup>		63,00		3	4		8%	
3.3	Jednorazowe cięcie żywopłotów o wysokości pow 2 m	100 m <sup>2</sup>		15,60		3	4		8%	
<b>3.4</b>	<b>Cięcie pielęgnacyjne krzewów</b>	<b>x</b>	<b>x</b>	<b>x</b>	<b>x</b>	<b>x</b>	<b>x</b>	<b>x</b>	<b>x</b>	<b>x</b>
3.4.1	o średnicy korony do 2 m	100 m <sup>2</sup>		100,00	200	1			8%	
3.4.2	o średnicy korony powyżej 2 m	100 m <sup>2</sup>		50,00	150	1			8%	
<b>3.5</b>	<b>Karczowanie krzewów</b>	<b>x</b>	<b>x</b>	<b>x</b>	<b>x</b>	<b>x</b>	<b>x</b>	<b>x</b>	<b>x</b>	<b>x</b>
3.5.1	o średnicy korony do 2 m	1 szt.		100,00		1			8%	
3.5.2	o średnicy korony powyżej 2 m	1 szt.		100,00		1			8%	
<b>3.6</b>	<b>Cięcie techniczne krzewów</b>	<b>x</b>	<b>x</b>	<b>x</b>	<b>x</b>	<b>x</b>	<b>x</b>	<b>x</b>	<b>x</b>	<b>x</b>
		100 m <sup>2</sup>		80,00	100	1			8%	

3.7	Cięcie odmładzające krzewów (ogławianie)	100 m <sup>2</sup>		80,00	100	1			8%	
3.8	Przesadzanie krzewów	1 szt.		100,00	110	1			8%	
3.9	Kompleksowa pielęgnacja krzewów, roślin okrywowych przez okres jednego miesiąca	100 m <sup>2</sup>		170,00		8			8%	
3.11	Wykonanie oprysku preparatami grzybobójczymi, owadobójczymi i chwastobójczymi	100 m <sup>2</sup>		600,00		1			8%	
3.12	Nawożenie krzewów	100 m <sup>2</sup>		300,00		1			8%	
3.13	Wygrabianie skupin krzewów	100 m <sup>2</sup>		10,00		1			8%	
5	<b>PRACE RÓŻNE</b>	<b>x</b>	<b>x</b>	<b>x</b>	<b>x</b>	<b>x</b>	<b>x</b>	<b>x</b>	<b>x</b>	<b>x</b>
5.1	Uzupełnienie stanowisk ziemią urodzajną	1 m <sup>3</sup>		5,00	10	1			8%	
5.2	Mulczowanie korą (grubość warstwy 5-7 cm)	10 m <sup>2</sup>		250,00	300	1			8%	
5.5	Czyszczenie umocnionych skarp	10 m <sup>2</sup>		149,00		3			8%	
5.6	Interwencyjne podlewanie trawników, krzewów lub różanek w okresie suszy	100 m <sup>2</sup>		30,00	50	1			8%	
5.7	Wycinanie oraz karczowanie samosiewów wraz z załadunkiem i ich wywozem	100 szt.		10,00	15	1			8%	
5.8	Utrzymanie ławek w stanie używalności (drobne naprawy, mycie itp.)	1 szt.		69,00		1			23%	
5.9	Malowanie ławek	1 szt.		69,00		1			23%	
5.10	Zmiana lokalizacji ławki	1 szt.		5,00		1			8%	
5.13	Czyszczenie żwiru	10 m <sup>2</sup>		24,50		7			8%	
5.15	<b>Dostawa i montaż wygrodzeń trawników</b>	<b>x</b>	<b>x</b>	<b>x</b>	<b>x</b>	<b>x</b>	<b>x</b>	<b>x</b>	<b>x</b>	<b>x</b>
5.15.1	Dostawa i montaż płotki z jedną poprzeczką wys. ok. 40 cm wg rys. nr 1 w zał. nr 8 do SIWZ	100 mb		5,00	15	1			23%	
5.15.2	Dostawa i montaż siatki zabezpieczającej trawniki i nowe nasadzenia	100 mb		5,00	10	1			23%	
5.16	<b>Mycie wygrodzeń trawników</b>	<b>x</b>	<b>x</b>	<b>x</b>	<b>x</b>	<b>x</b>	<b>x</b>	<b>x</b>	<b>x</b>	<b>x</b>
5.16.1	Mycie wygrodzeń trawników - płotka z jedną poprzeczką wys. ok. 40 cm wg rys. nr 1 w zał. nr 8 do SIWZ	100 mb		50,00	100	1			23%	
5.17	<b>Malowanie wygrodzeń trawników</b>	<b>x</b>	<b>x</b>	<b>x</b>	<b>x</b>	<b>x</b>	<b>x</b>	<b>x</b>	<b>x</b>	<b>x</b>
5.17.1	Malowanie wygrodzeń trawników - płotka z jedną poprzeczką wys. ok. 40 cm wg rys. nr 1 w zał. nr 8 do SIWZ	100 mb		500,00		1			23%	
5.18	Demontaż płotki z jedną poprzeczką wys. ok. 40 cm wg rys. nr 1 w zał. nr 8 do SIWZ	1 mb		70,00	100	1			23%	
5.20	Naprawa wygrodzeń trawników - poprawienie przechylonych wygrodzeń - płotka z jedną poprzeczką wys. ok. 40 cm wg rys. nr 1 w zał. nr 8 do SIWZ	1 szt.		150,00	200	1			23%	
8							<b>RAZEM</b>		<b>X</b>	

Uwaga!!! Zakłócenie kolejności numeracji pozycji w kolumnie "L.P." spowodowane jest tym, iż nie jest to liczba porządkowa tylko numeracja prac oznaczona wg numeracji zawartej w warunkach technicznych - załączniku nr 8 do SIWZ

\* zakładana ilość lub krotność może ulec zmianie, dane dot. zmiany zakresu prac zostały opisane w załączniku nr 8 - warunki techniczne realizacji umowy i technologia wykonania prac

.....  
Podpis i pieczęćka imienna  
uprawnionego (-ych) przedstawiciela (-li) Wykonawcy

**CZEŚĆ V Rejon 5 - Wilanów, Sadyba, Stegny****ZAKRES PRAC I CENY JEDNOSTKOWE**

1	2	3	4	5	6	7	8	9=4x5x7	10	11=9+10
L.P.	Rodzaj i zakres prac	Jedn. miary	Cena jedn.	Pow. lub szt.	*	Zakładana krotność	*	Wartość bez VAT	Stawka VAT	Wartość z VAT
<b>1.</b>	<b>PRACE PORZĄDKOWE</b>	<b>x</b>	<b>x</b>	<b>x</b>	<b>x</b>	<b>x</b>	<b>x</b>	<b>x</b>	<b>x</b>	<b>x</b>
1.1	Wykonywanie prac porządkowych na trawnikach i terenach nieutwardzonych w okresie zimowym (grudzień-marzec i listopad) 1 raz w tygodniu	1ha		41,75		23			8%	
1.1	Wykonywanie prac porządkowych na trawnikach i terenach nieutwardzonych w okresie zimowym (grudzień-marzec i listopad) 2 razy w tygodniu	1ha		65,94		44			8%	
1.2	Wykonywanie prac porządkowych na trawnikach i terenach nieutwardzonych w okresie letnim (kwiecień-październik) 2 razy w tygodniu	1 ha		52,30		70			8%	
1.2	Wykonywanie prac porządkowych na trawnikach i terenach nieutwardzonych w okresie letnim (kwiecień-październik) 3 razy w tygodniu	1 ha		55,39		93			8%	
1.3	Interwencyjne sprzątanie trawników	1 ha		8,00	10	1			8%	
1.4	Usunięcie z trawników i terenów nieutwardzonych zanieczyszczeń gabarytowych (gruz, płyty betonowe, złom itp.)	1 m <sup>3</sup>		320,00	400	1			8%	
1.5	Usunięcie z trawników i terenów nieutwardzonych zanieczyszczeń organicznych np.: gałęzie, liście, inne części roślin itp.	1 mp		320,00	400	1			8%	
1.6	Oczyszczenie misy drzewa (dotyczy mis o pow. ok. 2,5 m2, znajdujących się w chodnikach)	1 szt.		101,00		1			8%	
<b>2.</b>	<b>TRAWNIKI</b>	<b>x</b>	<b>x</b>	<b>x</b>	<b>x</b>	<b>x</b>	<b>x</b>	<b>x</b>	<b>x</b>	<b>x</b>
2.1	<b>Koszenie trawników</b>	<b>x</b>	<b>x</b>	<b>x</b>	<b>x</b>	<b>x</b>	<b>x</b>	<b>x</b>	<b>x</b>	<b>x</b>
2.1.1	Jednokrotne wykoszenie trawnika (krotność 5 w sezonie)	1 ha		105,25		5			8%	
2.1.2	Wykoszenie chwastowiska wraz z usunięciem zanieczyszczeń gabarytowych	1 ha		12,00		1			8%	
2.2	<b>Zakładanie i renowacja trawników</b>	<b>x</b>	<b>x</b>	<b>x</b>	<b>x</b>	<b>x</b>	<b>x</b>	<b>x</b>	<b>x</b>	<b>x</b>
2.2.1	Zakładanie trawnika wraz ze zdjęciem warstwy nakładów ziemi do 10 cm ponad krawężnikiem oraz wymianą ziemi na urodzajną na głębokości 5 cm	100 m <sup>2</sup>		10,00	20	1			8%	
2.2.2	Zakładanie trawnika wraz ze zdjęciem warstwy nakładów ziemi powyżej 11 cm ponad krawężnikiem oraz wymianą ziemi na urodzajną na głębokości 5 cm	100 m <sup>2</sup>		8,00	10	1			8%	
2.2.3	Renowacja trawników	100 m <sup>2</sup>		17,00	20	1			8%	
2.3	<b>Grabienie trawników i terenów nieutwardzonych</b>	<b>x</b>	<b>x</b>	<b>x</b>	<b>x</b>	<b>x</b>	<b>x</b>	<b>x</b>	<b>x</b>	<b>x</b>
2.3.1	Wygrabienie terenu przy założeniu, że czynność ta jest wykonywana wiosną (jednokrotne wygrabienie)	1ha		99,14		1			8%	
2.3.2	Wygrabienie terenu przy założeniu, że czynność ta jest wykonywana jesienią (2 - 4 krotne grabienia w okresie opadania liści tj. od 01 października do 15 listopada bieżącego roku)	1ha		99,14		1			8%	

2.4	Nawożenie trawników	1ha		0,50		1			8%	
3	KRZEWY, ROŚLINY OKRYWOWE, PNĄCZA i RÓŻANKI	x	x	x	x	x	x	x	x	x
3.1	Jednokrotne pielienie krzewów i żywotłów	100 m <sup>2</sup>		135,88		6			8%	
3.2	Jednokrotne cięcie żywotłów	100 m <sup>2</sup>		6,11		2	4		8%	
3.4	Cięcie pielęgnacyjne krzewów	x	x	x	x	x	x	x	x	x
3.4.1	o średnicy korony do 2 m	100 m <sup>2</sup>		55,00	100	1			8%	
3.4.2	o średnicy korony powyżej 2 m	100 m <sup>2</sup>		53,00	100	1			8%	
3.5	Karczowanie krzewów	x	x	x	x	x	x	x	x	x
3.5.1	o średnicy korony do 2 m	1 szt.		100,00		1			8%	
3.5.2	o średnicy korony powyżej 2 m	1 szt.		80,00		1			8%	
3.6	Cięcie techniczne krzewów	100 m <sup>2</sup>		150,00	200	1			8%	
3.7	Cięcie odmładzające krzewów (ogławianie)	100 m <sup>2</sup>		80,00	100	1			8%	
3.8	Przesadzanie krzewów	1 szt.		150,00	200	1			8%	
3.9	Kompleksowa pielęgnacja krzewów, roślin okrywowych przez okres jednego miesiąca	100 m <sup>2</sup>		106,93		8			8%	
3.10	Kompleksowa pielęgnacja pnączy przez okres jednego miesiąca	100 szt.		4,20		4			8%	
3.11	Wykonanie oprysku preparatami grzybobójczymi, owadobójczymi i chwastobójczymi	100 m <sup>2</sup>		203,00		1			8%	
3.12	Nawożenie krzewów	100 m <sup>2</sup>		25,00		1			8%	
3.13	Wygrabianie skupin krzewów	100 m <sup>2</sup>		5,00		1			8%	
5	PRACE RÓŻNE	x	x	x	x	x	x	x	x	x
5.1	Uzupełnienie stanowisk ziemią urodzajną	1 m <sup>3</sup>		6,00	10	1			8%	
5.2	Mulczowanie korą (grubość warstwy 5-7 cm)	10 m <sup>2</sup>		60,00	100	1			8%	
5.6	Interwencyjne podlewanie trawników, krzewów lub różanek w okresie suszy	100 m <sup>2</sup>		20,00	50	1			8%	
5.7	Wycinanie oraz karczowanie samosiewów wraz z załadunkiem i ich wywozem	100 szt.		13,00	20	1			8%	
5.8	Utrzymanie ławek w stanie używalności (drobne naprawy, mycie itp.)	1 szt.		23,00		1			23%	
5.9	Malowanie ławek	1 szt.		17,00		1			23%	
5.10	Zmiana lokalizacji ławki	1 szt.		5,00		1			8%	
5.15	Dostawa i montaż wygrodzeń trawników	x	x	x	x	x	x	x	x	x
5.15.1	Dostawa i montaż płotka z jedną poprzeczką wys. ok. 40 cm wg rys. nr 1 w zał. nr 8 do SIWZ	100 mb		10,00	20	1			23%	
5.15.2	Dostawa i montaż siatki zabezpieczającej trawniki i nowe nasadzenia	100 mb		5,00	10	1			23%	
5.16	Mycie wygrodzeń trawników	x	x	x	x	x	x	x	x	x
5.16.1	Mycie wygrodzeń trawników - płotka z jedną poprzeczką wys. ok. 40 cm wg rys. nr 1 w zał. nr 8 do SIWZ	100 mb		53,00	100	1			23%	
5.17	Malowanie wygrodzeń trawników	x	x	x	x	x	x	x	x	x
5.17.1	Malowanie wygrodzeń trawników - płotka z jedną poprzeczką wys. ok. 40 cm wg rys. nr 1 w zał. nr 8 do SIWZ	100 mb		37,00	50	1			23%	
5.18	Demontaż płotka z jedną poprzeczką wys. ok. 40 cm wg rys. nr 1 w zał. nr 8 do SIWZ	1 mb		300,00	400	1			23%	

5.20	Naprawa wygrodzeń trawników - poprawienie przechylonych wygrodzeń - płytka z jedną poprzeczką wys. ok. 40 cm wg rys. nr 1 w zał. nr 8 do SIWZ	1 szt.		300,00	500	1			23%	
8							RAZEM	<del></del>	X	

Uwaga!!! Zakłócenie kolejności numeracji pozycji w kolumnie "L.P." spowodowane jest tym, iż nie jest to liczba porządkowa tylko numeracja prac oznaczona wg numeracji zawartej w \* zakładana ilość lub krotność może ulec zmianie, dane dot. zmiany zakresu prac zostały opisane w załączniku nr 8 - warunki techniczne realizacji umowy i technologia wykonania prac

.....  
Podpis i pieczęćka imienna  
uprawnionego (-ych) przedstawiciela (-li) Wykonawcy

## CZĘŚĆ VI - REJON 6 URSYNÓW

## ZAKRES PRAC I CENY JEDNOSTKOWE

1	2	3	4	5	6	7	8	9=4x5x7	10	11=9+10
L.P.	Rodzaj i zakres prac	Jedn. miary	Cena jedn.	Pow. lub szt.	*	Zakładana krotność	*	Wartość bez VAT	Stawka VAT	Wartość z VAT
<b>1.</b>	<b>PRACE PORZĄDKOWE</b>	<b>x</b>	<b>x</b>	<b>x</b>	<b>x</b>	<b>x</b>	<b>x</b>	<b>x</b>	<b>x</b>	<b>x</b>
1.1	Wykonywanie prac porządkowych na trawnikach i terenach nieutwardzonych w okresie zimowym (grudzień-marzec i listopad) 1 raz w tygodniu	1ha		89,25		21			8%	
1.1	Wykonywanie prac porządkowych na trawnikach i terenach nieutwardzonych w okresie zimowym (grudzień-marzec i listopad) 2 razy w tygodniu	1ha		34,56		44			8%	
1.2	Wykonywanie prac porządkowych na trawnikach i terenach nieutwardzonych w okresie letnim (kwiecień-październik) 3 razy w tygodniu	1 ha		123,81		93			8%	
1.3	Interwencyjne sprzątanie trawników	1 ha		6,00		1			8%	
1.4	Usunięcie z trawników i terenów nieutwardzonych zanieczyszczeń gabarytowych (gruz, płyty betonowe, złom itp.)	1 m <sup>3</sup>		200,00	400	1			8%	
1.5	Usunięcie z trawników i terenów nieutwardzonych zanieczyszczeń organicznych np.: gałęzie, liście, inne części roślin itp.	1 mp		300,00	600	1			8%	
1.6	Oczyszczenie misy drzewa (dotyczy mis o pow. ok. 2,5 m2, znajdujących się w chodnikach)	1 szt.		30,00	50	1			8%	
<b>2.</b>	<b>TRAWNIKI</b>	<b>x</b>	<b>x</b>	<b>x</b>	<b>x</b>	<b>x</b>	<b>x</b>	<b>x</b>	<b>x</b>	<b>x</b>
<b>2.1</b>	<b>Koszenie trawników</b>	<b>x</b>	<b>x</b>	<b>x</b>	<b>x</b>	<b>x</b>	<b>x</b>	<b>x</b>	<b>x</b>	<b>x</b>
2.1.1	Jednokrotne wykoszenie trawnika (krotność 6 w sezonie)	1ha		118,15		1			8%	
2.1.2	Wykoszenie chwastowiska wraz z usunięciem zanieczyszczeń gabarytowych	1 ha		3,00	5	1			8%	
<b>2.2</b>	<b>Zakładanie i renowacja trawników</b>	<b>x</b>	<b>x</b>	<b>x</b>	<b>x</b>	<b>x</b>	<b>x</b>	<b>x</b>	<b>x</b>	<b>x</b>
2.2.1	Zakładanie trawnika wraz ze zdjęciem warstwy nakładów ziemi do 10 cm ponad krawężnikiem oraz wymianą ziemi na urodzajną na głębokości 5 cm	100 m <sup>2</sup>		20,00	40	1			8%	
2.2.2	Zakładanie trawnika wraz ze zdjęciem warstwy nakładów ziemi powyżej 11 cm ponad krawężnikiem oraz wymianą ziemi na urodzajną na głębokości 5 cm	100 m <sup>2</sup>		10,00	20	1			8%	
2.2.3	Renowacja trawników	100 m <sup>2</sup>		30,00	40	1			8%	
<b>2.3</b>	<b>Grabienie trawników i terenów nieutwardzonych</b>	<b>x</b>	<b>x</b>	<b>x</b>	<b>x</b>	<b>x</b>	<b>x</b>	<b>x</b>	<b>x</b>	<b>x</b>
2.3.1	Wygrabienie terenu przy założeniu, że czynność ta jest wykonywana wiosną (jednokrotne wygrabienie)	1ha		118,15		1			8%	
2.3.2	Wygrabienie terenu przy założeniu, że czynność ta jest wykonywana jesienią (2 - 4 krotne grabienia w okresie opadania liści tj. od 01 października do 15 listopada bieżącego roku)	1ha		118,15		1			8%	
<b>2.4</b>	<b>Nawożenie trawników</b>	<b>1ha</b>		<b>0,50</b>		<b>1</b>			<b>8%</b>	
<b>3</b>	<b>KRZEWY, ROŚLINY OKRYWOWE, PNAĆZA i RÓŻANKI</b>	<b>x</b>	<b>x</b>	<b>x</b>	<b>x</b>	<b>x</b>	<b>x</b>	<b>x</b>	<b>x</b>	<b>x</b>
<b>3.1</b>	<b>Jednokrotne pielenie krzewów i żywototów</b>	<b>100 m<sup>2</sup></b>		<b>501,11</b>		<b>6</b>	<b>7</b>		<b>8%</b>	
<b>3.2</b>	<b>Jednokrotne cięcie żywopłotów</b>	<b>100 m<sup>2</sup></b>		<b>25,00</b>		<b>4</b>	<b>5</b>		<b>8%</b>	
<b>3.4</b>	<b>Cięcie pielęgnacyjne krzewów</b>	<b>x</b>	<b>x</b>	<b>x</b>	<b>x</b>	<b>x</b>	<b>x</b>	<b>x</b>	<b>x</b>	<b>x</b>
3.4.1	o średnicy korony do 2 m	100 m <sup>2</sup>		304,00	400	1			8%	
3.4.2	o średnicy korony powyżej 2 m	100 m <sup>2</sup>		80,00	100	1			8%	
<b>3.5</b>	<b>Karczowanie krzewów</b>	<b>x</b>	<b>x</b>	<b>x</b>	<b>x</b>	<b>x</b>	<b>x</b>	<b>x</b>	<b>x</b>	<b>x</b>
3.5.1	o średnicy korony do 2 m	1 szt.		300,00	400	1			8%	
3.5.2	o średnicy korony powyżej 2 m	1 szt.		100,00	150	1			8%	

3.6	Cięcie techniczne krzewów	100 m <sup>2</sup>		400,00	700	1			8%	
3.7	Cięcie odmładzające krzewów (ogławianie)	100 m <sup>2</sup>		20,40	80	1			8%	
3.8	Przesadzanie krzewów	1 szt.		100,00	200	1			8%	
3.9	Kompleksowa pielęgnacja krzewów, roślin okrywowych przez okres jednego miesiąca	100 m <sup>2</sup>		65,10		8			8%	
3.10	Kompleksowa pielęgnacja pnączy przez okres jednego miesiąca	100 szt.		5,00		8			8%	
3.11	Wykonanie oprysku preparatami grzybobójczymi, owadobójczymi i chwastobójczymi	100 m <sup>2</sup>		3,00		1			8%	
3.12	Nawożenie krzewów	100 m <sup>2</sup>		70,00		1			8%	
3.13	Wygrabianie skupin krzewów	100 m <sup>2</sup>		30,00		1			8%	
5	<b>PRACE RÓŻNE</b>	<b>x</b>	<b>x</b>	<b>x</b>	<b>x</b>	<b>x</b>	<b>x</b>	<b>x</b>	<b>x</b>	<b>x</b>
5.1	Uzupełnienie stanowisk ziemią urodzajną	1 m <sup>3</sup>		6,00	20	1			8%	
5.2	Mulczowanie korą (grubość warstwy 5-7 cm)	10 m <sup>2</sup>		80,00	160	1			8%	
5.3	Rozłożenie stroiszu jodłowego wraz z ceną materiałów	10 m <sup>2</sup>		1,00		1			8%	
5.4	Zdjęcie stroiszu jodłowego	10 m <sup>2</sup>		1,00		1			8%	
5.6	Interwencyjne podlewanie trawników, krzewów lub różanek w okresie suszy	100 m <sup>2</sup>		20,00	50	1			8%	
5.7	Wycinanie oraz karczowanie samosiewów wraz z załadunkiem i ich wywozem	100 szt.		10,00	20	1			8%	
5.8	Utrzymanie ławek w stanie używalności (drobne naprawy, mycie itp.)	1 szt.		121,00		1			23%	
5.9	Malowanie ławek	1 szt.		50,00	70	1			23%	
5.10	Zmiana lokalizacji ławki	1 szt.		13,00		1			8%	
5.11	Przestawienie ławki	1 szt.		15,00		1			8%	
5.15	<b>Dostawa i montaż wygrodzeń trawników</b>	<b>x</b>	<b>x</b>	<b>x</b>	<b>x</b>	<b>x</b>	<b>x</b>	<b>x</b>	<b>x</b>	<b>x</b>
5.15.1	Dostawa i montaż płotki z jedną poprzeczką wys. ok. 40 cm wg rys. nr 1 w zał. nr 8 do SIWZ	100 mb		15,00	20	1			23%	
5.15.2	Dostawa i montaż siatki zabezpieczającej trawniki i nowe nasadzenia	100 mb		5,00	7	1			23%	
5.16	<b>Mycie wygrodzeń trawników</b>	<b>x</b>	<b>x</b>	<b>x</b>	<b>x</b>	<b>x</b>	<b>x</b>	<b>x</b>	<b>x</b>	<b>x</b>
5.16.1	Mycie wygrodzeń trawników - płotka z jedną poprzeczką wys. ok. 40 cm wg rys. nr 1 w zał. nr 8 do SIWZ	100 mb		10,00		1			23%	
5.17	<b>Malowanie wygrodzeń trawników</b>	<b>x</b>	<b>x</b>	<b>x</b>	<b>x</b>	<b>x</b>	<b>x</b>	<b>x</b>	<b>x</b>	<b>x</b>
5.17.1	Malowanie wygrodzeń trawników - płotka z jedną poprzeczką wys. ok. 40 cm wg rys. nr 1 w zał. nr 8 do SIWZ	100 mb		60,00	70	1			23%	
5.18	Demontaż płotki z jedną poprzeczką wys. ok. 40 cm wg rys. nr 1 w zał. nr 8 do SIWZ	1 mb		300,00	600	1			23%	
5.20	Naprawa wygrodzeń trawników - poprawienie przechylonych wygrodzeń - płotka z jedną poprzeczką wys. ok. 40 cm wg rys. nr 1 w zał. nr 8 do SIWZ	1 szt.		400,00	600	1			23%	
8							<b>RAZEM</b>		<b>X</b>	

Uwaga!!! Zakłócenie kolejności numeracji pozycji w kolumnie "L.P." spowodowane jest tym, iż nie jest to liczba porządkowa tylko numeracja prac oznaczona wg numeracji zawartej w warunkach technicznych - załączniku nr 8 do SIWZ

\* zakładana ilość lub krotność może ulec zmianie, dane dot. zmiany zakresu prac zostały opisane w załączniku nr 8 - warunki techniczne realizacji umowy i technologia wykonania prac

.....  
Podpis i pieczęćki imienna  
uprawnionego (-ych) przedstawiciela (-li) Wykonawcy



**CZĘŚĆ VII - REJON 7 - WOLA****ZAKRES PRAC I CENY JEDNOSTKOWE**

1	2	3	4	5	6	7	8	9=4x5x7	10	11=9+10
L.P.	Rodzaj i zakres prac	Jedn. miary	Cena jedn.	Pow. lub szt.	*	Zakładana krotność	*	Wartość bez VAT	Stawka VAT	Wartość z VAT
<b>1.</b>	<b>PRACE PORZĄDKOWE</b>	<b>x</b>	<b>x</b>	<b>x</b>	<b>x</b>	<b>x</b>	<b>x</b>	<b>x</b>	<b>x</b>	<b>x</b>
1.1	Wykonywanie prac porządkowych na trawnikach i terenach nieutwardzonych w okresie zimowym (grudzień-marzec i listopad) 2 razy w tygodniu	1ha		86,31		42			8%	
1.2	Wykonywanie prac porządkowych na trawnikach i terenach nieutwardzonych w okresie letnim (kwiecień-październik) 3 razy w tygodniu	1 ha		86,31		93			8%	
1.4	Usunięcie z trawników i terenów nieutwardzonych zanieczyszczeń gabarytowych (gruz, płyty betonowe, złom itp.)	1 m <sup>3</sup>		100,00	500	1			8%	
1.5	Usunięcie z trawników i terenów nieutwardzonych zanieczyszczeń organicznych np.: gałęzie, liście, inne części roślin itp.	1 mp		100,00	500	1			8%	
1.6	Oczyszczenie misy drzewa (dotyczy mis o pow. ok. 2,5 m2, znajdujących się w chodnikach)	1 szt.		300,00	500	1			8%	
<b>2.</b>	<b>TRAWNIKI</b>	<b>x</b>	<b>x</b>	<b>x</b>	<b>x</b>	<b>x</b>	<b>x</b>	<b>x</b>	<b>x</b>	<b>x</b>
<b>2.1</b>	<b>Koszenie trawników</b>	<b>x</b>	<b>x</b>	<b>x</b>	<b>x</b>	<b>x</b>	<b>x</b>	<b>x</b>	<b>x</b>	<b>x</b>
2.1.1	Jednokrotne wykoszenie trawnika (krotność 5 w sezonie)	1 ha		81,93		5	6		8%	
2.1.2	Wykoszenie chwastowiska wraz z usunięciem zanieczyszczeń gabarytowych	1 ha		5,00	10	1			8%	
<b>2.2</b>	<b>Zakładanie i renowacja trawników</b>	<b>x</b>	<b>x</b>	<b>x</b>	<b>x</b>	<b>x</b>	<b>x</b>	<b>x</b>	<b>x</b>	<b>x</b>
2.2.1	Zakładanie trawnika wraz ze zdjęciem warstwy nakładów ziemi do 10 cm ponad krawężnikiem oraz wymianą ziemi na urodzajną na głębokości 5 cm	100 m <sup>2</sup>		50,00	100	1			8%	
2.2.2	Zakładanie trawnika wraz ze zdjęciem warstwy nakładów ziemi powyżej 11 cm ponad krawężnikiem oraz wymianą ziemi na urodzajną na głębokości 5 cm	100 m <sup>2</sup>		50,00	100	1			8%	
2.2.3	Renowacja trawników	100 m <sup>2</sup>		40,00	80	1			8%	
<b>2.3</b>	<b>Grabienie trawników i terenów nieutwardzonych</b>	<b>x</b>	<b>x</b>	<b>x</b>	<b>x</b>	<b>x</b>	<b>x</b>	<b>x</b>	<b>x</b>	<b>x</b>
2.3.1	Wygrabienie terenu przy założeniu, że czynność ta jest wykonywana wiosną (jednokrotne wygrabienie)	1ha		81,93		1			8%	
2.3.2	Wygrabienie terenu przy założeniu, że czynność ta jest wykonywana jesienią (2 - 4 krotne grabienia w okresie opadania liści tj. od 01 października do 15 listopada bieżącego roku)	1ha		81,93		1			8%	
<b>3</b>	<b>KRZEWY, ROŚLINY OKRYWOWE, PNACZA i RÓŻANKI</b>	<b>x</b>	<b>x</b>	<b>x</b>	<b>x</b>	<b>x</b>	<b>x</b>	<b>x</b>	<b>x</b>	<b>x</b>
3.1	Jednokrotne pielnie krzewów i żywotów	100 m <sup>2</sup>		388,44		5	6		8%	
3.2	Jednokrotne cięcie żywopłotów	100 m <sup>2</sup>		60,41		3	4		8%	
<b>3.4</b>	<b>Cięcie pielęgnacyjne krzewów</b>	<b>x</b>	<b>x</b>	<b>x</b>	<b>x</b>	<b>x</b>	<b>x</b>	<b>x</b>	<b>x</b>	<b>x</b>
3.4.1	o średnicy korony do 2 m	100 m <sup>2</sup>		150,00	300	1			8%	
3.4.2	o średnicy korony powyżej 2 m	100 m <sup>2</sup>		100,00	250	1			8%	
<b>3.5</b>	<b>Karczowanie krzewów</b>	<b>x</b>	<b>x</b>	<b>x</b>	<b>x</b>	<b>x</b>	<b>x</b>	<b>x</b>	<b>x</b>	<b>x</b>
3.5.1	o średnicy korony do 2 m	1 szt.		100,00	300	1			8%	
3.5.2	o średnicy korony powyżej 2 m	1 szt.		100,00	200	1			8%	
<b>3.6</b>	<b>Cięcie techniczne krzewów</b>	<b>x</b>	<b>x</b>	<b>x</b>	<b>x</b>	<b>x</b>	<b>x</b>	<b>x</b>	<b>x</b>	<b>x</b>
3.6	Cięcie techniczne krzewów	100 m <sup>2</sup>		200,00	300	1			8%	
<b>3.7</b>	<b>Cięcie odmładzające krzewów (ogławianie)</b>	<b>x</b>	<b>x</b>	<b>x</b>	<b>x</b>	<b>x</b>	<b>x</b>	<b>x</b>	<b>x</b>	<b>x</b>
3.7	Cięcie odmładzające krzewów (ogławianie)	100 m <sup>2</sup>		150,00	300	1			8%	

3.8	Przesadzanie krzewów	1 szt.		50,00	100	1			8%	
3.9	Kompleksowa pielęgnacja krzewów, roślin okrywowych przez okres jednego miesiąca	100 m <sup>2</sup>		15,64	50	8			8%	
3.11	Wykonanie oprysku preparatami grzybobójczymi, owadobójczymi i chwastobójczymi	100 m <sup>2</sup>		300,00	600	1	2		8%	
3.12	Nawożenie krzewów	100 m <sup>2</sup>		200,00	500	1			8%	
3.13	Wygrabianie skupin krzewów	100 m <sup>2</sup>		388,44		1	2		8%	
5	<b>PRACE RÓŻNE</b>	<b>x</b>	<b>x</b>	<b>x</b>	<b>x</b>	<b>x</b>	<b>x</b>	<b>x</b>	<b>x</b>	<b>x</b>
5.1	Uzupełnienie stanowisk ziemią urodzajną	1 m <sup>3</sup>		20,00	50	1			8%	
5.2	Mulczowanie korą (grubość warstwy 5-7 cm)	10 m <sup>2</sup>		300,00	500	1			8%	
5.5	Czyszczenie umocnionych skarp	10 m <sup>2</sup>		510,00	600	3	4		8%	
5.7	Wycinanie oraz karczowanie samosiewów wraz z załadunkiem i ich wywozem	100 szt.		20,00	100	1			8%	
5.8	Utrzymanie ławek w stanie używalności (drobne naprawy, mycie itp.)	1 szt.		30,00	50	1			23%	
5.9	Malowanie ławek	1 szt.		30,00	50	1			23%	
5.10	Zmiana lokalizacji ławki	1 szt.		5,00		1			8%	
5.15	<b>Dostawa i montaż wygrodzeń trawników</b>	<b>x</b>	<b>x</b>	<b>x</b>	<b>x</b>	<b>x</b>	<b>x</b>	<b>x</b>	<b>x</b>	<b>x</b>
5.15.1	Dostawa i montaż płotki z jedną poprzeczką wys. ok. 40 cm wg rys. nr 1 w zał. nr 8 do SIWZ	100 mb		10,00	15	1			23%	
5.15.2	Dostawa i montaż siatki zabezpieczającej trawniki i nowe nasadzenia	100 mb		7,00	10	1			23%	
5.16	<b>Mycie wygrodzeń trawników</b>	<b>x</b>	<b>x</b>	<b>x</b>	<b>x</b>	<b>x</b>	<b>x</b>	<b>x</b>	<b>x</b>	<b>x</b>
5.16.1	Mycie wygrodzeń trawników - płotka z jedną poprzeczką wys. ok. 40 cm wg rys. nr 1 w zał. nr 8 do SIWZ	100 mb		10,00	35	1			23%	
5.17	<b>Malowanie wygrodzeń trawników</b>	<b>x</b>	<b>x</b>	<b>x</b>	<b>x</b>	<b>x</b>	<b>x</b>	<b>x</b>	<b>x</b>	<b>x</b>
5.17.1	Malowanie wygrodzeń trawników - płotka z jedną poprzeczką wys. ok. 40 cm wg rys. nr 1 w zał. nr 8 do SIWZ	100 mb		50,00	100	1			23%	
5.18	Demontaż płotki z jedną poprzeczką wys. ok. 40 cm wg rys. nr 1 w zał. nr 8 do SIWZ	1 mb		200,00	300	1			23%	
5.20	Naprawa wygrodzeń trawników - poprawienie przechylonych wygrodzeń - płotka z jedną poprzeczką wys. ok. 40 cm wg rys. nr 1 w zał. nr 8 do SIWZ	1 szt.		200,00	300	1			23%	
8							<b>RAZEM</b>		<b>X</b>	

Uwaga!!! Zakłócenie kolejności numeracji pozycji w kolumnie "L.P." spowodowane jest tym, iż nie jest to liczba porządkowa tylko numeracja prac oznaczona wg numeracji zawartej w warunkach technicznych - załączniku nr 8 do SIWZ

\* zakładana ilość lub krotność może ulec zmianie, dane dot. zmiany zakresu prac zostały opisane w załączniku nr 8 - warunki techniczne realizacji umowy i technologia wykonania prac

.....  
Podpis i pieczęćka imienna  
uprawnionego (-ych) przedstawiciela (-li) Wykonawcy

**CZĘŚĆ VIII - REJON 8 BEMOWO, URSUS****ZAKRES PRAC I CENY JEDNOSTKOWE**

1	2	3	4	5	6	7	8	9=4x5x7	10	11=9+10
L.P.	Rodzaj i zakres prac	Jedn. miary	Cena jedn.	Pow. lub szt.	*	Zakładana krotność	*	Wartość bez VAT	Stawka VAT	Wartość z VAT
<b>1.</b>	<b>PRACE PORZĄDKOWE</b>	<b>x</b>	<b>x</b>	<b>x</b>	<b>x</b>	<b>x</b>	<b>x</b>	<b>x</b>	<b>x</b>	<b>x</b>
1.1	Wykonywanie prac porządkowych na trawnikach i terenach nieutwardzonych w okresie zimowym (grudzień-marzec i listopad) 2 razy w tygodniu	1ha		77,71		42			8%	
1.2	Wykonywanie prac porządkowych na trawnikach i terenach nieutwardzonych w okresie letnim (kwiecień-październik) 3 razy w tygodniu	1 ha		77,71		93			8%	
1.3	Interwencyjne sprzątanie trawników	1 ha		3,00		1			8%	
1.4	Usunięcie z trawników i terenów nieutwardzonych zanieczyszczeń gabarytowych (gruz, płyty betonowe, złom itp.)	1 m <sup>3</sup>		220,00	500	1			8%	
1.5	Usunięcie z trawników i terenów nieutwardzonych zanieczyszczeń organicznych np.: gałęzie, liście, inne części roślin itp.	1 mp		220,00	500	1			8%	
1.6	Oczyszczenie misy drzewa (dotyczy mis o pow. ok. 2,5 m2, znajdujących się w chodnikach)	1 szt.		20,00	350	1			8%	
<b>2.</b>	<b>TRAWNIKI</b>	<b>x</b>	<b>x</b>	<b>x</b>	<b>x</b>	<b>x</b>	<b>x</b>	<b>x</b>	<b>x</b>	<b>x</b>
<b>2.1</b>	<b>Koszenie trawników</b>	<b>x</b>	<b>x</b>	<b>x</b>	<b>x</b>	<b>x</b>	<b>x</b>	<b>x</b>	<b>x</b>	<b>x</b>
2.1.1	Jednokrotne wykoszenie trawnika (krotność 5 w sezonie)	1 ha		72,37		5			8%	
2.1.2	Wykoszenie chwastowiska wraz z usunięciem zanieczyszczeń gabarytowych	1 ha		6,00	10	1			8%	
<b>2.2</b>	<b>Zakładanie i renowacja trawników</b>	<b>x</b>	<b>x</b>	<b>x</b>	<b>x</b>	<b>x</b>	<b>x</b>	<b>x</b>	<b>x</b>	<b>x</b>
2.2.1	Zakładanie trawnika wraz ze zdjęciem warstwy nakładów ziemi do 10 cm ponad krawężnikiem oraz wymianą ziemi na urodzajną na głębokości 5 cm	100 m <sup>2</sup>		25,00	100	1			8%	
2.2.2	Zakładanie trawnika wraz ze zdjęciem warstwy nakładów ziemi powyżej 11 cm ponad krawężnikiem oraz wymianą ziemi na urodzajną na głębokości 5 cm	100 m <sup>2</sup>		25,00	100	1			8%	
2.2.3	Renowacja trawników	100 m <sup>2</sup>		5,00	80	1			8%	
<b>2.3</b>	<b>Grabienie trawników i terenów nieutwardzonych</b>	<b>x</b>	<b>x</b>	<b>x</b>	<b>x</b>	<b>x</b>	<b>x</b>	<b>x</b>	<b>x</b>	<b>x</b>
2.3.1	Wygrabienie terenu przy założeniu, że czynność ta jest wykonywana wiosną (jednokrotne wygrabienie)	1ha		72,37		1			8%	
2.3.2	Wygrabienie terenu przy założeniu, że czynność ta jest wykonywana jesienią (2 - 4 krotne grabienia w okresie opadania liści tj. od 01 października do 15 listopada bieżącego roku)	1ha		72,37		1			8%	
<b>3</b>	<b>KRZEWY, ROŚLINY OKRYWOWE, PNĄCZA I RÓŻANKI</b>	<b>x</b>	<b>x</b>	<b>x</b>	<b>x</b>	<b>x</b>	<b>x</b>	<b>x</b>	<b>x</b>	<b>x</b>
<b>3.1</b>	<b>Jednokrotne pielenie krzewów i żywototów</b>	<b>x</b>	<b>x</b>	<b>x</b>	<b>x</b>	<b>x</b>	<b>x</b>	<b>x</b>	<b>x</b>	<b>x</b>
3.1	Jednokrotne pielenie krzewów i żywototów	100 m <sup>2</sup>		235,99		5	6		8%	
<b>3.2</b>	<b>Jednokrotne cięcie żywototów</b>	<b>x</b>	<b>x</b>	<b>x</b>	<b>x</b>	<b>x</b>	<b>x</b>	<b>x</b>	<b>x</b>	<b>x</b>
3.2	Jednokrotne cięcie żywototów	100 m <sup>2</sup>		43,47		2	4		8%	
<b>3.4</b>	<b>Cięcie pielęgnacyjne krzewów</b>	<b>x</b>	<b>x</b>	<b>x</b>	<b>x</b>	<b>x</b>	<b>x</b>	<b>x</b>	<b>x</b>	<b>x</b>
3.4.1	o średnicy korony do 2 m	100 m <sup>2</sup>		113,34	300	1			8%	
3.4.2	o średnicy korony powyżej 2 m	100 m <sup>2</sup>		36,30	250	1			8%	
<b>3.5</b>	<b>Karczowanie krzewów</b>	<b>x</b>	<b>x</b>	<b>x</b>	<b>x</b>	<b>x</b>	<b>x</b>	<b>x</b>	<b>x</b>	<b>x</b>
3.5.1	o średnicy korony do 2 m	1 szt.		100,00	300	1			8%	
3.5.2	o średnicy korony powyżej 2 m	1 szt.		80,00	200	1			8%	
<b>3.6</b>	<b>Cięcie techniczne krzewów</b>	<b>x</b>	<b>x</b>	<b>x</b>	<b>x</b>	<b>x</b>	<b>x</b>	<b>x</b>	<b>x</b>	<b>x</b>
3.6	Cięcie techniczne krzewów	100 m <sup>2</sup>		70,00	300	1			8%	

3.7	Cięcie odmładzające krzewów (ogławianie)	100 m <sup>2</sup>		27,00	300	1			8%	
3.8	Przesadzanie krzewów	1 szt.		25,00	100	1			8%	
3.9	Kompleksowa pielęgnacja krzewów, roślin okrywowych przez okres jednego miesiąca	100 m <sup>2</sup>		2,51	50	8			8%	
3.11	Wykonanie oprysku preparatami grzybobójczymi, owadobójczymi i chwastobójczymi	100 m <sup>2</sup>		100,00	1 000	1			8%	
3.12	Nawożenie krzewów	100 m <sup>2</sup>		50,00	500	1			8%	
3.13	Wygrabianie skupin krzewów	100 m <sup>2</sup>		144,79		1			8%	
5	<b>PRACE RÓŻNE</b>	<b>x</b>	<b>x</b>	<b>x</b>	<b>x</b>	<b>x</b>	<b>x</b>	<b>x</b>	<b>x</b>	<b>x</b>
5.1	Uzupełnienie stanowisk ziemią urodzajną	1 m <sup>3</sup>		6,00	50	1			8%	
5.2	Mulczowanie korą (grubość warstwy 5-7 cm)	10 m <sup>2</sup>		100,00	300	1			8%	
5.6	Interwencyjne podlewanie trawników, krzewów lub różanek w okresie suszy	100 m <sup>2</sup>		10,00		1			8%	
5.7	Wycinanie oraz karczowanie samosiewów wraz z załadunkiem i ich wywozem	100 szt.		21,00	100	1			8%	
5.8	Utrzymanie ławek w stanie używalności (drobne naprawy, mycie itp.)	1 szt.		38,00	70	1			23%	
5.9	Malowanie ławek	1 szt.		38,00	70	1			23%	
5.10	Zmiana lokalizacji ławki	1 szt.		2,00		1			8%	
5.15	<b>Dostawa i montaż wygrodzeń trawników</b>	<b>x</b>	<b>x</b>	<b>x</b>	<b>x</b>	<b>x</b>	<b>x</b>	<b>x</b>	<b>x</b>	<b>x</b>
5.15.1	Dostawa i montaż płotka z jedną poprzeczką wys. ok. 40 cm wg rys. nr 1 w zał. nr 8 do SIWZ	100 mb		6,50	15	1			23%	
5.15.2	Dostawa i montaż siatki zabezpieczającej trawniki i nowe nasadzenia	100 mb		3,00	10	1			23%	
5.16	<b>Mycie wygrodzeń trawników</b>	<b>x</b>	<b>x</b>	<b>x</b>	<b>x</b>	<b>x</b>	<b>x</b>	<b>x</b>	<b>x</b>	<b>x</b>
5.16.1	Mycie wygrodzeń trawników - płotka z jedną poprzeczką wys. ok. 40 cm wg rys. nr 1 w zał. nr 8 do SIWZ	100 mb		23,00	35	1			23%	
5.17	<b>Malowanie wygrodzeń trawników</b>	<b>x</b>	<b>x</b>	<b>x</b>	<b>x</b>	<b>x</b>	<b>x</b>	<b>x</b>	<b>x</b>	<b>x</b>
5.17.1	Malowanie wygrodzeń trawników - płotka z jedną poprzeczką wys. ok. 40 cm wg rys. nr 1 w zał. nr 8 do SIWZ	100 mb		40,00	100	1			23%	
5.18	Demontaż płotka z jedną poprzeczką wys. ok. 40 cm wg rys. nr 1 w zał. nr 8 do SIWZ	1 mb		150,00	300	1			23%	
5.20	Naprawa wygrodzeń trawników - poprawienie przechylonych wygrodzeń - płotka z jedną poprzeczką wys. ok. 40 cm wg rys. nr 1 w zał. nr 8 do SIWZ	1 szt.		30,00	100	1			23%	
8							<b>RAZEM</b>		<b>X</b>	

Uwaga!!! Zakłócenie kolejności numeracji pozycji w kolumnie "L.P." spowodowane jest tym, iż nie jest to liczba porządkowa tylko numeracja prac oznaczona wg numeracji zawartej w warunkach technicznych - \* zakładana ilość lub krotność może ulec zmianie, dane dot. zmiany zakresu prac zostały opisane w załączniku nr 8 - warunki techniczne realizacji umowy i technologia wykonania prac

.....  
Podpis i pieczęćka imienna  
uprawnionego (-ych) przedstawiciela (-li) Wykonawcy

**CZĘŚĆ IX - REJON 9 PRAGA POŁUDNIE****ZAKRES PRAC I CENY JEDNOSTKOWE**

1	2	3	4	5	6	7	8	9=4x5x7	10	11=9+10
L.P.	Rodzaj i zakres prac	Jedn. miary	Cena jedn.	Pow. lub szt.	*	Zakładana krotność	*	Wartość bez VAT	Stawka VAT	Wartość z VAT
<b>1.</b>	<b>PRACE PORZĄDKOWE</b>	<b>x</b>	<b>x</b>	<b>x</b>	<b>x</b>	<b>x</b>	<b>x</b>	<b>x</b>	<b>x</b>	<b>x</b>
1.1	Wykonywanie prac porządkowych na trawnikach i terenach nieutwardzonych w okresie zimowym (grudzień-marzec i listopad) 1 raz w tygodniu	1ha		67,92		21			8%	
1.2	Wykonywanie prac porządkowych na trawnikach i terenach nieutwardzonych w okresie letnim (kwiecień-październik) 3 razy w tygodniu	1 ha		67,92		93			8%	
1.3	Interwencyjne sprzątanie trawników	1 ha		5,00		1			8%	
1.4	Usunięcie z trawników i terenów nieutwardzonych zanieczyszczeń gabarytowych (gruz, płyty betonowe, złom itp.)	1 m <sup>3</sup>		100,00	500	1			8%	
1.5	Usunięcie z trawników i terenów nieutwardzonych zanieczyszczeń organicznych np.: gałęzie, liście, inne części roślin itp.	1 mp		100,00	500	1			8%	
1.6	Oczyszczenie misy drzewa (dotyczy mis o pow. ok. 2,5 m2, znajdujących się w chodnikach)	1 szt.		240,00		1			8%	
<b>2.</b>	<b>TRAWNIKI</b>	<b>x</b>	<b>x</b>	<b>x</b>	<b>x</b>	<b>x</b>	<b>x</b>	<b>x</b>	<b>x</b>	<b>x</b>
<b>2.1</b>	<b>Koszenie trawników</b>	<b>x</b>	<b>x</b>	<b>x</b>	<b>x</b>	<b>x</b>	<b>x</b>	<b>x</b>	<b>x</b>	<b>x</b>
2.1.1	Jednokrotne wykoszenie trawnika ( krotność 5 w sezonie)	1 ha		62,52		5			8%	
2.1.2	Wykoszenie chwastowiska wraz z usunięciem zanieczyszczeń gabarytowych	1 ha		5,00		1			8%	
<b>2.2</b>	<b>Zakładanie i renowacja trawników</b>	<b>x</b>	<b>x</b>	<b>x</b>	<b>x</b>	<b>x</b>	<b>x</b>	<b>x</b>	<b>x</b>	<b>x</b>
2.2.1	Zakładanie trawnika wraz ze zdjęciem warstwy nakładów ziemi do 10 cm ponad krawężnikiem oraz wymianą ziemi na urodzajną na głębokości 5 cm	100 m <sup>2</sup>		40,00		1			8%	
2.2.2	Zakładanie trawnika wraz ze zdjęciem warstwy nakładów ziemi powyżej 11 cm ponad krawężnikiem oraz wymianą ziemi na urodzajną na głębokości 5 cm	100 m <sup>2</sup>		10,00		1			8%	
<b>2.3</b>	<b>Grabienie trawników i terenów nieutwardzonych</b>	<b>x</b>	<b>x</b>	<b>x</b>	<b>x</b>	<b>x</b>	<b>x</b>	<b>x</b>	<b>x</b>	<b>x</b>
2.3.1	Wygrabienie terenu przy założeniu, że czynność ta jest wykonywana wiosną (jednokrotne wygrabienie)	1ha		62,52		1			8%	
2.3.2	Wygrabienie terenu przy założeniu, że czynność ta jest wykonywana jesienią (2 - 4 krotne grabienia w okresie opadania liści tj. od 01 października do 15 listopada bieżącego roku)	1ha		62,52		1			8%	
<b>3</b>	<b>KRZEWY, ROŚLINY OKRYWOWE, PNĄCZA i RÓŻANKI</b>	<b>x</b>	<b>x</b>	<b>x</b>	<b>x</b>	<b>x</b>	<b>x</b>	<b>x</b>	<b>x</b>	<b>x</b>
3.1	Jednokrotne pielenie krzewów i żywołotów	100 m <sup>2</sup>		445,88		5			8%	
3.2	Jednokrotne cięcie żywopłotów	100 m <sup>2</sup>		94,31		3	4		8%	
3.3	Jednorazowe cięcie żywopłotów o wysokości pow 2 m	100 m <sup>2</sup>		5,00		3	4		8%	
<b>3.4</b>	<b>Cięcie pielęgnacyjne krzewów</b>	<b>x</b>	<b>x</b>	<b>x</b>	<b>x</b>	<b>x</b>	<b>x</b>	<b>x</b>	<b>x</b>	<b>x</b>
3.4.1	o średnicy korony do 2 m	100 m <sup>2</sup>		120,00		1			8%	
3.4.2	o średnicy korony powyżej 2 m	100 m <sup>2</sup>		30,00		1			8%	
<b>3.5</b>	<b>Karczowanie krzewów</b>	<b>x</b>	<b>x</b>	<b>x</b>	<b>x</b>	<b>x</b>	<b>x</b>	<b>x</b>	<b>x</b>	<b>x</b>
3.5.1	o średnicy korony do 2 m	1 szt.		200,00		1			8%	
3.5.2	o średnicy korony powyżej 2 m	1 szt.		100,00		1			8%	
3.6	Cięcie techniczne krzewów	100 m <sup>2</sup>		20,00		1			8%	
3.7	Cięcie odmładzające krzewów (ogławianie)	100 m <sup>2</sup>		30,00		1			8%	
3.8	Przesadzanie krzewów	1 szt.		50,00		1			8%	

3.9	Kompleksowa pielęgnacja krzewów, roślin okrywowych przez okres jednego miesiąca	100 m <sup>2</sup>		140,00		8			8%	
3.10	Kompleksowa pielęgnacja pnaczy przez okres jednego miesiąca	100 szt.		5,00		8			8%	
3.11	Wykonanie oprysku preparatami grzybobójczymi, owadobójczymi i chwastobójczymi	100 m <sup>2</sup>		30,00		1			8%	
3.12	Nawożenie krzewów	100 m <sup>2</sup>		5,00		1			8%	
3.13	Wygrabianie skupin krzewów	100 m <sup>2</sup>		10,00		1			8%	
5	<b>PRACE RÓŻNE</b>	<b>x</b>	<b>x</b>	<b>x</b>	<b>x</b>	<b>x</b>	<b>x</b>	<b>x</b>	<b>x</b>	<b>x</b>
5.1	Uzupełnienie stanowisk ziemią urodzajną	1 m <sup>3</sup>		5,00		1			8%	
5.2	Mulczowanie korą (grubość warstwy 5-7 cm)	10 m <sup>2</sup>		100,00		1			8%	
5.5	Czyszczenie umocnionych skarp	10 m <sup>2</sup>		400,00		3	5		8%	
5.6	Interwencyjne podlewanie trawników, krzewów lub różanek w okresie suszy	100 m <sup>2</sup>		100,00		1			8%	
5.7	Wycinanie oraz karczowanie samosiewów wraz z załadunkiem i ich wywozem	100 szt.		5,00		1			8%	
5.8	Utrzymanie ławek w stanie używalności (drobne naprawy, mycie itp.)	1 szt.		20,00		1			23%	
5.9	Malowanie ławek	1 szt.		73,00		1			23%	
5.10	Zmiana lokalizacji ławki	1 szt.		2,00		1			8%	
5.12	Rozłożenie cieniówki	1 m <sup>2</sup>		650,00		1			23%	
5.15	<b>Dostawa i montaż wygradzeń trawników</b>	<b>x</b>	<b>x</b>	<b>x</b>	<b>x</b>	<b>x</b>	<b>x</b>	<b>x</b>	<b>x</b>	<b>x</b>
5.15.1	Dostawa i montaż płotki z jedną poprzeczką wys. ok. 40 cm wg rys. nr 1 w zał. nr 8 do SIWZ	100 mb		20,00	25	1			23%	
5.15.2	Dostawa i montaż siatki zabezpieczającej trawniki i nowe nasadzenia	100 mb		10,00		1			23%	
5.16	<b>Mycie wygradzeń trawników</b>	<b>x</b>	<b>x</b>	<b>x</b>	<b>x</b>	<b>x</b>	<b>x</b>	<b>x</b>	<b>x</b>	<b>x</b>
5.16.1	Mycie wygradzeń trawników - płotka z jedną poprzeczką wys. ok. 40 cm wg rys. nr 1 w zał. nr 8 do SIWZ	100 mb		10,00		1			23%	
5.16.2	Mycie wygradzeń trawników - płotka wg rys. nr 2 w zał. nr 8 do SIWZ	100 mb		50,00	100	1			23%	
5.17	<b>Malowanie wygradzeń trawników</b>	<b>x</b>	<b>x</b>	<b>x</b>	<b>x</b>	<b>x</b>	<b>x</b>	<b>x</b>	<b>x</b>	<b>x</b>
5.17.1	Malowanie wygradzeń trawników - płotka z jedną poprzeczką wys. ok. 40 cm wg rys. nr 1 w zał. nr 8 do SIWZ	100 mb		20,00		1			23%	
5.17.2	Malowanie wygradzeń trawników - płotka wg rys. nr 2 w zał. nr 8 do SIWZ	100 mb		10,00		1			23%	
5.18	Demontaż płotki z jedną poprzeczką wys. ok. 40 cm wg rys. nr 1 w zał. nr 8 do SIWZ	1 mb		100,00		1			23%	
5.19	Wymiana wygradzeń trawników - płotek z jedną poprzeczką wg rys nr 2 w zał. nr 8 do SIWZ	100 mb		7,00		1			23%	
5.20	Naprawa wygradzeń trawników - poprawienie przechylonych wygradzeń - płotka z jedną poprzeczką wys. ok. 40 cm wg rys. nr 1 w zał. nr 8 do SIWZ	1 szt.		50,00		1			23%	
5.21	Naprawa wygradzeń trawników - poprawienie przechylonych wygradzeń - płotek wg rys. nr 2 w zał. nr 8 do SIWZ	1 szt.		50,00		1			23%	
8							<b>RAZEM</b>		<b>X</b>	

Uwaga!!! Zakłócenie kolejności numeracji pozycji w kolumnie "L.P." spowodowane jest tym, iż nie jest to liczba porządkowa tylko numeracja prac oznaczona wg numeracji zawartej w warunkach technicznych - załączniku nr 8 do SIWZ

\* zakładana ilość lub krotność może ulec zmianie, dane dot. zmiany zakresu prac zostały opisane w załączniku nr 8 - warunki techniczne realizacji umowy i technologia wykonania prac

.....  
Podpis i pieczęćka imienna  
uprawnionego (-ych) przedstawiciela (-li) Wykonawcy

**CZĘŚĆ X - REJON 10 WAWER, WESOŁA, REMBERTÓW**  
**ZAKRES PRAC I CENY JEDNOSTKOWE**

1	2	3	4	5	6	7	8	9=4x5x7	10	11=9+10
L.P.	Rodzaj i zakres prac	Jedn. miary	Cena jedn.	Pow. lub szt.	*	Zakładana krotność	*	Wartość bez VAT	Stawka VAT	Wartość z VAT
<b>1.</b>	<b>PRACE PORZĄDKOWE</b>	<b>x</b>	<b>x</b>	<b>x</b>	<b>x</b>	<b>x</b>	<b>x</b>	<b>x</b>	<b>x</b>	<b>x</b>
1.1	Wykonywanie prac porządkowych na trawnikach i terenach nieutwardzonych w okresie zimowym (grudzień-marzec i listopad) 1 raz w tygodniu	1ha		132,51		21			8%	
1.2	Wykonywanie prac porządkowych na trawnikach i terenach nieutwardzonych w okresie letnim (kwiecień-październik) 2 razy w tygodniu	1 ha		132,51		62			8%	
1.4	Usunięcie z trawników i terenów nieutwardzonych zanieczyszczeń gabarytowych (gruz, płyty betonowe, złom itp.)	1 m <sup>3</sup>		350,00	500	1			8%	
1.5	Usunięcie z trawników i terenów nieutwardzonych zanieczyszczeń organicznych np.: gałęzie, liście, inne części roślin itp.	1 mp		350,00	500	1			8%	
<b>2.</b>	<b>TRAWNIKI</b>	<b>x</b>	<b>x</b>	<b>x</b>	<b>x</b>	<b>x</b>	<b>x</b>	<b>x</b>	<b>x</b>	<b>x</b>
<b>2.1</b>	<b>Koszenie trawników</b>	<b>x</b>	<b>x</b>	<b>x</b>	<b>x</b>	<b>x</b>	<b>x</b>	<b>x</b>	<b>x</b>	<b>x</b>
2.1.1	Jednokrotne wykoszenie trawnika (krotność 4 w sezonie)	1 ha		108,54		4			8%	
2.1.1	Jednokrotne wykoszenie trawnika (krotność 5 w sezonie)	1 ha		20,12		5			8%	
2.1.2	Wykoszenie chwastowiska wraz z usunięciem zanieczyszczeń gabarytowych	1 ha		3,00		1			8%	
<b>2.2</b>	<b>Zakładanie i renowacja trawników</b>	<b>x</b>	<b>x</b>	<b>x</b>	<b>x</b>	<b>x</b>	<b>x</b>	<b>x</b>	<b>x</b>	<b>x</b>
2.2.1	Zakładanie trawnika wraz ze zdjęciem warstwy nakładów ziemi do 10 cm ponad krawężnikiem oraz wymianą ziemi na urodzajną na głębokości 5 cm	100 m <sup>2</sup>		15,00		1			8%	
2.2.2	Zakładanie trawnika wraz ze zdjęciem warstwy nakładów ziemi powyżej 11 cm ponad krawężnikiem oraz wymianą ziemi na urodzajną na głębokości 5 cm	100 m <sup>2</sup>		14,00		1			8%	
<b>2.3</b>	<b>Grabienie trawników i terenów nieutwardzonych</b>	<b>x</b>	<b>x</b>	<b>x</b>	<b>x</b>	<b>x</b>	<b>x</b>	<b>x</b>	<b>x</b>	<b>x</b>
2.3.1	Wygrabienie terenu przy założeniu, że czynność ta jest wykonywana wiosną (jednokrotne wygrabienie)	1ha		119,34		1			8%	
2.3.2	Wygrabienie terenu przy założeniu, że czynność ta jest wykonywana jesienią (2 - 4 krotne grabienia w okresie opadania liści tj. od 01 października do 15 listopada bieżącego roku)	1ha		125,40		1			8%	
<b>3</b>	<b>KRZEWY, ROŚLINY OKRYWOWE, PNACZA I RÓŻANKI</b>	<b>x</b>	<b>x</b>	<b>x</b>	<b>x</b>	<b>x</b>	<b>x</b>	<b>x</b>	<b>x</b>	<b>x</b>
3.1	Jednokrotne pielienie krzewów i żywototów	100 m <sup>2</sup>		186,78		5			8%	
3.2	Jednokrotne cięcie żywototów	100 m <sup>2</sup>		4,03		2	4		8%	
3.3	Jednorazowe cięcie żywototów o wysokości pow 2 m	100 m <sup>2</sup>		2,00		2	4		8%	
<b>3.4</b>	<b>Cięcie pielęgnacyjne krzewów</b>	<b>x</b>	<b>x</b>	<b>x</b>	<b>x</b>	<b>x</b>	<b>x</b>	<b>x</b>	<b>x</b>	<b>x</b>
3.4.1	o średnicy korony do 2 m	100 m <sup>2</sup>		120,00		1			8%	
3.4.2	o średnicy korony powyżej 2 m	100 m <sup>2</sup>		19,00		1			8%	
<b>3.5</b>	<b>Karczowanie krzewów</b>	<b>x</b>	<b>x</b>	<b>x</b>	<b>x</b>	<b>x</b>	<b>x</b>	<b>x</b>	<b>x</b>	<b>x</b>
3.5.1	o średnicy korony do 2 m	1 szt.		250,00		1			8%	
3.5.2	o średnicy korony powyżej 2 m	1 szt.		70,00		1			8%	
3.6	Cięcie techniczne krzewów	100 m <sup>2</sup>		45,00		1			8%	
3.7	Cięcie odmładzające krzewów (ogławianie)	100 m <sup>2</sup>		60,00		1			8%	
3.8	Przesadzanie krzewów	1 szt.		90,00		1			8%	

3.9	Kompleksowa pielęgnacja krzewów, roślin okrywowych przez okres jednego miesiąca	100 m <sup>2</sup>		203,42		8			8%	
3.10	Kompleksowa pielęgnacja pnączy przez okres jednego miesiąca	100 szt.		7,00		3			8%	
3.11	Wykonanie oprysku preparatami grzybobójczymi, owadobójczymi i chwastobójczymi	100 m <sup>2</sup>		96,00		1			8%	
5	<b>PRACE RÓŻNE</b>	<b>x</b>	<b>x</b>	<b>x</b>	<b>x</b>	<b>x</b>	<b>x</b>	<b>x</b>	<b>x</b>	<b>x</b>
5.1	Uzupełnienie stanowisk ziemią urodzajną	1 m <sup>3</sup>		7,00		1			8%	
5.2	Mulczowanie korą (grubość warstwy 5-7 cm)	10 m <sup>2</sup>		45,00		1			8%	
5.3	Rozłożenie stroiszu jodłowego wraz z ceną materiałów	10 m <sup>2</sup>		15,00		1			8%	
5.4	Zdjęcie stroiszu jodłowego	10 m <sup>2</sup>		15,00		1			8%	
5.5	Czyszczenie umocnionych skarp	10 m <sup>2</sup>		50,00		1	5		8%	
5.6	Interwencyjne podlewanie trawników, krzewów lub różanek w okresie suszy	100m2		3,00		1			8%	
5.7	Wycinanie oraz karczowanie samosiewów wraz z załadunkiem i ich wywozem	100 szt.		30,00		1			8%	
5.8	Utrzymanie ławek w stanie używalności (drobne naprawy, mycie itp.)	1 szt		92,00		1			23%	
5.9	Malowanie ławek	1 szt.		17,00		1			23%	
5.10	Zmiana lokalizacji ławki	1 szt.		6,00		1			8%	
5.13	Czyszczenie żwiru	10 m <sup>2</sup>		10,00		2			8%	
5.15	<b>Dostawa i montaż wygrodzeń trawników</b>	<b>x</b>	<b>x</b>	<b>x</b>	<b>x</b>	<b>x</b>	<b>x</b>	<b>x</b>	<b>x</b>	<b>x</b>
5.15.1	Dostawa i montaż płotka z jedną poprzeczką wys. ok. 40 cm wg rys. nr 1 w zał. nr 8 do SIWZ	100 mb		8,00	17	1			23%	
5.15.2	Dostawa i montaż siatki zabezpieczającej trawniki i nowe nasadzenia	100 mb		7,00		1			23%	
5.16	<b>Mycie wygrodzeń trawników</b>	<b>x</b>	<b>x</b>	<b>x</b>	<b>x</b>	<b>x</b>	<b>x</b>	<b>x</b>	<b>x</b>	<b>x</b>
5.16.1	Mycie wygrodzeń trawników - płotka z jedną poprzeczką wys. ok. 40 cm wg rys. nr 1 w zał. nr 8 do SIWZ	100 mb		108,00		1			23%	
5.17	<b>Malowanie wygrodzeń trawników</b>	<b>x</b>	<b>x</b>	<b>x</b>	<b>x</b>	<b>x</b>	<b>x</b>	<b>x</b>	<b>x</b>	<b>x</b>
5.17.1	Malowanie wygrodzeń trawników - płotka z jedną poprzeczką wys. ok. 40 cm wg rys. nr 1 w zał. nr 8 do SIWZ	100 mb		82,00		1			23%	
5.18	Demontaż płotka z jedną poprzeczką wys. ok. 40 cm wg rys. nr 1 w zał. nr 8 do SIWZ	1 mb		300,00		1			23%	
5.20	Naprawa wygrodzeń trawników - poprawienie przechylonych wygrodzeń - płotka z jedną poprzeczką wys. ok. 40 cm wg rys. nr 1 w zał. nr 8 do SIWZ	1 szt.		20,00		1			23%	
8							<b>RAZEM</b>		<b>X</b>	

Uwaga!!! Zakłócenie kolejności numeracji pozycji w kolumnie "L.P." spowodowane jest tym, iż nie jest to liczba porządkowa tylko numeracja prac oznaczona wg numeracji zawartej w warunkach technicznych - załączniku nr 8 do SIWZ

\* zakładana ilość lub krotność może ulec zmianie, dane dot. zmiany zakresu prac zostały opisane w załączniku nr 8 - warunki techniczne realizacji umowy i technologia wykonania prac

.....  
Podpis i pieczęć imienna  
uprawnionego (-ych) przedstawiciela (-li) Wykonawcy



**CZĘŚĆ XI - REJON 11 PRAGA PÓŁNOC****ZAKRES PRAC I CENY JEDNOSTKOWE**

1	2	3	4	5	6	7	8	9=4x5x7	10	11=9+10
L.P.	Rodzaj i zakres prac	Jedn. miary	Cena jedn.	Pow. lub szt.	*	Zakładana krotność	*	Wartość bez VAT	Stawka VAT	Wartość z VAT
<b>1.</b>	<b>PRACE PORZĄDKOWE</b>	<b>x</b>	<b>x</b>	<b>x</b>	<b>x</b>	<b>x</b>	<b>x</b>	<b>x</b>	<b>x</b>	<b>x</b>
1.1	Wykonywanie prac porządkowych na trawnikach i terenach nieutwardzonych w okresie zimowym (grudzień-marzec i listopad) 1 raz w tygodniu	1ha		77,48		21	42		8%	
1.2	Wykonywanie prac porządkowych na trawnikach i terenach nieutwardzonych w okresie letnim (kwiecień-październik) 3 razy w tygodniu	1 ha		77,48		93			8%	
1.3	Interwencyjne sprzątanie trawników	1 ha		25,00		1			8%	
1.4	Usunięcie z trawników i terenów nieutwardzonych zanieczyszczeń gabarytowych (gruz, płyty betonowe, złom itp.)	1 m <sup>3</sup>		400,00		1			8%	
1.5	Usunięcie z trawników i terenów nieutwardzonych zanieczyszczeń organicznych np.: gałęzie, liście, inne części roślin itp.	1 mp		400,00		1			8%	
1.6	Oczyszczenie misy drzewa (dotyczy mis o pow. ok. 2,5 m2, znajdujących się w chodnikach)	1 szt.		100,00		1			8%	
<b>2.</b>	<b>TRAWNIKI</b>	<b>x</b>	<b>x</b>	<b>x</b>	<b>x</b>	<b>x</b>	<b>x</b>	<b>x</b>	<b>x</b>	<b>x</b>
<b>2.1</b>	<b>Koszenie trawników</b>	<b>x</b>	<b>x</b>	<b>x</b>	<b>x</b>	<b>x</b>	<b>x</b>	<b>x</b>	<b>x</b>	<b>x</b>
2.1.1	Jednokrotne wykoszenie trawnika (krotność 12 w sezonie)	1ha		1,08		12			8%	
2.1.1	Jednokrotne wykoszenie trawnika (krotność 6 w sezonie)	1ha		73,91		6			8%	
2.1.2	Wykoszenie chwastowiska wraz z usunięciem zanieczyszczeń gabarytowych	1 ha		1,00	5	1			8%	
<b>2.2</b>	<b>Zakładanie i renowacja trawników</b>	<b>x</b>	<b>x</b>	<b>x</b>	<b>x</b>	<b>x</b>	<b>x</b>	<b>x</b>	<b>x</b>	<b>x</b>
2.2.1	Zakładanie trawnika wraz ze zdjęciem warstwy nakładów ziemi do 10 cm ponad krawężnikiem oraz wymianą ziemi na urodzajną na głębokości 5 cm	100 m <sup>2</sup>		10,00	50	1			8%	
2.2.2	Zakładanie trawnika wraz ze zdjęciem warstwy nakładów ziemi powyżej 11 cm ponad krawężnikiem oraz wymianą ziemi na urodzajną na głębokości 5 cm	100 m <sup>2</sup>		10,00	50	1			8%	
2.2.3	Renowacja trawników	100 m <sup>2</sup>		30,00	200	1			8%	
<b>2.3</b>	<b>Grabienie trawników i terenów nieutwardzonych</b>	<b>x</b>	<b>x</b>	<b>x</b>	<b>x</b>	<b>x</b>	<b>x</b>	<b>x</b>	<b>x</b>	<b>x</b>
2.3.1	Wygrabienie terenu przy założeniu, że czynność ta jest wykonywana wiosną (jednokrotne wygrabienie)	1ha		74,99		1			8%	
2.3.2	Wygrabienie terenu przy założeniu, że czynność ta jest wykonywana jesienią (2 - 4 krotne grabienia w okresie opadania liści tj. od 01 października do 15 listopada bieżącego roku)	1ha		74,99		1			8%	
<b>3</b>	<b>KRZEWY, ROŚLINY OKRYWOWE, PNAĆZA i RÓŻANKI</b>	<b>x</b>	<b>x</b>	<b>x</b>	<b>x</b>	<b>x</b>	<b>x</b>	<b>x</b>	<b>x</b>	<b>x</b>
<b>3.1</b>	<b>Jednokrotne pielenie krzewów i żywotów</b>	<b>100 m<sup>2</sup></b>		<b>223,27</b>		<b>6</b>			<b>8%</b>	
<b>3.2</b>	<b>Jednokrotne cięcie żywopłotów</b>	<b>100 m<sup>2</sup></b>		<b>3,90</b>		<b>3</b>	<b>4</b>		<b>8%</b>	
<b>3.4</b>	<b>Cięcie pielęgnacyjne krzewów</b>	<b>x</b>	<b>x</b>	<b>x</b>	<b>x</b>	<b>x</b>	<b>x</b>	<b>x</b>	<b>x</b>	<b>x</b>
3.4.1	o średnicy korony do 2 m	100 m <sup>2</sup>		30,00	80	1			8%	
3.4.2	o średnicy korony powyżej 2 m	100 m <sup>2</sup>		10,00	50	1			8%	
<b>3.5</b>	<b>Karczowanie krzewów</b>	<b>x</b>	<b>x</b>	<b>x</b>	<b>x</b>	<b>x</b>	<b>x</b>	<b>x</b>	<b>x</b>	<b>x</b>
3.5.1	o średnicy korony do 2 m	1 szt.		1,00	100	1			8%	
3.5.2	o średnicy korony powyżej 2 m	1 szt.		1,00	100	1			8%	
<b>3.6</b>	<b>Cięcie techniczne krzewów</b>	<b>100 m<sup>2</sup></b>		<b>20,00</b>	<b>150</b>	<b>1</b>			<b>8%</b>	

3.7	Cięcie odmładzające krzewów (ogławianie)	100 m <sup>2</sup>		10,00	70	1			8%	
3.8	Przesadzanie krzewów	1 szt.		1,00		1			8%	
3.9	Kompleksowa pielęgnacja krzewów, roślin okrywowych przez okres jednego miesiąca	100 m <sup>2</sup>		25,73		8			8%	
3.11	Wykonanie oprysku preparatami grzybobójczymi, owadobójczymi i chwastobójczymi	100 m <sup>2</sup>		5,00	20	1			8%	
3.12	Nawożenie krzewów	100 m <sup>2</sup>		5,00	20	1			8%	
3.13	Wygrabianie skupin krzewów	100 m <sup>2</sup>		223,28	500	1			8%	
5	<b>PRACE RÓŻNE</b>	<b>x</b>	<b>x</b>	<b>x</b>	<b>x</b>	<b>x</b>	<b>x</b>	<b>x</b>	<b>x</b>	<b>x</b>
5.1	Uzupełnienie stanowisk ziemią urodzajną	1 m <sup>3</sup>		10,00	100	1			8%	
5.2	Mulczowanie korą (grubość warstwy 5-7 cm)	10 m <sup>2</sup>		100,00	500	1			8%	
5.3	Rozłożenie stroiszu jodłowego wraz z ceną materiałów	10 m <sup>2</sup>		1,00		1			8%	
5.4	Zdjęcie stroiszu jodłowego	10 m <sup>2</sup>		1,00		1			8%	
5.5	Czyszczenie umocnionych skarp	10 m <sup>2</sup>		150,00	400	3			8%	
5.6	Interwencyjne podlewanie trawników, krzewów lub różanek w okresie suszy	100 m <sup>2</sup>		100,00	800	1			8%	
5.7	Wycinanie oraz karczowanie samosiewów wraz z załadunkiem i ich wywozem	100 szt.		3,00		1			8%	
5.8	Utrzymanie ławek w stanie używalności (drobne naprawy, mycie itp.)	1 szt.		46,00		1			23%	
5.9	Malowanie ławek	1 szt.		46,00		1			23%	
5.10	Zmiana lokalizacji ławki	1 szt.		2,00		1			8%	
5.12	Rozłożenie cieniówki	1 m <sup>2</sup>		100,00		1			23%	
5.15	<b>Dostawa i montaż wygrodzeń trawników</b>	<b>x</b>	<b>x</b>	<b>x</b>	<b>x</b>	<b>x</b>	<b>x</b>	<b>x</b>	<b>x</b>	<b>x</b>
5.15.1	Dostawa i montaż płotki z jedną poprzeczką wys. ok. 40 cm wg rys. nr 1 w zał. nr 8 do SIWZ	100 mb		5,60	20	1			23%	
5.15.2	Dostawa i montaż siatki zabezpieczającej trawniki i nowe nasadzenia	100 mb		3,00	8	1			23%	
5.16	<b>Mycie wygrodzeń trawników</b>	<b>x</b>	<b>x</b>	<b>x</b>	<b>x</b>	<b>x</b>	<b>x</b>	<b>x</b>	<b>x</b>	<b>x</b>
5.16.1	Mycie wygrodzeń trawników - płotka z jedną poprzeczką wys. ok. 40 cm wg rys. nr 1 w zał. nr 8 do SIWZ	100 mb		5,00	15	1			23%	
5.17	<b>Malowanie wygrodzeń trawników</b>	<b>x</b>	<b>x</b>	<b>x</b>	<b>x</b>	<b>x</b>	<b>x</b>	<b>x</b>	<b>x</b>	<b>x</b>
5.17.1	Malowanie wygrodzeń trawników - płotka z jedną poprzeczką wys. ok. 40 cm wg rys. nr 1 w zał. nr 8 do SIWZ	100 mb		10,00	40	1			23%	
5.18	<b>Demontaż płotki z jedną poprzeczką wys. ok. 40 cm wg rys. nr 1 w zał. nr 8 do SIWZ</b>	<b>1 mb</b>		<b>100,00</b>	<b>300</b>	<b>1</b>			<b>23%</b>	
5.20	<b>Naprawa wygrodzeń trawników - poprawienie przechylonych wygrodzeń - płotka z jedną poprzeczką wys. ok. 40 cm wg rys. nr 1 w zał. nr 8 do SIWZ</b>	<b>1 szt.</b>		<b>100,00</b>	<b>300</b>	<b>1</b>			<b>23%</b>	
8									<b>RAZEM</b>	<b>X</b>

Uwaga!!! Zakłócenie kolejności numeracji pozycji w kolumnie "L.P." spowodowane jest tym, iż nie jest to liczba porządkowa tylko numeracja prac oznaczona wg numeracji zawartej w warunkach technicznych - załączniku nr 8 do SIWZ

\* zakładana ilość lub krotność może ulec zmianie, dane dot. zmiany zakresu prac zostały opisane w załączniku nr 8 - warunki techniczne realizacji umowy i technologia wykonania prac

.....  
Podpis i pieczęćki imienna  
uprawnionego (-ych) przedstawiciela (-li) Wykonawcy

**CZĘŚĆ XII - REJON 12 TARGÓWEK, BIAŁOLEKA****ZAKRES PRAC I CENY JEDNOSTKOWE**

1	2	3	4	5	6	7	8	9=4x5x7	10	11=9+10
L.P.	Rodzaj i zakres prac	Jedn. miary	Cena jedn.	Pow. lub szt.	*	Zakładana krotność	*	Wartość bez VAT	Stawka VAT	Wartość z VAT
<b>1.</b>	<b>PRACE PORZĄDKOWE</b>	<b>x</b>	<b>x</b>	<b>x</b>		<b>x</b>		<b>x</b>	<b>x</b>	<b>x</b>
1.1	Wykonywanie prac porządkowych na trawnikach i terenach nieutwardzonych w okresie zimowym (grudzień-marzec i listopad) 1 raz w tygodniu	1ha		156,51		22	42		8%	
1.2	Wykonywanie prac porządkowych na trawnikach i terenach nieutwardzonych w okresie letnim (kwiecień-październik) 2 razy w tygodniu	1 ha		90,71		62			8%	
1.2	Wykonywanie prac porządkowych na trawnikach i terenach nieutwardzonych w okresie letnim (kwiecień-październik) 3 razy w tygodniu	1 ha		65,80		93			8%	
1.3	Interwencyjne sprzątanie trawników	1 ha		12,00		1			8%	
1.4	Usunięcie z trawników i terenów nieutwardzonych zanieczyszczeń gabarytowych (gruz, płyty betonowe, złom itp.)	1 m <sup>3</sup>		600,00	700	1			8%	
1.5	Usunięcie z trawników i terenów nieutwardzonych zanieczyszczeń organicznych np.: gałęzie, liście, inne części roślin itp.	1 mp		600,00	700	1			8%	
1.6	Oczyszczenie misy drzewa (dotyczy mis o pow. ok. 2,5 m2, znajdujących się w chodnikach)	1 szt.		20,00	100	1			8%	
<b>2.</b>	<b>TRAWNIKI</b>	<b>x</b>	<b>x</b>	<b>x</b>		<b>x</b>		<b>x</b>	<b>x</b>	<b>x</b>
<b>2.1</b>	<b>Koszenie trawników</b>	<b>x</b>	<b>x</b>	<b>x</b>	<b>x</b>	<b>x</b>	<b>x</b>	<b>x</b>	<b>x</b>	<b>x</b>
2.1.1	Jednokrotne wykoszenie trawnika ( 5 krotność w sezonie)	1 ha		152,65		5			8%	
2.1.2	Wykoszenie chwastowiska wraz z usunięciem zanieczyszczeń gabarytowych	1 ha		2,00	5	1			8%	
<b>2.2</b>	<b>Zakładanie i renowacja trawników</b>	<b>x</b>	<b>x</b>	<b>x</b>	<b>x</b>	<b>x</b>	<b>x</b>	<b>x</b>	<b>x</b>	<b>x</b>
2.2.1	Zakładanie trawnika wraz ze zdjęciem warstwy nakładów ziemi do 10 cm ponad krawężnikiem oraz wymianą ziemi na urodzajną na głębokości 5 cm	100 m <sup>2</sup>		15,00	50	1			8%	
2.2.2	Zakładanie trawnika wraz ze zdjęciem warstwy nakładów ziemi powyżej 11 cm ponad krawężnikiem oraz wymianą ziemi na urodzajną na głębokości 5 cm	100 m <sup>2</sup>		15,00	50	1			8%	
2.2.3	Renowacja trawników	100 m <sup>2</sup>		35,00	200	1			8%	
<b>2.3</b>	<b>Grabienie trawników i terenów nieutwardzonych</b>	<b>x</b>	<b>x</b>	<b>x</b>	<b>x</b>	<b>x</b>	<b>x</b>	<b>x</b>	<b>x</b>	<b>x</b>
2.3.1	Wygrabienie terenu przy założeniu, że czynność ta jest wykonywana wiosną (jednokrotne wygrabienie)	1ha		152,65		1			8%	
2.3.2	Wygrabienie terenu przy założeniu, że czynność ta jest wykonywana jesienią (2 - 4 krotne grabienia w okresie opadania liści tj. od 01 października do 15 listopada bieżącego roku)	1ha		152,65		1			8%	
<b>3</b>	<b>KRZEWY, ROŚLINY OKRYWOWE, PNAĆZA I RÓŻANKI</b>	<b>x</b>	<b>x</b>	<b>x</b>		<b>x</b>		<b>x</b>	<b>x</b>	<b>x</b>
<b>3.1</b>	<b>Jednokrotne pielnie krzewów i żywotów</b>	<b>100 m<sup>2</sup></b>		<b>271,03</b>		<b>5</b>			<b>8%</b>	
<b>3.2</b>	<b>Jednokrotne cięcie żywopłotów</b>	<b>100 m<sup>2</sup></b>		<b>29,48</b>		<b>3</b>	<b>4</b>		<b>8%</b>	
<b>3.4</b>	<b>Cięcie pielęgnacyjne krzewów</b>	<b>x</b>	<b>x</b>	<b>x</b>	<b>x</b>	<b>x</b>	<b>x</b>	<b>x</b>	<b>x</b>	<b>x</b>
3.4.1	o średnicy korony do 2 m	100 m <sup>2</sup>		120,00	200	1			8%	
3.4.2	o średnicy korony powyżej 2 m	100 m <sup>2</sup>		50,00	80	1			8%	
<b>3.5</b>	<b>Karczowanie krzewów</b>	<b>x</b>	<b>x</b>	<b>x</b>	<b>x</b>	<b>x</b>	<b>x</b>	<b>x</b>	<b>x</b>	<b>x</b>
3.5.1	o średnicy korony do 2 m	1 szt.		101,00	200	1			8%	
3.5.2	o średnicy korony powyżej 2 m	1 szt.		101,00	200	1			8%	
<b>3.6</b>	<b>Cięcie techniczne krzewów</b>	<b>100 m<sup>2</sup></b>		<b>120,00</b>	<b>150</b>	<b>1</b>			<b>8%</b>	

3.7	Cięcie odmładzające krzewów (ogławianie)	100 m <sup>2</sup>		35,00	50	1			8%	
3.8	Przesadzanie krzewów	1 szt.		101,00	200	1			8%	
3.9	Kompleksowa pielęgnacja krzewów, roślin okrywowych przez okres jednego miesiąca	100 m <sup>2</sup>		115,73		4			8%	
3.10	Kompleksowa pielęgnacja pnączy przez okres jednego miesiąca	100 szt.		4,43		4			8%	
3.11	Wykonanie oprysku preparatami grzybobójczymi, owadobójczymi i chwastobójczymi	100 m <sup>2</sup>		10,00	30	1			8%	
3.12	Nawożenie krzewów	100 m <sup>2</sup>		15,00	30	1			8%	
3.13	Wygrabianie skupin krzewów	100 m <sup>2</sup>		155,47		1			8%	
5	<b>PRACE RÓŻNE</b>	<b>x</b>	<b>x</b>	<b>x</b>		<b>x</b>		<b>x</b>	<b>x</b>	<b>x</b>
5.1	Uzupełnienie stanowisk ziemią urodzajną	1 m <sup>3</sup>		60,00	100	1			8%	
5.2	Mulczowanie korą (grubość warstwy 5-7 cm)	10 m <sup>2</sup>		300,00		1			8%	
5.3	Rozłożenie strojszu jodłowego wraz z ceną materiałów	10 m <sup>2</sup>		1,00		1			8%	
5.4	Zdjęcie strojszu jodłowego	10 m <sup>2</sup>		1,00		1			8%	
5.5	Czyszczenie umocnionych skarp	10 m <sup>2</sup>		100,00		2			8%	
5.6	Interwencyjne podlewanie trawników, krzewów lub różanek w okresie suszy	100 m <sup>2</sup>		110,00	800	1			8%	
5.7	Wycinanie oraz karczowanie samosiewów wraz z załadunkiem i ich wywozem	100 szt.		13,00	20	1			8%	
5.8	Utrzymanie ławek w stanie używalności (drobne naprawy, mycie itp.)	1 szt.		79,00		1			23%	
5.9	Malowanie ławek	1 szt.		68,00		1			23%	
5.10	Zmiana lokalizacji ławki	1 szt.		4,00		1			8%	
5.12	Rozłożenie cieniówki	1 m <sup>2</sup>		1,00		1			23%	
5.15	<b>Dostawa i montaż wygrodzień trawników</b>	<b>x</b>	<b>x</b>	<b>x</b>	<b>x</b>	<b>x</b>	<b>x</b>	<b>x</b>	<b>x</b>	<b>x</b>
5.15.1	Dostawa i montaż płotka z jedną poprzeczką wys. ok. 40 cm wg rys. nr 1 w zał. nr 8 do SIWZ	100 mb		8,00	15	1			23%	
5.15.2	Dostawa i montaż siatki zabezpieczającej trawniki i nowe nasadzenia	100 mb		3,00	8	1			23%	
5.16	<b>Mycie wygrodzień trawników</b>	<b>x</b>	<b>x</b>	<b>x</b>	<b>x</b>	<b>x</b>	<b>x</b>	<b>x</b>	<b>x</b>	<b>x</b>
5.16.1	Mycie wygrodzień trawników - płotka z jedną poprzeczką wys. ok. 40 cm wg rys. nr 1 w zał. nr 8 do SIWZ	100 mb		9,00		1			23%	
5.17	<b>Malowanie wygrodzień trawników</b>	<b>x</b>	<b>x</b>	<b>x</b>	<b>x</b>	<b>x</b>	<b>x</b>	<b>x</b>	<b>x</b>	<b>x</b>
5.17.1	Malowanie wygrodzień trawników - płotka z jedną poprzeczką wys. ok. 40 cm wg rys. nr 1 w zał. nr 8 do SIWZ	100 mb		14,00	40	1			23%	
5.18	Demontaż płotka z jedną poprzeczką wys. ok. 40 cm wg rys. nr 1 w zał. nr 8 do SIWZ	1 mb		175,00	300	1			23%	
5.20	Naprawa wygrodzień trawników - poprawienie przechylonych wygrodzień - płotka z jedną poprzeczką wys. ok. 40 cm wg rys. nr 1 w zał. nr 8 do SIWZ	1 szt.		200,00	300	1			23%	
8							<b>RAZEM</b>		<b>X</b>	

Uwaga!!! Zakłócenie kolejności numeracji pozycji w kolumnie "L.P." spowodowane jest tym, iż nie jest to liczba porządkowa tylko numeracja prac oznaczona wg numeracji zawartej w warunkach technicznych - załączniku nr 8 do SIWZ

\* zakładana ilość lub krotność może ulec zmianie, dane dot. zmiany zakresu prac zostały opisane w załączniku nr 8 - warunki techniczne realizacji umowy i technologia wykonania prac

.....  
Podpis i pieczęćka imienna  
uprawnionego (-ych) przedstawiciela (-li) Wykonawcy

**CZĘŚĆ XIII - REJON 13 BIELANY****ZAKRES PRAC I CENY JEDNOSTKOWE**

1	2	3	4	5	6	7	8	9=4x5x7	10	11=9+10
L.P.	Rodzaj i zakres prac	Jedn. miary	Cena jedn.	Pow. lub szt.	*	Zakładana krotność	*	Wartość bez VAT	Stawka VAT	Wartość z VAT
<b>1.</b>	<b>PRACE PORZĄDKOWE</b>	<b>x</b>	<b>x</b>	<b>x</b>	<b>x</b>	<b>x</b>	<b>x</b>	<b>x</b>	<b>x</b>	<b>x</b>
1.1	Wykonywanie prac porządkowych na trawnikach i terenach nieutwardzonych w okresie zimowym (grudzień-marzec i listopad) 1 raz w tygodniu	1ha		100,62		22			8%	
1.1	Wykonywanie prac porządkowych na trawnikach i terenach nieutwardzonych w okresie zimowym (grudzień-marzec i listopad) 2 razy w tygodniu	1ha		9,67		44			8%	
1.2	Wykonywanie prac porządkowych na trawnikach i terenach nieutwardzonych w okresie letnim (kwiecień-październik) 2 razy w tygodniu	1 ha		100,62		62			8%	
1.2	Wykonywanie prac porządkowych na trawnikach i terenach nieutwardzonych w okresie letnim (kwiecień-październik) 3 razy w tygodniu	1 ha		9,67		92			8%	
1.3	Interwencyjne sprzątanie trawników	1 ha		10,00		1			8%	
1.4	Usunięcie z trawników i terenów nieutwardzonych zanieczyszczeń gabarytowych (gruz, płyty betonowe, złom itp.)	1 m <sup>3</sup>		200,00	400	1			8%	
1.5	Usunięcie z trawników i terenów nieutwardzonych zanieczyszczeń organicznych np.: gałęzie, liście, inne części roślin itp.	1 mp		200,00	400	1			8%	
1.6	Oczyszczenie misy drzewa (dotyczy mis o pow. ok. 2,5 m2, znajdujących się w chodnikach)	1 szt.		50,00		1			8%	
<b>2.</b>	<b>TRAWNIKI</b>	<b>x</b>	<b>x</b>	<b>x</b>	<b>x</b>	<b>x</b>	<b>x</b>	<b>x</b>	<b>x</b>	<b>x</b>
<b>2.1</b>	<b>Koszenie trawników</b>	<b>x</b>	<b>x</b>	<b>x</b>	<b>x</b>	<b>x</b>	<b>x</b>	<b>x</b>	<b>x</b>	<b>x</b>
2.1.1	Jednokrotne wykoszenie trawnika (krotność 8 razy w sezonie)	1ha		8,65		8			8%	
2.1.1	Jednokrotne wykoszenie trawnika (krotność 5 w sezonie)	1 ha		97,57		5			8%	
2.1.2	Wykoszenie chwastowiska wraz z usunięciem zanieczyszczeń gabarytowych	1 ha		1,00	2	1			8%	
<b>2.2</b>	<b>Zakładanie i renowacja trawników</b>	<b>x</b>	<b>x</b>	<b>x</b>	<b>x</b>	<b>x</b>	<b>x</b>	<b>x</b>	<b>x</b>	<b>x</b>
2.2.1	Zakładanie trawnika wraz ze zdjęciem warstwy nakładów ziemi do 10 cm ponad krawężnikiem oraz wymianą ziemi na urodzajną na głębokości 5 cm	100 m <sup>2</sup>		10,00	20	1			8%	
2.2.2	Zakładanie trawnika wraz ze zdjęciem warstwy nakładów ziemi powyżej 11 cm ponad krawężnikiem oraz wymianą ziemi na urodzajną na głębokości 5 cm	100 m <sup>2</sup>		10,00	20	1			8%	
2.2.3	Renowacja trawników	100 m <sup>2</sup>		5,00	10	1			8%	
<b>2.3</b>	<b>Grabienie trawników i terenów nieutwardzonych</b>	<b>x</b>	<b>x</b>	<b>x</b>	<b>x</b>	<b>x</b>	<b>x</b>	<b>x</b>	<b>x</b>	<b>x</b>
2.3.1	Wygrabienie terenu przy założeniu, że czynność ta jest wykonywana wiosną (jednokrotne wygrabienie)	1ha		106,22		1			8%	
2.3.2	Wygrabienie terenu przy założeniu, że czynność ta jest wykonywana jesienią (2 - 4 krotne grabienia w okresie opadania liści tj. od 01 października do 15 listopada bieżącego roku)	1ha		106,22		1			8%	
<b>2.4</b>	<b>Nawożenie trawników</b>	<b>1ha</b>		<b>10,00</b>		<b>1</b>			<b>8%</b>	

<b>3</b>	<b>KRZEWY, ROŚLINY OKRYWOWE, PNACZA i RÓŻANKI</b>	<b>x</b>	<b>x</b>	<b>x</b>	<b>x</b>	<b>x</b>	<b>x</b>	<b>x</b>	<b>x</b>	<b>x</b>
3.1	Jednokrotne pielienie krzewów i żywototów	100 m <sup>2</sup>		325,12		5	6		8%	
3.2	Jednokrotne cięcie żywopłotów	100 m <sup>2</sup>		64,32		3			8%	
3.4	Cięcie pielęgnacyjne krzewów	<b>x</b>	<b>x</b>	<b>x</b>	<b>x</b>	<b>x</b>	<b>x</b>	<b>x</b>	<b>x</b>	<b>x</b>
3.4.1	o średnicy korony do 2 m	100 m <sup>2</sup>		100,00	200	1			8%	
3.4.2	o średnicy korony powyżej 2 m	100 m <sup>2</sup>		40,00	80	1			8%	
3.5	Karczowanie krzewów	<b>x</b>	<b>x</b>	<b>x</b>	<b>x</b>	<b>x</b>	<b>x</b>	<b>x</b>	<b>x</b>	<b>x</b>
3.5.1	o średnicy korony do 2 m	1 szt.		100,00	200	1			8%	
3.5.2	o średnicy korony powyżej 2 m	1 szt.		100,00	200	1			8%	
3.6	Cięcie techniczne krzewów	100 m <sup>2</sup>		100,00	200	1			8%	
3.7	Cięcie odmładzające krzewów (ogławianie)	100 m <sup>2</sup>		20,00	50	1			8%	
3.8	Przesadzanie krzewów	1 szt.		100,00	200	1			8%	
3.9	Kompleksowa pielęgnacja krzewów, roślin okrywowych przez okres jednego miesiąca	100 m <sup>2</sup>		64,43		8			8%	
3.10	Kompleksowa pielęgnacja pnączy przez okres jednego miesiąca	100 szt.		8,20		8			8%	
3.11	Wykonanie oprysku preparatami grzybobójczymi, owadobójczymi i chwastobójczymi	100 m <sup>2</sup>		5,00	10	1			8%	
3.12	Nawożenie krzewów	100 m <sup>2</sup>		10,00	20	1			8%	
3.13	Wygrabianie skupin krzewów	100 m <sup>2</sup>		30,00		1			8%	
<b>5</b>	<b>PRACE RÓŻNE</b>	<b>x</b>	<b>x</b>	<b>x</b>	<b>x</b>	<b>x</b>	<b>x</b>	<b>x</b>	<b>x</b>	<b>x</b>
5.1	Uzupełnienie stanowisk ziemią urodzajną	1 m <sup>3</sup>		100,00		1			8%	
5.2	Mulczowanie korą (grubość warstwy 5-7 cm)	10 m <sup>2</sup>		200,00		1			8%	
5.5	Czyszczenie umocnionych skarp	10 m <sup>2</sup>		125,60		3			8%	
5.6	Interwencyjne podlewanie trawników, krzewów lub różanek w okresie suszy	100 m <sup>2</sup>		10,00	20	1			8%	
5.7	Wycinanie oraz karczowanie samosiewów wraz z załadunkiem i ich wywozem	100 szt.		150,00		1			8%	
5.8	Utrzymanie ławek w stanie używalności (drobne naprawy, mycie itp.)	1 szt.		88,00		1			23%	
5.9	Malowanie ławek	1 szt.		88,00		1			23%	
5.10	Zmiana lokalizacji ławki	1 szt.		2,00		1			8%	
5.15	Dostawa i montaż wygrodzeń trawników	<b>x</b>	<b>x</b>	<b>x</b>	<b>x</b>	<b>x</b>	<b>x</b>	<b>x</b>	<b>x</b>	<b>x</b>
5.15.1	Dostawa i montaż płotka z jedną poprzeczką wys. ok. 40 cm wg rys. nr 1 w zał. nr 8 do SIWZ	100 mb		5,00	7	1			23%	
5.15.2	Dostawa i montaż siatki zabezpieczającej trawniki i nowe nasadzenia	100 mb		1,00	2	1			23%	
5.16	Mycie wygrodzeń trawników	<b>x</b>	<b>x</b>	<b>x</b>	<b>x</b>	<b>x</b>	<b>x</b>	<b>x</b>	<b>x</b>	<b>x</b>
5.16.1	Mycie wygrodzeń trawników - płotka z jedną poprzeczką wys. ok. 40 cm wg rys. nr 1 w zał. nr 8 do SIWZ	100 mb		30,00		1			23%	
5.17	Malowanie wygrodzeń trawników	<b>x</b>	<b>x</b>	<b>x</b>	<b>x</b>	<b>x</b>	<b>x</b>	<b>x</b>	<b>x</b>	<b>x</b>
5.17.1	Malowanie wygrodzeń trawników - płotka z jedną poprzeczką wys. ok. 40 cm wg rys. nr 1 w zał. nr 8 do SIWZ	100 mb		20,00		1			23%	
5.18	Demontaż płotka z jedną poprzeczką wys. ok. 40 cm wg rys. nr 1 w zał. nr 8 do SIWZ	1 mb		100,00		1			23%	
5.20	Naprawa wygrodzeń trawników - poprawienie przechylonych wygrodzeń - płotka z jedną poprzeczką wys. ok. 40 cm wg rys. nr 1 w zał. nr 8 do SIWZ	1 szt.		200,00		1			23%	

<b>6.</b>	<b>OBSŁUGA I KONSERWACJA SYSTEMU NAWADNIAJĄCEGO</b>	<b>x</b>	<b>x</b>	<b>x</b>	<b>x</b>	<b>x</b>	<b>x</b>	<b>x</b>	<b>x</b>	<b>x</b>
6.1	Uruchomienie systemu nawadniającego wiosną	1 szt.		1,00		1			23%	
6.2	Czyszczenie wkładu filtra dyskowego	1 szt.		3,00		1			23%	
6.3	Wymiana uszkodzonego elektrozaworu wraz z jego zakupem i dowozem	1 szt.		10,00		1			23%	
6.4	Naprawa uszkodzeń mechanicznych linii kroplującej	1 szt.		100,00		1			23%	
6.6	Przygotowanie systemu do zimy	1 szt.		1,00		1			23%	
<b>8</b>							<b>RAZEM</b>	<del>                    </del>	<b>X</b>	

Uwaga!!! Zakłócenie kolejności numeracji pozycji w kolumnie "L.P." spowodowane jest tym, iż nie jest to liczba porządkowa tylko numeracja prac oznaczona wg numeracji zawartej w warunkach technicznych - załączniku nr 8 do SIWZ

\* zakładana ilość lub krotność może ulec zmianie, dane dot. zmiany zakresu prac zostały opisane w załączniku nr 8 - warunki techniczne realizacji umowy i technologia wykonania prac

.....  
 Podpis i pieczęć imienna  
 uprawnionego (-ych) przedstawiciela (-li) Wykonawcy



**WARUNKI TECHNICZNE REALIZACJI UMOWY  
I TECHNOLOGIA WYKONANIA PRAC  
DLA REJONU .....**

1. Wykonawca w prowadzonych przez siebie pracach stosuje się do obowiązujących przepisów prawa (a w szczególności ustawy z dnia 20 czerwca 1997 r. Prawo o ruchu drogowym (tekst jednolity Dz. U. z 2012r., poz. 1137 z późn. zm.). Prace winny być wykonywane zgodnie ze sztuką ogrodniczą, obowiązującymi normami, uzgodnieniami z Zamawiającym a także zgodnie z harmonogramem prac, w sposób zapewniający bezpieczeństwo użytkownikom ulic.
2. Wykonawca zobowiązany jest przez cały czas trwania robót do utrzymania porządku na terenie objętym pracami oraz w miejscach sąsiadujących z terenem prac, które mogą ulec zanieczyszczeniu w wyniku prowadzenia robót (np. drogi dla pieszych, jezdnie, itp.).
3. Wykonawca prac powinien posiadać przy sobie, w trakcie wykonywania prac, pisemną informację od Zamawiającego, mówiącą o tym, iż prowadzone prace są wykonywane na rzecz Zamawiającego zgodnie z podpisaną umową. Zamawiający zobowiązuje się do wydania informacji pisemnej przed przystąpieniem do realizacji prac.
4. Wykonawca zobowiązany jest do niezwłocznego przekazywania faksem na nr **22 621 36 65** oraz e-mailem na konto inspektora imię i nazwisko: ..... adres e-mail ..... raportów z rozpoczęcia i zakończenia wykonywanych prac.
5. Wykonawca zobowiązany jest do usunięcia na swój koszt wszelkich szkód, które powstały w trakcie wykonywania prac. (dot. m.in. materiału roślinnego oraz ewentualnych uszkodzeń istniejących nawierzchni, kabli, rur oraz innych instalacji podziemnych i nadziemnych, itp.).
6. Wykonawca zobowiązany jest (na wniosek Zamawiającego) do skierowania swego przedstawiciela do udziału w kontrolach. Za wykonywanie prac będzie odpowiedzialny/a kierownik robót: ..... telefon: .....  
Za nadzór prac ogrodniczych odpowiedzialny/a będzie: ..... telefon: .....  
Wykonawca zobowiązany jest (na wniosek Zamawiającego) do zapewnienia transportu podczas odbioru robót.
7. Wykonawca zobowiązany jest (na wniosek Zamawiającego) do zapewnienia transportu podczas odbioru robót.

**RAMOWE WARUNKI ZASADY WYKONYWANIA PRAC**

**1. PRACE PORZĄDKOWE**

Wykonywanie prac porządkowych na trawnikach i terenach nieurtwardzonych przy założeniu, że czynność będzie wykonywana z częstotliwością określoną w punktach od 1.1 do 1.2

**1.1 Wykonywanie prac porządkowych w okresie zimowym (grudzień-marzec i listopad):**

Dla poszczególnych dzielnic ustala się zakładane krotności wg zakresu prac w załączniku nr 1 do umowy.

Podana w zał. nr 7 do SIWZ zakładana krotność sprzątnięcia może ulec zwiększeniu do:

Rejon 3 – 27 razy  
Rejon 11 – 42 razy  
Rejon 12 – 42 razy

**1.2 Wykonywanie prac porządkowych w okresie letnim (kwiecień-październik):**

Dla poszczególnych dzielnic ustala się zakładane krotności wg zakresu prac w załączniku nr 1 do umowy.

Dla poszczególnych ulic w rejonie Zamawiający ustali w harmonogramach przygotowywanych i przekazywanych na początku sezonu zimowego i letniego, krotności i termin sprzątnięcia (dzień tygodnia lub miesiąc) oraz graniczną godzinę wykonania prac – nie późniejszą niż godz. 10:00 w okresie letnim oraz godz. 12:00 w okresie zimowym. Należy przewidzieć sprzątnięcie w soboty, a wybranych terenów w niedziele). W przypadkach uzasadnionych po uzgodnieniu z Zamawiającym zakładana krotność sprzątnięcia może ulec zwiększeniu maksymalnie do 3 razy w tygodniu (dot. rejonów gdzie przewidziane jest sprzątnięcie 2 razy w tygodniu).

Wykonawca musi raportować zakończenie sprzątnięcia ulic na bieżąco za pomocą wiadomości e mail do godz. 11 w okresie letnim i do godz. 13 w okresie zimowym.

W przypadku zalegającej pokrywy śnieżnej na zgłoszenie Zamawiającego należy przetrwać sprzątnięcie zimowe. Ponowne sprzątnięcie należy rozpocząć na zgłoszenie Zamawiającego. Wykonawcy przysługuje wynagrodzenia wyłącznie za wykonane prace.

Wykonywanie prac porządkowych polega na:

- Zebraniu z terenów zieleni (trawników, terenów nieurtwardzonych oraz mis drzew rosnących w chodnikach) i bezpiecznika jezdni wszystkich zanieczyszczeń (w tym również niedopalków, kapsli, biletów, psich odchodów oraz pojedynczych, drobnych gałęzi z okolicznych drzew).
- Nie dotyczy natomiast urobku roślinnego i gabarytów pochodzących z innych terenów a pozostawionych na terenach trawników (w takich przypadkach prace prowadzone są w oparciu o zapisy pkt. 1.4 i 1.5);
- Załadunku w specjalnie zawiązywane worki i wywozie zanieczyszczeń do utylizacji nie później niż 4 godz. po sprzątnięciu;
- Naprawie wygrodzeń wygradzających trawniki bez konieczności wymiany elementów (m.in. włożenie wysuniętej poprzeczki, naprostowanie pochylonego wygrodzenia, mocowanie siatki do kołków).

Podana w zał. nr 7 do SIWZ zakładana krotność sprzątnięcia może ulec zwiększeniu do:

Rejon 3 – 65 razy

**1.3 Interwencyjne sprzątnięcie trawników.**

Czynność polega na:

- Zebraniu ze wskazanego przez Zamawiającego terenu wszystkich zanieczyszczeń (w tym również niedopalków, kapsli, biletów, psich odchodów);
- Załadunku i wywozie zanieczyszczeń do utylizacji natychmiast po sprzątnięciu.

Podana w zał. nr 7 do SIWZ zakładana krotność sprzątnięcia może ulec zwiększeniu do:

Rejon 4 – 10 ha  
Rejon 5 – 10 ha

**1.4 Usunięcie z trawników i terenów nieurtwardzonych zanieczyszczeń gabarytowych (gruz, płyty betonowe, złom itp.)**

Czynność polega na:

- Zebraniu ze wskazanego przez Zamawiającego terenu i przygotowaniu do transportu (rozdrobieniu, pocięciu), załadunku i wywiezieniu zanieczyszczeń gabarytowych. Ilości wywozonych gabarytów muszą być dokumentowane w postaci zdjęć z datownikiem, przesyłanych e-mailem na adres inspektora, wskazany w pkt. 4 Warunków technicznych realizacji umowy.

Podana w zał. nr 7 do SIWZ zakładana ilość m<sup>3</sup> zanieczyszczeń gabarytowych do wywozu może ulec zwiększeniu do:

Rejon 1 – 300 m<sup>3</sup>  
Rejon 2 – 150 m<sup>3</sup>  
Rejon 3 – 800 m<sup>3</sup>



Rejon 4 – 450 m<sup>3</sup>  
Rejon 5 – 400 m<sup>3</sup>  
Rejon 6 – 400 m<sup>3</sup>  
Rejon 7 – 500 m<sup>3</sup>  
Rejon 8 – 500 m<sup>3</sup>  
Rejon 9 – 500 m<sup>3</sup>  
Rejon 10 – 500 m<sup>3</sup>  
Rejon 12 – 700 m<sup>3</sup>  
Rejon 13 – 400 m<sup>3</sup>

#### **1.5 Usunięcie z trawników i terenów nieurtwardzonych zanieczyszczeń organicznych np.: gałęzie, liście, inne części roślin itp.**

Czynność polega na:

➤ Zebraniu ze wskazanego przez Zamawiającego terenu i przygotowaniu do transportu (rozdrobnieniu, pocięciu), załadunku i wywiezieniu zanieczyszczeń organicznych. Ilości wywozonych zanieczyszczeń muszą być dokumentowane w postaci zdjęć z datownikiem, przesyłanych e-mailem na adres inspektora, wskazany w pkt. 4 Warunków technicznych realizacji umowy.

Podana w zał. nr 7 do SIWZ zakładana ilość mp masy organicznej do wywozu może ulec zwiększeniu do:

Rejon 1 – 300 mp  
Rejon 2 – 150 mp  
Rejon 3 – 800 mp  
Rejon 4 – 500 mp  
Rejon 5 – 400 mp  
Rejon 6 – 600 mp  
Rejon 7 – 500 mp  
Rejon 8 – 500 mp  
Rejon 9 – 500 mp  
Rejon 10 – 500 mp  
Rejon 12 – 700 mp  
Rejon 13 – 400 mp

#### **1.6. Oczyszczenie misy drzewa**

(dotyczy mis o pow. ok. 2,5 m<sup>2</sup>, znajdujących się w chodnikach)

Czynność polega na:

- Usunięciu z misy wszystkich zanieczyszczeń;
- Usunięciu chwastów rosnących w misie drzewa w tym również samosiewów drzew i krzewów;
- Oczyszczeniu krawężnika misy z roślin;
- Uporządkowaniu miejsca pracy tj. zamieceniu chodnika wokół misy;
- Załadunku i wywozie zanieczyszczeń po zakończeniu prac.

Podana w zał. nr 7 do SIWZ zakładana ilość mis drzew może ulec zwiększeniu do:

Rejon 1 – 500 szt.  
Rejon 2 – 200 szt.  
Rejon 6 – 50 szt.  
Rejon 7 – 500 szt.  
Rejon 8 – 350 szt.  
Rejon 12 – 100 szt.

## **2. TRAWNIKI**

### **2.1 Koszenie trawników**

Dla poszczególnych ulic w rejonach Zamawiający ustalił częstotliwość koszenia, zgodną z częstotliwością, która jest ustalona w poz. 2.1 (2.1.1 – 2.1.2) w załączniku nr 7 do SIWZ.

Należy przewidzieć prowadzenie prac na skarpach. Podczas koszenia należy zwrócić szczególną uwagę na drzewa (szczególnie młode nasadzenia), krzewy, pnącza i rośliny wysiewane z nasion.

W wypadku ich uszkodzenia Wykonawca jest zobowiązany do ich wymiany na rośliny o takich samych parametrach. **Należy pozostawić nieskoszone chwasty w misach młodych drzew (ok. 25cm od pnia). Chwasty te należy usunąć ręcznie.**

Uwaga: Jednorazowe koszenie trawników na całym rejonie nie może trwać dłużej niż 10 dni roboczych<sup>1</sup> (przez dni robocze rozumie się dni od poniedziałku do piątku, z wyłączeniem dni świątecznych i ustawowo wolnych od pracy). Dopuszcza się prowadzenie prac w soboty.

Prace z użyciem sprzętu spalinowego należy prowadzić z zachowaniem ciszy nocnej (22.00- 6.00). W bezpośrednim sąsiedztwie budynków mieszkalnych w/w prace w dni robocze należy rozpoczynać nie wcześniej niż od godz. 7.00 a w soboty nie wcześniej niż od godz. 8.00.

Prace wykonywane na danym odcinku ulicy muszą zostać zakończone wraz z wywozem skoszonej trawy przed dniem świątecznym (niedziele, święta państwowe i kościelne). Równolegle do koszenia należy oczyszczać przyłogie chodniki, jezdnie i ekrany akustyczne ze skoszonej trawy. Należy wykoszyć trawę i chwasty do samego krawężnika. Należy usuwać podcięte chwasty z barierek, plotków latarni itp. Nie dopuszcza się przyzmowania dużych ilości pokosu i pozostawiania go na dzień następny. Nie dopuszcza się używania ciężkiego sprzętu – ciągników z kosiarzami o masie całkowitej pow. 1600 kg (np. typu Amazonia) – do koszenia trawników w obrębie koron drzew.

W przypadku zlecenia koszeń na poszczególnych ulicach w danym rejonie, prace należy zakończyć:

- na ulicach o pow. trawników do 2 ha w ciągu 1 dnia;
- na ulicach o pow. trawników do 5 ha w ciągu 2 dni;
- na ulicach o pow. trawników do 10 ha w ciągu 3 dni;
- na ulicach o pow. trawników powyżej 10 ha w ciągu 4 dni.

#### **2.1.1 Wykoszenie trawnika:**

Czynność koszenia trawnika polega na:

- Usunięciu z trawnika zanieczyszczeń (elementów betonowych, kamieni, gruzu, szkła, metalu, torów foliowych, itp.);
- Dokładnym wykoszeniu trawników (czynność obejmuje koszenie ręczne i mechaniczne w zależności od sytuacji w terenie i stopnia zadrzewienia);
- Wykoszenie z trawnika jednorocznych samosiewów drzew i krzewów;
- Usunięciu samosiewów, chwastów i trawy przy latarniach, słupkach, barierkach, ekranach akustycznych, itp. usytuowanych na koszonych powierzchniach i w ich bliskim sąsiedztwie;
- Bieżącym oczyszczaniu przyległych terenów (chodników, jezdni, placów, ekranów akustycznych, itp.)

ze ściętej trawy natychmiast po skoszeniu;

➤ Zgrabieniu pokosu wraz z ewentualnymi śmieciami, gałązkami itp.;

➤ Załadunku i wywozie pokosu i śmieci nie później niż do g. 6.00 następnego dnia od zakończenia koszenia pod warunkiem, że nie jest to niedziela lub dzień świąteczny. W takim przypadku załadunek i wywóz pokosu musi nastąpić w dniu koszenia.

**Uwaga!** Szczególnie przy pierwszym koszeniu należy przewidzieć dokonanie kwiatostanów i owocostanów mniszka lekarskiego.

Krotność w sezonie, zakładana w zał. nr 7 do SIWZ może ulec zwiększeniu w zależności od warunków pogodowych i potrzeb do:

Rejon 2 – 6 razy  
Rejon 4 – 5 razy  
Rejon 7 – 6 razy

<sup>1</sup> W zależności od deklaracji Wykonawcy zapis ulegnie odpowiedniej zmianie.

### **2.1.2. Wykoszenie chwastowiska wraz z usunięciem zanieczyszczeń gabarytowych. Wykonywane na zlecenie Zamawiającego.**

Czynność polega na:

- Usunięciu z chwastowiska zanieczyszczeń gabarytowych;
- Zebraniu i usunięciu z chwastowiska przedmiotów (kamieni, gruzu, szkła, metalu, itp. do 10 m<sup>3</sup>/ha);
- Dokładnym wykoszeniu chwastowiska (czynność obejmuje koszenie ręczne i mechaniczne w zależności od sytuacji w terenie i stopnia zadrzewienia);
- Usunięciu samosiewów drzew w wieku do 10 lat;
- Usunięciu samosiewów, chwastów i trawy przy łatach, słupkach, barierkach itp. Usytuowanych na koszonych powierzchniach;
- Zgrabienu pokosu wraz z ewentualnymi śmieciami, gałęziami itp.;
- Oczyszczeniu przyлегаłych terenów (chodników, jezdni, placów, ekranów akustycznych, itp.) ze ściętej trawy natychmiast po skoszeniu;
- Załadunku i wywozie pokosu i śmieci nie później niż do g. 6.00 następnego dnia od rozpoczęcia koszenia, tzn. rozpoczęte koszenie na danym terenie musi zostać zakończone w ciągu dwóch kolejnych dni roboczych. Nie dopuszcza się pozostawiania nie zakończonych prac na niedzielę lub święta.

Podana w zał. nr 7 do SIWZ zakładana powierzchnia może ulec zwiększeniu do:

- Rejon 3 – 5 ha
- Rejon 6 – 5 ha
- Rejon 7 – 10 ha
- Rejon 8 – 10 ha
- Rejon 11 – 5 ha
- Rejon 12 – 5 ha
- Rejon 13 – 2 ha

### **2.2. Zakładanie i renowacja trawników.**

– prace wykonywane wyłącznie na zlecenie Zamawiającego.

**Uwaga!** W pkt 2.2.1, 2.2.2 i 2.2.3 należy zastosować mieszanki traw odpowiednie do warunków siedliskowych wykonywanej renowacji.

Prace będą odbierane i rozliczone po równomiernym wzroście trawy.

### **2.2.1 Zakładanie trawnika ze zdjęciem warstwy nadkładów ziemi do 10 cm ponad krawężnikiem oraz wymiana ziemi na urodzajną na głębokość 5 cm.**

Czynność polega na:

- Usunięciu z powierzchni kamieni, gruzu, szkła, metalu i innych zanieczyszczeń;
- Zdjęciu nadkładów ziemi nad krawężnikiem;
- Wybraniu 5 cm warstwy gruntu rodzimego;
- Przekopaniu gruntu na głębokość ok. 15-25 cm w zależności od warstwy gleby - nie należy przekopywać podglebia, a prace w obrębie drzew wykonywać ręcznie;
- Wyrównaniu powierzchni;
- Nawiezieniu i równomiernym rozłożeniu ziemi urodzajnej – warstwa grubości 5 cm na całej powierzchni;
- Zwabowaniu powierzchni;
- Wysianiu odpowiedniej mieszanki traw;
- Przykryciu nasion;
- Powtórnym zwabowaniu.

Podana w zał. nr 7 do SIWZ przewidziana powierzchnia zakładania trawników może ulec zwiększeniu do:

- Rejon 1 – 70 ar
- Rejon 2 – 50 ar
- Rejon 3 – 60 ar

- Rejon 4 – 10 ar
- Rejon 5 – 20 ar
- Rejon 6 – 40 ar
- Rejon 7 – 100 ar
- Rejon 8 – 100 ar
- Rejon 11 – 50 ar
- Rejon 12 – 50 ar
- Rejon 13 – 20 ar

### **2.2.2 Zakładanie trawnika ze zdjęciem warstwy nadkładów ziemi powyżej 11 cm ponad krawężnikiem oraz wymiana ziemi na urodzajną na głębokość 5 cm**

Czynność polega na:

- Usunięciu z powierzchni kamieni, gruzu, szkła, metalu i innych zanieczyszczeń;
- Zdjęciu nadkładów ziemi nad krawężnikiem;
- Wybraniu 5 cm warstwy gruntu rodzimego;
- Przekopaniu na głębokość ok. 15-25 cm w zależności od warstwy gleby - nie należy przekopywać podglebia, a prace w obrębie drzew wykonywać ręcznie;
- Wyrównaniu powierzchni;
- Nawiezieniu i równomiernym rozłożeniu ziemi urodzajnej – warstwa grubości 5 cm na całej powierzchni;
- Zwabowaniu powierzchni;
- Wysianiu odpowiedniej mieszanki traw;
- Przykryciu nasion;
- Powtórnym zwabowaniu.

Podana w zał. nr 7 do SIWZ przewidziana powierzchnia zakładania trawników może ulec zwiększeniu do:

- Rejon 1 – 50 ar
- Rejon 2 – 50 ar
- Rejon 3 – 45 ar
- Rejon 4 – 10 ar
- Rejon 5 – 10 ar
- Rejon 6 – 20 ar
- Rejon 7 – 100 ar
- Rejon 8 – 100 ar
- Rejon 11 – 50 ar
- Rejon 12 – 50 ar
- Rejon 13 – 20 ar

### **2.2.3 Renowacja trawników**

Czynność polega na:

- Usunięciu z powierzchni kamieni, gruzu, szkła, metalu i innych zanieczyszczeń;
- Częściowemu przekopaniu gruntu na głębokość ok. 15-25 cm w zależności od warstwy gleby - nie należy przekopywać podglebia, a prace w obrębie drzew wykonywać ręcznie;
- Wyrównaniu powierzchni;
- Zwabowaniu powierzchni;
- Wysianiu odpowiedniej mieszanki traw;
- Przykryciu nasion warstwą urodzajnej ziemi;
- Powtórnym zwabowaniu.

Podana w zał. nr 7 do SIWZ zakładana powierzchnia renowacji trawników może ulec zwiększeniu do:

- Rejon 1 – 100 ar
- Rejon 2 – 50 ar
- Rejon 4 – 20 ar



Rejon 5 – 20 ar  
Rejon 6 – 40 ar  
Rejon 7 – 80 ar  
Rejon 8 – 80 ar  
Rejon 11 – 200 ar  
Rejon 12 – 200 ar  
Rejon 13 – 10 ar

### **2.3 Grabienie trawników i terenów nieutwardzonych**

#### **2.3.1 Wygrabienie terenu przy założeniu, że czynność ta jest wykonywana wiosna (jednokrotne wygrabienie).**

**Uwaga!** Grabienie trawników na danym rejonie nie może trwać dłużej niż 16 dni roboczych. Prace wykonywane na danym odcinku ulicy muszą zostać zakończone w ciągu 2 kolejnych dni, wraz z wywozem zgrabionej masy organicznej i zanieczyszczeń. Urobek musi zostać wywieziony przed dniem świątecznym (niedziele, święta państwowe i kościelne). Nie dopuszcza się przymowiania dużych ilości masy organicznej i zanieczyszczeń oraz pozostawienia ich na dzień następny.

Czynność polega na:

- Wygrabieniu jednorazowym wszelkich zanieczyszczeń organicznych (liści, gałęzi, itp.) oraz śmieci występujących na danym terenie oraz usunięcie zanieczyszczeń z przyległych do grabionego terenu skupin krzewów. Do wygrabienia trawnika należy używać wyłącznie miotłograbii;
- Załadunku i wywozie masy organicznej i zanieczyszczeń.

#### **2.3.2 Wygrabienie terenu przy założeniu, że czynność ta jest wykonywana jesienią (2-4 krotne grabienia w okresie opadania liści tj. od 1 października do 15 listopada bieżącego roku)**

**Uwaga!** Czynność tę wykonuje się 2-4-krotnie w okresie opadania liści. Terminy grabienia muszą być rozłożone tak, aby na trawnikach nie zalegały duże ilości liści przez dłuższy okres czasu. Cena jednostkowa wygrabienia 1 ha obejmuje wszystkie częściowe grabienia.

Prace wykonywane na danym odcinku ulicy muszą zostać zakończone w ciągu 2 dni wraz z wywozem zgrabionej masy organicznej i zanieczyszczeń. Urobek musi zostać wywieziony przed dniem świątecznym (niedziele, święta państwowe i kościelne). Nie dopuszcza się przymowiania dużych ilości masy organicznej i zanieczyszczeń oraz pozostawienia ich na dzień następny.

Czynność polega na:

- Wygrabieniu wszelkich zanieczyszczeń organicznych (liści, gałęzi, itp.) oraz śmieci;
- Załadunku i wywozie masy organicznej i zanieczyszczeń.

### **2.4 Nawożenie trawników.**

Prace wykonywane wyłącznie na zlecenie Zamawiającego.

Czynność polega na:

- Zapewnieniu nawozów w ilości potrzebnej na jego wysianie na wskazanym przez Zamawiającego terenie;
- Równomiernym wysianiu nawozów.

**Uwaga!** Należy zastosować nawóz wieloskładnikowy NPK o zawartości azotu ok. 15% w dawce 3-4 kg na 100m<sup>2</sup>.

### **3. KRZEWY, ROŚLINY OKRYWOWE, PNACZA I RÓZANKI**

#### **3.1 Pielenie krzewów i żywopłotów**

Dla poszczególnych rejonów Zarząd Oczyszczania Miasta ustali krotność pielienia, zgodną z krotnością, która jest ustalona w zał. nr 7 do SIWZ.

Czynność polega na:

- Jednorazowym wygrabieniu lub wybraniu zanieczyszczeń nieorganicznych w obrębie rabaty;
- Wypieleniu ręcznym całej powierzchni krzewów wraz z odcieciem brzegów skupin i żywopłotów;
- Wykarczowaniu samosiewów ze skupin krzewów i żywopłotów;
- W przypadku, gdy rabata nie była mulczowana, spulchnieniu gleby przez pazurkowanie;
- Zebraniu i wywozie zanieczyszczeń nie później niż do 6.00 rano następnego dnia po zakończeniu prac.

**Uwaga!** Pielenie ma być wykonane w taki sposób, aby nie zachodziła potrzeba uzupełnienia stanowisk ziemią.

w przeciwnym wypadku Wykonawca uzupełni ziemię na własny koszt.

Krotność pielienia w sezonie, zakładana w zał. nr 7 do SIWZ może ulec zwiększeniu w zależności od warunków pogodowych i potrzeb do:

Rejon 6 – 7 razy

Rejon 7 – 6 razy

Rejon 8 – 6 razy

Rejon 13 – 6 razy

#### **3.2 Cięcie żywopłotów**

Czynność polega na:

- Równym przycięciu (zgodnie z zasadami sztuki ogrodniczej) żywopłotu z każdej strony, w sposób zbliżony do formy trapezu. Powierzchnia określona w zał. 7 w poz. 3.2 jest powierzchnią jaką zajmują krzewy u podstawy, kalkulacja ceny musi uwzględniać wszystkie powierzchnie cięte;
- Zebraniu i wywozie odciętych pędów do 6.00 rano następnego dnia po zakończeniu prac.

**Uwaga:** Cięcie należy wykonać zgodnie ze sztuką ogrodniczą i fachową literaturą np. „Cięcie drzew, krzewów i pnaczy” Marek Siewniak MTUJOD; „ABC Cięcia drzew i krzewów” Jean-Yves Prat, Denis Retournaud. DELTA. W wypadku ich uszkodzenia poprzez niewłaściwe cięcie Wykonawca będzie zobowiązany do ich wymiany na rośliny o takich samych parametrach.

Krotność cięcia żywopłotów w sezonie, zakładana w zał. nr 7 do SIWZ może ulec zwiększeniu w zależności od warunków pogodowych i potrzeb do:

Rejon 4 – 4 razy

Rejon 5 – 4 razy

Rejon 6 – 5 razy

Rejon 7 – 4 razy

Rejon 8 – 4 razy

Rejon 9 – 4 razy

Rejon 10 – 4 razy

Rejon 11 – 4 razy

Rejon 12 – 4 razy

#### **3.3 Cięcie żywopłotów o wysokości powyżej 2 m**

Czynność polega na:

- Równym przycięciu (zgodnie z zasadami sztuki ogrodniczej) żywopłotu z każdej strony, w sposób zbliżony do formy trapezu przy zastosowaniu rusztowań, drabin lub podnośnika;
- Zebraniu i wywozie odciętych pędów do 6.00 rano następnego dnia po zakończeniu prac.

Krotność cięcia żywopłotów w sezonie, zakładana w zał. nr 7 do SIWZ może ulec zwiększeniu w zależności od warunków pogodowych i potrzeb do:

Rejon 4 – 4 razy



Rejon 9 – 4 razy  
Rejon 10 – 4 razy

### **3.4 Cięcie pielęgnacyjne krzewów**

Dotyczy pozycji: 3.4.1 – 3.4.2

Czynność polega na:

- Usunięciu pędów suchych, chorych, polamanych, samosiewów innych gatunków roślin, zgodnie z zasadami sztuki ogrodniczej (ostre narzędzia, smarowanie ran powyżej 3 cm średnicy);
- Uprzątnięciu terenu prac i wywozie odciętych pędów nie później niż do g.6.00 rano następnego dnia po zakończeniu prac.

**Uwaga!** Cięcie należy wykonać zgodnie ze sztuką ogrodniczą i fachową literaturą np. „Cięcie drzew, krzewów i pnączy” Marek Siewniak MTUJOD; „ABC Cięcia drzew i krzewów” Jean-Yves Prat, Denis Retournard, DELTA. W wypadku ich uszkodzenia poprzez niewłaściwe cięcie Wykonawca będzie zobowiązany do ich wymiany na rośliny o takich samych parametrach.

Powierzchnia cięcia pielęgnacyjnego krzewów, zakładana w zał. nr 7 do SIWZ może ulec zmianie w zależności od potrzeb w przedziale dla:

- Rejon 1 o średnicy korony do 2m – 300 ar  
o średnicy korony > 2 m – 300 ar
- Rejon 2 o średnicy korony do 2m – 200 ar  
o średnicy korony > 2 m – 200 ar
- Rejon 4 o średnicy korony do 2m – 200 ar  
o średnicy korony > 2 m – 150 ar
- Rejon 5 o średnicy korony do 2m – 100 ar  
o średnicy korony > 2 m – 100 ar
- Rejon 6 o średnicy korony do 2m – 400 ar  
o średnicy korony > 2 m – 100 ar
- Rejon 7 o średnicy korony do 2m – 300 ar  
o średnicy korony > 2 m – 250 ar
- Rejon 8 o średnicy korony do 2m – 300 ar  
o średnicy korony > 2 m – 250 ar
- Rejon 11 o średnicy korony do 2m – 80 ar  
o średnicy korony > 2 m – 50 ar
- Rejon 12 o średnicy korony do 2m – 200 ar  
o średnicy korony > 2 m – 80 ar
- Rejon 13 o średnicy korony do 2m – 200 ar  
o średnicy korony > 2 m – 80 ar

### **3.5. Karczowanie krzewów (pojedyncze krzewy i całe skupiny)**

Dotyczy punktów 3.5.1 i 3.5.2.

Czynność polega na:

- Usunięciu wskazanego przez Zamawiającego krzewu wraz z korzeniami;
- Zasypaniu dołu ziemią (wierzchnia warstwa ok. 10 cm ziemi urodzajnej) lub uzupełnienie warstwy kory w miejscu po usuniętych krzewie;
- Wyrównaniu i zagrabieniu powierzchni;
- Wysianiu trawy;
- Uprzątnięciu terenu prac i wywozie zamieszyszczeń nie później niż do g.6.00 rano następnego dnia po zakończeniu prac.

Ilość krzewów, zakładana w zał. nr 7 do SIWZ może ulec zwiększeniu do:

- Rejon 1 o średnicy korony do 2m – 400 szt.  
o średnicy korony > 2 m – 250 szt.

- Rejon 2 o średnicy korony do 2m – 200 szt.  
o średnicy korony > 2 m – 100 szt.
- Rejon 3 o średnicy korony do 2m – 350 szt.  
o średnicy korony > 2 m – 200 szt.
- Rejon 6 o średnicy korony do 2m – 400 szt.  
o średnicy korony > 2 m – 150 szt.
- Rejon 7 o średnicy korony do 2m – 300 szt.  
o średnicy korony > 2 m – 200 szt.
- Rejon 8 o średnicy korony do 2m – 300 szt.  
o średnicy korony > 2 m – 200 szt.
- Rejon 11 o średnicy korony do 2m – 100 szt.  
o średnicy korony > 2 m – 100 szt.
- Rejon 12 o średnicy korony do 2m – 200 szt.  
o średnicy korony > 2 m – 200 szt.
- Rejon 13 o średnicy korony do 2m – 200 szt.  
o średnicy korony > 2 m – 200 szt.

### **3.6 Cięcie techniczne krzewów (formowanie skupin, odsłanianie skrajni, likwidacja kolizji z urządzeniami technicznymi, budynkami itp.)**

Czynność polega na:

- Wykonaniu cięć wg uwag inspektora i potrzeb, zgodnie z zasadami sztuki ogrodniczej (ostre narzędzia);
- Uprzątnięciu terenu prac i wywozie odciętych pędów nie później niż do g. 6.00 rano następnego dnia po zakończeniu prac.

**Uwaga!** Cięcie należy wykonać zgodnie ze sztuką ogrodniczą i fachową literaturą np. „ Cięcie drzew, krzewów i pnączy” Marek Siewniak MTUJOD; „ABC Cięcia drzew i krzewów” Jean-Yves Prat, Denis Retournard, DELTA. W wypadku ich uszkodzenia poprzez niewłaściwe cięcie Wykonawca będzie zobowiązany do ich wymiany na rośliny o takich samych parametrach.

Powierzchnia cięcia technicznego krzewów, zakładana w zał. nr 7 do SIWZ może ulec zwiększeniu do:

- Rejon 1 – 200 ar  
Rejon 2 – 200 ar  
Rejon 3 – 150 ar  
Rejon 4 – 100 ar  
Rejon 5 – 200 ar  
Rejon 6 – 700 ar  
Rejon 7 – 300 ar  
Rejon 8 – 300 ar  
Rejon 11 – 150 ar  
Rejon 12 – 150 ar  
Rejon 13 – 200 ar

### **3.7 Cięcie odmładzające krzewów (ogławianie) dot. np. Rosa rugosa, Rosa rugotida, Lycium sp.**

Czynność polega na:

- Wykonaniu silnych cięć całej korony lub najstarszych pędów wg uwag inspektora i potrzeb, zgodnie z zasadami sztuki ogrodniczej (ostre narzędzia);
- Uprzątnięciu terenu prac i wywozie odciętych pędów nie później niż do g.6.00 rano następnego dnia po zakończeniu prac.

Powierzchnia cięcia odmładzającego krzewów, zakładana w zał. nr 7 do SIWZ do umowy może ulec zwiększeniu do:

Rejon 1 – 200 ar  
Rejon 2 – 250 ar  
Rejon 3 – 100 ar  
Rejon 4 – 100 ar  
Rejon 5 – 100 ar  
Rejon 6 – 80 ar  
Rejon 7 – 300 ar  
Rejon 8 – 300 ar  
Rejon 11 – 70 ar  
Rejon 12 – 50 ar  
Rejon 13 – 50 ar

### **3.8 Przesadzanie krzewów**

- Czynność polega na:
- Wykopaniu wskazanego przez inspektora krzewu wraz z bryłą korzeniową;
  - Przygotowaniu rośliny do transportu (zabezpieczenie bryły korzeniowej przed rozpadem i wysychaniem, zabezpieczenie pędów przed rozłamaniem, ewentualna częściowa defoliacja, ewentualne przycięcie pędów itd.);
  - Zasypaniu powstałego dołu ziemią (wierzchnia warstwa ok. 10 cm ziemi urodzajnej);
  - Uprzątnięciu terenu prac i wywóz zanieczyszczeń;
  - Transporcie krzewu w miejsce sadzenia;
  - Posadzeniu krzewu zgodnie ze sztuką ogrodniczą w nowym miejscu;
  - Zalaniu wodą dowieszoną w miejsce przesadzenia;
  - Ukszałkowaniu misy i mulczowaniu korą z drzew iglastych warstwą 5 cm;
  - Uprzątnięciu terenu prac i wywozie zanieczyszczeń nie później niż do g. 6.00 rano następnego dnia po zakończeniu prac.

**Uwaga!** Krzewy muszą być posadzone tego samego dnia, którego zostały wykopane.

Ilość krzewów, zakładana w zał. nr 7 do SIWZ może ulec zwiększeniu do:

Rejon 1 – 300 szt.  
Rejon 2 – 60 szt.  
Rejon 3 – 50 szt.  
Rejon 4 – 110 szt.  
Rejon 5 – 200 szt.  
Rejon 6 – 200 szt.  
Rejon 7 – 100 szt.  
Rejon 8 – 100 szt.  
Rejon 12 – 200 szt.  
Rejon 13 – 200 szt.

### **3.9 Kompleksowa pielęgnacja krzewów, roślin okrywowych w ciągu całego sezonu wegetacyjnego tj. od marca do października włącznie**

Cena powinna obejmować wszystkie niżej wymienione czynności w ciągu roku. Kompleksowa pielęgnacja będzie rozliczana miesięcznie w ośmiu równych częściach w ciągu sezonu wegetacyjnego od marca do października włącznie.

**Uwaga!** W przypadku nie wykonywania prac w całym miesięcznym okresie rozliczeniowym, rozliczenie zostanie obliczone proporcjonalnie do ilości pracowanych dni roboczych.

Czynność polega na:

- Jednokrotnym, wiosennym cięciu pielęgnacyjnym wszystkich krzewów (również żywopłotów) wymagających cięcia po uzgodnieniu inspektorem;
- Jednokrotnym wiosennym wygłębieniu zanieczyszczeń;
- Jednokrotnym wiosennym zasileniu nawozem wieloskładnikowym;
- Jednokrotnym wiosennym mulczowaniu skupiny 5-7 warstwą przekompostowanej, średniomielonanej kory z drzew iglastych;

- Minimum 6-krotnym w sezonie pielieniu pierwszy raz przed mulczowaniem i wyrównaniu brzegów skupiny;
  - Wykonaniu oprysku środkami grzybobójczymi i owadobójczymi wg potrzeb po uzgodnieniu z inspektorem;
  - Podlewaniu wg potrzeb;
  - Usuwniu przekwitłych kwiatostanów i dzikich pędów;
  - Wycinaniu suchych pędów;
  - Uprzątnięciu terenu prac i wywozie odciętych pędów nie później niż do g. 6.00 rano następnego dnia po zakończeniu prac.
- Uwaga!** Należy uwzględnić konieczność poprawienia i przytwierdzenia geowłókniny metalowymi szpilkami jeśli jest ona naruszona i/lub widoczna.

Podana w zał. nr 7 do SIWZ zakładana krotność sprzątania wywozu może ulec zwiększeniu do:

Rejon 7 – 50 ar  
Rejon 8 – 50 ar

### **3.10 Kompleksowa pielęgnacja pnaczy w ciągu całego sezonu wegetacyjnego tj. od marca do października włącznie.**

Cena powinna obejmować wszystkie niżej wymienione czynności w ciągu roku.

Kompleksowa pielęgnacja będzie rozliczana miesięcznie w ośmiu równych częściach w ciągu sezonu wegetacyjnego od marca do października włącznie.

**Uwaga!** W przypadku nie wykonywania prac w całym miesięcznym okresie rozliczeniowym, rozliczenie zostanie obliczone proporcjonalnie do ilości pracowanych dni roboczych.

Czynność polega na:

- Przycięciu pędów – dostosowanym do gatunku;
- Jednokrotnym wiosennym zasileniu nawozem wieloskładnikowym o spowolnionym działaniu;
- Poprawianiu umocowania pnaczy na podporach;
- Pieleniu wg potrzeb wraz z uformowaniem mis i ich mulczowaniem 5-cio cm warstwą kory drzew iglastych;
- Podlewaniu wg potrzeb;
- Cięciom sanitarnym zgodnie z zasadami sztuki ogrodniczej wg potrzeb;
- Usunięciu prowizorycznych podpór po wsparciu się roślin o podpory stałe.

### **3.11 Wykonanie oprysku preparatami grzybobójczymi, owadobójczymi i chwastobójczymi**

Czynność polega na:

- Zapewnieniu środków do oprysku w uzgodnieniu z Zamawiającym;
- Przygotowaniu roztworu zgodnie z instrukcją podaną na opakowaniu środka;
- Wykonaniu oprysku wyznaczonych przez Zamawiającego roślin lub powierzchni – przez osobę uprawnioną, zgodnie z instrukcją podaną na opakowaniu oraz obowiązującymi przepisami dot. stosowania środków chemicznych.

Powierzchnia krzewów do oprysku, zakładana w zał. nr 7 do SIWZ może ulec zwiększeniu do:

Rejon 1 – 300 ar  
Rejon 2 – 200 ar  
Rejon 3 – 110 ar  
Rejon 7 – 600 ar  
Rejon 8 – 1 000 ar  
Rejon 11 – 20 ar  
Rejon 12 – 30 ar  
Rejon 13 – 10 ar

Podana w zał. nr 7 do SIWZ zakładana krotność wykonania oprysku może ulec zwiększeniu do:

Rejon 7 – 2 razy



### **3.12 Nawożenie krzewów**

Prace wykonywane wyłącznie na zlecenie Zamawiającego.

Czynność polega na:

- Zapewnieniu nawozów w ilości potrzebnej na jego wysianie na wskazanym przez Zamawiającego terenie;
- Równomiernym wysianiu nawozów lub rozpuszczeniu ich w wodzie i podlaniu.

**Uwaga!** Należy zastosować nawóz wieloskładnikowy NPK o zawartości azotu ok. 15% w dawce 3-4 kg na 100m<sup>2</sup>.

Podana w zał. nr 7 do SIWZ zakładana powierzchnia nawożenia krzewów może ulec zwiększeniu do:

Rejon 1 – 250 ar  
Rejon 2 – 200 ar  
Rejon 7 – 500 ar  
Rejon 8 – 500 ar  
Rejon 11 – 20 ar  
Rejon 12 – 30 ar  
Rejon 13 – 20 ar

### **3.13 Wygrabianie skupin krzewów**

Czynność polega na:

- Jednorazowym wygrabieniu zanieczyszczeń i liści z pomiędzy krzewów w skupinie;
- Uprzążeniu terenu prac i wywozie odciętych pędów nie później niż do g. 6.00 rano następnego dnia po zakończeniu prac.

Powierzchnia skupin krzewów do wygrabienia, zakładana w zał. nr 7 do SIWZ może ulec zwiększeniu do:

Rejon 1 – 500 ar  
Rejon 11 – 500 ar

Podana w zał. nr 7 do SIWZ zakładana krotność wygrabienia skupin może ulec zwiększeniu do:

Rejon 7 – 2 razy

## **4. WYSIEW NASION**

### **4.1 Przygotowanie stanowiska do obsiania, wysiew nasion roślin ozdobnych wraz ceną nasion roślin.**

Czynność polega na:

- Zdjęciu darni i zebraniu zanieczyszczeń z powierzchni;
- Wybraniu 5 cm warstwy gruntu rodzimego;
- Dowiezieniu i rozłożeniu dojrzałego kompostu warstwą 5 cm lub granulowanego obornika ;
- Przekopaniu na głębokość ok. 25 cm;
- Wyrównaniu powierzchni;
- Nawiezieniu i równomiernym rozłożeniu ziemi urodzajnej – grubość warstwy 5 cm na całej powierzchni;
- Zwatowaniu powierzchni;
- Uprzążeniu i wywozie zanieczyszczeń i ziemi nie później niż do g. 6.00 rano następnego dnia po zakończeniu prac;
- Zapewnieniu i transporcie nasion na miejsce wysiania;
- Wysianiu nasion;
- Przykryciu nasion;
- Zwatowaniu powierzchni.

Należy przewidzieć nasiona następujących roślin: niskie odmiany słonecznika, kosmos, len.

### **4.2. Kompleksowa pielęgnacja kwietników z siewu w ciągu całego sezonu wegetacyjnego tj. od maja do października włącznie.**

Cena powinna obejmować wszystkie n. wym. czynności w ciągu w. wym. okresu.

Kompleksowa pielęgnacja będzie rozliczana miesięcznie w sześciu równych częściach w ciągu sezonu wegetacyjnego od maja do października włącznie.

**Uwaga!** W przypadku nie wykonywania prac w całym miesięcznym okresie rozliczeniowym, rozliczenie zostanie dokonane proporcjonalnie do ilości przepracowanych dni roboczych.

Czynność polega na:

- Minimum 6-krotnym w sezonie pielieniu i wyrównaniu brzegów kwietnika;
- Wykonaniu oprysku środkami grzybobójczymi i owadobójczymi wg potrzeb po uzgodnieniu z inspektorem;
- Podlewaniu wg potrzeb;
- Usuwaniu przekwitłych kwiatostanów;
- Wycinaniu suchych pędów;
- Uprzążeniu terenu prac i wywozie urobku nie później niż do g. 6.00 rano następnego dnia po zakończeniu prac.

## **5. PRACE RÓŻNE (wraz z transportem i kosztem niezbędnych materiałów).**

### **5.1 Uzupelnienie stanowisk ziemią urodzajną**

Czynność polega na:

- Usunięciu ze stanowiska chwastów wraz z korzeniami oraz innych zanieczyszczeń;
- Wysypaniu i równomiernym rozplantowaniu ziemi urodzajnej;
- Uporządkowaniu terenu prac i wywozie zanieczyszczeń nie później niż do g. 6.00 rano następnego dnia po zakończeniu prac.

Ilość m<sup>3</sup> ziemi, zakładana w zał. nr 7 do SIWZ może ulec zwiększeniu do:

Rejon 1 – 60 m<sup>3</sup>  
Rejon 3 – 6 m<sup>3</sup>  
Rejon 4 – 10 m<sup>3</sup>  
Rejon 5 – 10 m<sup>3</sup>  
Rejon 6 – 20 m<sup>3</sup>  
Rejon 7 – 50 m<sup>3</sup>  
Rejon 8 – 50 m<sup>3</sup>  
Rejon 11 – 100 m<sup>3</sup>  
Rejon 12 – 100 m<sup>3</sup>

### **5.2 Mulczowanie kora grubości warstwy 5-7cm. Kora musi być średnio mielona nie może być wymieszana z deskami, kołkami, drzazgami, itp. oraz innymi zanieczyszczeniami.**

Czynność polega na:

- Usunięciu z ściłkowanej powierzchni chwastów wraz z korzeniami oraz innych zanieczyszczeń;
- Ukształtowaniu brzegów mis i skupin;
- Dowozie, wysypaniu i równomiernym rozłożeniu kory;
- Uprzążeniu terenu prac i wywozie zanieczyszczeń nie później niż w dniu prac.

Ilość m<sup>2</sup> kory, zakładana w zał. nr 7 do SIWZ może ulec zwiększeniu do:

Rejon 1 – 5000 m<sup>2</sup>  
Rejon 3 – 5000 m<sup>2</sup>  
Rejon 4 – 3000 m<sup>2</sup>  
Rejon 5 – 1000 m<sup>2</sup>  
Rejon 6 – 1600 m<sup>2</sup>  
Rejon 7 – 5000 m<sup>2</sup>  
Rejon 8 – 3000 m<sup>2</sup>  
Rejon 11 – 5000 m<sup>2</sup>

### **5.3 Rozłożenie stroiszu jodlowego wraz z ceną materiałów.**

Czynność polega na:

- Dowozie stroiszu jodlowego na miejsce rozłożenia;
- Równomiernym rozłożeniu, pokrywającym powierzchnię całej rabaty;
- Uporządkowaniu miejsca pracy.

Powierzchnia ww. czynności zakładana w zał. nr 7 do SIWZ może ulec zwiększeniu do:

Rejon 1 – 1000 m<sup>2</sup>

### **5.4 Zdziecie stroiszu jodlowego.**

Czynność polega na:

- Dokładnym wybraniu stroiszu z odkrywanej powierzchni;
- Uporządkowaniu miejsca pracy i wywozie stroiszu w dniu wykonania prac.

Powierzchnia ww. czynności zakładana w zał. nr 7 do SIWZ może ulec zwiększeniu do:

Rejon 1 – 1000 m<sup>2</sup>

### **5.5 Czyszczenie umocnionych skarp**

Czynność polega na:

- Usunięciu wszystkich roślin przeraśających daną nawierzchnię w tym również samosiewów i odrostów.
- Po wycięciu należy posmarować pozostałe części środkiem chwastobójczym;
- Uprzążeniu i wywozie zanieczyszczeń nie później niż do g. 6.00 rano następnego dnia po zakończeniu prac.

Krotność oczyszczenia skarp, zakładana w zał. nr 7 do SIWZ może ulec zwiększeniu do:

Rejon 7 – 4 razy

Rejon 9 – 5 razy

Rejon 10 – 5 razy

Powierzchnia oczyszczenia skarp, zakładana w zał. nr 7 do SIWZ może ulec zwiększeniu do:

Rejon 7 – 60 ar

Rejon 11 – 40 ar

### **5.6 Interwencyjne podlewanie trawników, krzewów lub różanek w okresie suszy**

Czynność polega na:

- Dowozie wody;
- Podlaniu wyznaczonej powierzchni. Podlewanie powinno odbywać się rano, wieczorem lub w nocy.

Powierzchnia terenu do podlewania, zakładana w zał. nr 7 do SIWZ może ulec zwiększeniu do:

Rejon 3 – 100 ar

Rejon 4 – 50 ar

Rejon 5 – 50 ar

Rejon 6 – 50 ar

Rejon 11 – 800 ar

Rejon 12 – 800 ar

Rejon 13 – 20 ar

### **5.7 Wycinanie oraz karczowanie samosiewów wraz z załadunkiem i ich wywozem**

Czynność polega na:

- Usunięciu samosiewów wraz z karpą. W przypadku wycięcia - posmarowaniu pozostałej części środkiem chwastobójczym;

- Załadunku i wywozie wyciętych pędów nie później niż do g.6.00 rano następnego dnia po zakończeniu prac.

Ilość samosiewów, zakładana w zał. nr 7 do SIWZ może ulec zwiększeniu do:

Rejon 1 – 10 000 szt.

Rejon 4 – 1 500 szt.

Rejon 5 – 2 000 szt.

Rejon 6 – 2 000 szt.

Rejon 7 – 10 000 szt.

Rejon 8 – 10 000 szt.

Rejon 12 – 2 000 szt.

### **5.8 Utrzymanie lawek w stanie używalności (drobne naprawy) - 1 szt.**

Czynność polega na:

- Przykręcaniu obluźnianych szczebli, desek;
- Usuwaniu ostrych zakończeń;
- Myciu lawek wraz z dowozem wody.

Ilość lawek zakładana w zał. nr 7 do SIWZ może ulec zwiększeniu do:

Rejon 7 – 50 szt.

Rejon 8 – 70 szt.

### **5.9 Malowanie lawek (1 szt.)**

Czynność polega na:

- Transportie lawki do warsztatu (dopuszcza się malowanie lawek trwale związanych z gruntem w miejscu lokalizacji, pod warunkiem wykonywania prac w sposób wykluczający możliwość pobrudzenia farbą użytkowników ulic - Wykonawca musi w widoczny i czytelny sposób oznakować pomalowane lawki);
- Usunięciu rdzy z elementów metalowych;
- Dokładnym oczyszczeniu drewnianych desek przy użyciu przenośnej szlifarki;
- Malowaniu całości na kolor wskazany przez Zamawiającego – elementy metalowe farbą antykorozyjną, elementy drewniane podkładem i lakierującą do drewna lub farbą olejną. Części drewniane powinny być zabezpieczone 1 warstwą podkładu i 2 warstwami odpowiedniej farby.
- Transportie lawki w to samo lub inne wskazane miejsce.

Ilość lawek zakładana w zał. nr 7 do SIWZ może ulec zwiększeniu do:

Rejon 6 – 70 szt.

Rejon 7 – 50 szt.

Rejon 8 – 70 szt.

### **5.10 Zmiana lokalizacji lawek**

Czynność polega na:

- Odmontowaniu lawki od podłoża;
- Uporządkowaniu terenu (zaklejenie otworów po śrubach lub wyrównanie powierzchni trawnika wraz z dowozem ziemi urodzajnej;
- Transportie lawki w miejsce wskazane przez Zamawiającego;
- Ponownym zamontowaniu lawki na stałe w podłożu.

### **5.11 Przesławianie lawek - dotyczy Rejon 6**

Przesławianie lawki nie zamocowanej do podłoża w miejsce wskazane przez Zamawiającego.

### **5.12. Rozłożenie cieniówki**

Czynność polega na:

- Zakupie i dostarczeniu cieniówki we wskazane przez Zamawiającego miejsce;
- Okrycie cieniówką wskazanych przez Zamawiającego krzewów (45% cieniowania).



**Uwaga!** Do mocowania nie powinno się używać szpilek. Mocowanie cieniówki należy wykonać tylko za pomocą taśmy ściągającej.

### **5.13 Czyszczenie żwiru**

Czynność polega na:

- Zebraniu z terenów zwirowych wszystkich większych zanieczyszczeń (w tym niedopalków, kapsli, psich odchodów);
  - Oczyszczeniu powierzchni z zanieczyszczeń drobnych przy pomocy dmuchawy ogrodowej;
  - Przepłukaniu żwiru wodą;
  - Zebraniu rozproszonego, w czasie wykonywanych prac, żwiru i wyrównaniu jego powierzchni grabiami;
  - Załadunku i wywozie zanieczyszczeń do utylizacji nie później niż 4 godziny po sprzątnięciu.
- Dopuszcza się użycie środków chwastobójczych na powierzchni wyźwirowanej. Niedopuszczalne jest pozostawienie rozproszonego żwiru na terenach przyległych.
- Uwaga!** Należy uwzględnić konieczność poprawienia i przytwierdzenia geowłókniny metalowymi szpilkami jeśli jest ona naruszona i widoczna.

Powierzchnia do oczyszczenia, zakładana w zał. nr 7 do SIWZ może ulec zwiększeniu do:

Rejon 3 – 2,2 ar

### **5.14 Czyszczenie nawierzchni mineralno-żwicznej za pomocą urządzenia typu karcher**

Czynność polega na:

- Zebraniu z terenów wszystkich większych zanieczyszczeń (w tym niedopalków, kapsli, psich odchodów);
- Oczyszczeniu powierzchni z zanieczyszczeń przy pomocy urządzenia typu karcher;
- Załadunku i wywozie zanieczyszczeń do utylizacji nie później niż 1 godzinę po sprzątnięciu.

### **5.15 Dostawa i montaż wygrodzień trawników**

#### **5.15.1 - plotek z jedną poprzeczką wys. ok. 40 cm wg rys nr 1**

Czynność polega na:

- Wyznaczeniu miejsca w terenie;
  - Przygotowaniu terenu do montażu (np.: usunięcie i wywiezienie starych betonowych, metalowych i innych elementów kolidujących z pracami);
  - Montażu słupków wraz z poprzeczką z rury **ocynkowanej** na wysokości ok. 49 cm ponad powierzchnią ziemi, zakotwiczonych w ziemi na głębokość 30 – 40 cm. Słupek ze zwieńczeniem powinny stanowić nierozwalną całość. Połączenie zwieńczenia ze słupkiem powinno być za pomocą trwałego, niewidocznego klejenia. Niedopuszczalne jest umocowanie zwieńczenia ze słupkiem za pomocą taśm, nitów, spawania.
  - Umocnieniu każdego słupka (o średnicy 6 cm) w fundamencie betonowym z zamocowanymi metalowymi kotwami, zwiększającymi stabilność słupków (podczas odbioru Wykonawca zobligowany jest do przedstawienia dokumentacji zdjęciowej potwierdzającej wykonanie betonowania słupków);
  - Wykonaniu i umocowaniu poprzeczki z rury ocynkowanej (o długości zależnej od powierzchni grodzzonego terenu);
  - Łączeniu poprzeczki ze słupkiem bez spawania. Miejsce łączenia powinno być estetyczne, bez widocznych elementów łączenia;
  - Pomalowaniu wygrodzień farbą bezpieczną ekologicznie, w kolorze czarnym, do ocyunku. W górnej części słupka należy nakleić żółty pasek taśmy odblaskowej, wg rys. nr 1;
  - Montażu na miejscu;
  - Uporządkowaniu miejsca pracy (wygrabienie trawnika wokół słupków, dosianie trawy, zamieszczenie zabrudzonej ziemią powierzchni utwardzonych) wraz z wywozem powstałych zanieczyszczeń w dniu wykonywania prac.
- Uwaga!** Wykonawca zobowiązany jest przedstawić Zamawiającemu certyfikat ocyunku wygrodzień każdorazowo podczas odbioru prac.

Ilość mb dostawy i montażu wygrodzień trawników, zakładana w zał. nr 7 do SIWZ może ulec zwiększeniu do:

Rejon 1 – 3500 mb  
Rejon 2 – 2000 mb  
Rejon 3 – 3000 mb  
Rejon 4 – 1500 mb  
Rejon 5 – 2 000 mb  
Rejon 6 – 2 000 mb  
Rejon 7 – 1500 mb  
Rejon 8 – 1500 mb  
Rejon 9 – 2500 mb  
Rejon 10 – 1700 mb  
Rejon 11 – 2000 mb  
Rejon 12 – 1500 mb  
Rejon 13 – 700 mb

### **5.15.2 - siatka zabezpieczająca trawniki i nowe nasadzenia**

Czynność polega na:

- Zakupie impregnowanych ciśnieniowo drewnianych kołków wys. 60cm;
- Zakupie metalowej powlekannej siatki z zaokrąglonym górnym brzegiem – wys. 40 cm;
- Transporcie materiałów na miejsce wskazane przez Zamawiającego;
- Wbiciu kołków co 1,5 m na głębokość 20 cm;
- Przymocowaniu siatki do kołków;
- Uporządkowaniu miejsca pracy (wywóz powstałych zanieczyszczeń, dowóz ziemi urodzajnej, dosianie trawy) w dniu wykonywania prac.

**Uwaga!** Wykonawca zobowiązuje się do niezwłocznej nieodpłatnej wymiany wygrodzień, które nie spełniają norm, zaleceń i wymogów estetycznych przedstawionych wyżej.

Ilość mb dostawy i montażu siatki zabezpieczającej nowozałożone trawniki, zakładana w zał. nr 7 do SIWZ może ulec zwiększeniu do:

Rejon 1 – 3500 mb  
Rejon 4 – 1000 mb  
Rejon 5 – 1000 mb  
Rejon 6 – 700 mb  
Rejon 7 – 1000 mb  
Rejon 8 – 1000 mb  
Rejon 11 – 800 mb  
Rejon 12 – 800 mb  
Rejon 13 – 200 mb

### **5.16 Mycie wygrodzień trawników**

#### **5.16.1 - plotek z jedną poprzeczką wg rys nr 1.**

Czynność polega na: dowozie wody, umyciu plotków z dodatkiem detergenta neutralnego dla środowiska, sputkaniu.

Ilość mb umycia wygrodzień trawników – ilość zakładana w zał. nr 7 do SIWZ może ulec zwiększeniu do:

Rejon 1 – 20000 mb  
Rejon 3 – 3000 mb  
Rejon 4 – 10000 mb  
Rejon 5 – 10000 mb  
Rejon 7 – 3500 mb  
Rejon 8 – 3500 mb  
Rejon 11 – 1500 mb



#### **5.16.2 – plotek wg rys nr 2 – dotyczy Rejon 9 dzielnicy Praga Południe.**

Czynność polega na: dowozić wody, umyciu plotków z dodatkiem detergenta neutralnego dla środowiska, splukaniu.

Mycie wygrodzień trawników zakładane w zał. nr 7 do SIWZ (wg rys. nr 2) dotyczy tylko Rejonu 9 – dzielnicy Praga Płd. i może ulec zwiększeniu do 10000 mb.

#### **5.17 Malowanie wygrodzień trawników:**

##### **5.17.1 – plotek z jedną poprzeczką wg rys nr 1**

Czynność polega na:

- Umyciu i odfuszczeniu plotków wodą z dodatkiem detergentu neutralnego dla środowiska;
- Usunięciu rdzy z elementów metalowych;
- Zmatowieniu części papierem ściernym;
- Pomalowaniu plotka farbą do ocynku w kolorze czarnym, bezpieczną ekologicznie;
- W górnej części słupka należy nakleić żółty pasek taśmy odblaskowej, wg rys. nr 1.

Ilość mb pomalowania wygrodzień trawników, zakładana w zał. nr 7 do SIWZ może ulec zwiększeniu do:

- Rejon 1 – 20000 mb
- Rejon 3 – 11000 mb
- Rejon 5 – 5000 mb
- Rejon 6 – 7 000 mb
- Rejon 7 – 10000 mb
- Rejon 8 – 10000 mb
- Rejon 11 – 4000 mb
- Rejon 12 – 4000 mb

##### **5.17.2 – plotek wg rys nr 2 – dotyczy Rejon 9 dzielnicy Praga Południe.**

Czynność polega na:

- Umyciu i odfuszczeniu plotków wodą z dodatkiem detergentu neutralnego dla środowiska;
- Usunięciu rdzy z elementów metalowych;
- Pomalowaniu plotka farbą do ocynku w kolorze szarym, bezpieczną ekologicznie.

##### **5.18 Demontaż plotka z jedną poprzeczką wys. ok. 40 cm wg rys nr 1.**

Czynność polega na

- Demontażu wszystkich elementów plotka wskazanych przez inspektora wraz z zabezpieczeniem (tj. wyrównaniem i pomalowaniem) elementów pozostawionego plotka;
- Uporządkowaniu miejsca pracy wraz z wywozem i utylizacją zdemontowanych elementów.
- Wyrównaniu powierzchni trawnika wraz z dowozem ziemi urodzajnej oraz dosianiu trawy w przypadku takiej konieczności.

Ilość mb demontażu wygrodzień trawników, zakładana w zał. nr 7 do SIWZ może ulec zwiększeniu do:

- Rejon 1 – 700 mb
- Rejon 3 – 500 mb
- Rejon 4 – 100 mb
- Rejon 5 – 400 mb
- Rejon 6 – 600 mb
- Rejon 7 – 300 mb
- Rejon 8 – 300 mb
- Rejon 11 – 300 mb
- Rejon 12 – 300 mb

##### **5.19 Wymiana wygrodzień trawników – plotek wg rys nr 2 – dotyczy Rejon 9 dzielnicy Praga Południe.**

Czynność polega na:

- Dostawie i montażu brakującego przesia wygrodzienia - długość poprzeczki powinna być dopasowana do rozstawu słupków;
- Dostawie i montażu brakującego słupka tj.:

- przygotowaniu terenu do montażu (np.: usunięcie i wywiezienie starych betonowych, metalowych i innych elementów kolidujących z pracami);
- dostawie i montażu słupków zgodnych z rysunkiem nr 2, umocowaniu każdego słupka w fundamencie betonowym;
- połączeniu poprzeczek ze słupkami;
- uporządkowaniu miejsca pracy (wygrabienie trawnika wokół słupków, zamieszczenie zabrudzonych ziemią powierzchni utwardzonych) wraz z wywozem powstałych zanieczyszczeń w dniu wykonywania prac.

#### **5.20 Naprawa wygrodzień trawników – poprawianie przechylonych wygrodzień plotek wg rys nr 1.**

Czynność polega na:

- Wykopaniu dołu, odkucie i usunięcie betonu wokół słupka;
- Naprostowaniu słupka;
- Naprostowaniu poprzeczki;
- Połączeniu poprzeczek ze słupkiem;
- Ponownym zabetonowaniu słupka;
- Zasypaniu ziemią dołu;
- Uporządkowaniu terenu;
- Zasianiu trawy na zniszczonej podczas wykonywania prac części trawnika.

Naprawa wygrodzień trawników w zał. nr 7 do SIWZ może ulec zwiększeniu do:

- Rejon 2 – 300 szt.
- Rejon 4 – 200 szt.
- Rejon 5 – 500 szt.
- Rejon 6 – 600 szt.
- Rejon 7 – 300 szt.
- Rejon 8 – 100 szt.
- Rejon 11 – 300 szt.
- Rejon 12 – 300 szt.

#### **5.21 Naprawa wygrodzień trawników – poprawianie przechylonych wygrodzień - plotek wg rys nr 2 – dotyczy Rejon 9 dzielnicy Praga Południe.**

Czynność polega na:

- Wykopaniu dołu, odkucie i usunięcie betonu wokół słupka;
- Naprostowaniu słupka;
- Ponownym zabetonowaniu słupka;
- Zasypaniu ziemią dołu;
- Uporządkowaniu terenu;
- Zasianiu trawy na zniszczonej podczas wykonywania prac części trawnika.

#### **6. OBSŁUGA SYSTEMU NAWADNIACZEGO – dotyczy Rejon 13.**

##### **6.1 Uruchomienie systemu nawadniającego wiosną**

Czynność obejmuje:

- Włożenie nowej baterii 9V i weryfikację programu wpisanego do sterownika,
- Otwarcie zaworu odcinającego dopływ wody z sieci wodociągowej,
- Kontrolę szczelności połączeń w skrzynkach elektrozaworowych,
- Kontrolę szczelności filtra dyskowego,
- Uruchomienie sekcji ze sterownika, kontrolę szczelności połączeń linii kroplujących,
- Kontrolę sprawności wyłącznika deszczowego i jego ewentualną regulację,
- Sterownik należy pozostawić w trybie załączonym „ON”.

##### **6.2 Czyszczenie wkładu filtra dyskowego**

- w zależności od potrzeb (min. 1 raz na 2 miesiące). Czyszczenie jest niezbędne gdy osad zgromadzony



na wkładzie filtra powoduje utratę ciśnienia ponad 0,4 Bar. Osad powstały na pierścieniach należy wyplukać pod bieżącą wodą rozluźniając wymontowany wkład, a w razie potrzeby oczyścić szczotką nylonową lub odczyszczyć wkład w roztworze do usuwania osadów z kamienia i rdzy.

#### **6.3 Wymiana uszkodzonego elektrozaworu 100 DV wraz z jego zakupem i dowozem**

#### **6.4 Naprawa uszkodzeń mechanicznych linii kroplującej**

Do naprawy należy używać złączek typu „Quick Joint” z przeciwnakrętką, zapewniających szczelność połączeń do ciśnienia 4 Bar.

#### **6.5 Wymiana głowicy zraszającej wraz z zakupem i dowozem**

#### **6.6 Przygotowanie systemu do zimy:**

Czynność obejmuje:

- Zakreślenie zaworu odcinającego dopływ wody z sieci wodociągowej.
- Spuszczenie wody z rury zasilającej elektrozawory, przez otwarcie zaworu spustowego w studziźnie.
- Wyciszczenie filtru dyskowego – odkręcenie pokrywy filtra, umycie wkładu, zmontowanie ponownie (pozostawić na zimę bez wody).
- Wydmuchanie wody z instalacji sprężonym powietrzem za pomocą sprężarki o wydajności (na wyjściu) co najmniej 120 l/min.:
  - a. Podłączenie kompresora do zaworu spustowego za pomocą odpowiedniej złączki przejściowej.
  - b. Uruchomienie kompresora do momentu napompowania zbiornika i rurociągu, przy zamkniętych elektrozaworach.
  - c. Odwadnianie każdej sekcji osobno, zaczynając od sekcji położonych najdalej od źródła wody – otwarcie elektrozwór danej sekcji do momentu wydmuchania wody z najdalej położonego odcinka linii kroplującej w sekcji (2-3 powtórzenia na sekcję). Elektrozawory należy otwierać ze sterownika (a nie ręcznie). Po odwadnieniu zawory pozostawić w pozycji zamkniętej.
- Sterownik należy pozostawić w trybie wyłączonym – „OFF”.

#### **7. Kompleksowa ryczałtowa pielęgnacja zieleni niskiej, utrzymanie czystości oraz konserwacja małej architektury – dotyczy rejonu I.**

**Uwaga!** Wszystkie czynności należy wykonywać na bieżąco a także na wezwanie Zamawiającego.

#### **7.1 Kompleksowa ryczałtowa pielęgnacja zieleni oraz utrzymanie czystości**

#### **PRACE PORZĄDKOWE – pow. 3,41 ha.**

**Wykonywanie prac porządkowych w okresie letnim i zimowym na trawnikach i terenach nieurtwardzonych przy założeniu, że czynność będzie wykonywana na bieżąco, 7 dni w tygodniu.**

Wykonywanie prac porządkowych polega na:

- Zebraniu z terenów zieleni (trawników, terenów nieurtwardzonych oraz mis drzew rosnących w chodnikach) i bezpiecznika jezdni wszystkich zanieczyszczeń (w tym również niedopałków, kapsli, biletów, psich odchodów oraz pojedynczych, drobnych gałęzi z okolicznych drzew). Nie dotyczy natomiast urobku roślinnego i gabarytów pochodzących z innych terenów a pozostawionych na terenach trawników (w takich przypadkach prace prowadzone są w oparciu o zapisy pkt. usunięcie zanieczyszczeń gabarytowych i organicznych).
- Załadunku w szelnie zawiązywane worki i wywozie zanieczyszczeń do utylizacji nie później niż 4 godz. po sprzątnięciu;

- Naprawie wygrodzeń wygradzających trawniki bez konieczności wymiany elementów (m.in. włożenie wysuniętej poprzeczki, naprostowanie pochylonego wygrodzenia, mocowanie siatki do kotków).

#### **Bieżące usunięcie z trawników i terenów nieurtwardzonych zanieczyszczeń gabarytowych (gruz, płyty betonowe, złom itp.)**

Czynność polega na:

- zabieraniu i przygotowaniu do transportu (rozdrobieniu, pocięciu), załadunku i wywiezieniu zanieczyszczeń gabarytowych.

#### **Bieżące usunięcie z trawników i terenów nieurtwardzonych zanieczyszczeń organicznych np.: gałęzie, liście, inne części roślin itp.**

Czynność polega na:

- Zebraniu i przygotowaniu do transportu (rozdrobieniu, pocięciu), załadunku i wywiezieniu zanieczyszczeń organicznych.

#### **Bieżące oczyszczenie misy drzewa – 202 szt.**

(dotyczy mis o pow. ok. 2,5 m<sup>2</sup>, znajdujących się w chodnikach)

Czynność polega na:

- Usuwaniu z misy wszystkich zanieczyszczeń;
- Usuwaniu chwastów rosnących w misie drzewa w tym również samosiewów drzew i krzewów;
- Oczyszczeniu krawężnika misy z roślin;
- Uporządkowaniu miejsca pracy tj. zamieceniu chodnika wokół misy;
- Załadunku i wywozie zanieczyszczeń po zakończeniu prac.

#### **TRAWNIKI**

#### **Bieżące koszenie trawników – 1,69 ha.**

Należy przewidzieć prowadzenie prac na skarpach. Podczas koszenia należy zwrócić szczególną uwagę na drzewa (szczególnie młode nasadzenia), krzewy, pnącza i rośliny wysiewane z nasion. W wypadku ich uszkodzenia Wykonawca jest zobowiązany do ich wymiany na rośliny o takich samych parametrach. **Należy pozostawić nieskoszone chwasty w misach młodych drzew (ok. 25cm od pnia). Zabrania się koszenia mechanicznego chwastów w misach młodych drzew (ok. 25cm od pnia). Chwasty te należy usunąć ręcznie.**

Uwaga: Jednorazowe koszenie trawników na całym rejonie nie może trwać dłużej niż 1 dzień roboczy (przez dni robocze rozumie się dni od poniedziałku do piątku, z wyłączeniem dni świątecznych i ustawowo wolnych od pracy). Dopuszcza się prowadzenie prac w soboty.

Prace z użyciem sprzętu spalinowego należy prowadzić z zachowaniem ciszy nocnej (22.00 - 6.00). W bezpośrednim sąsiedztwie budynków mieszkalnych w/w prace w dni robocze należy rozpoczynać nie wcześniej niż od godz. 7.00 a w soboty nie wcześniej niż od godz. 8.00.

Prace wykonywane na danym odcinku ulicy muszą zostać zakończone wraz z wywozem skoszonej trawy przed dniem świątecznym (niedziele, święta państwowe i kościelne). Równoległe do koszenia należy oczyszczać przyległe chodniki, jezdnie i ekrany akustyczne ze skoszonej trawy. Należy wykosić trawę i chwasty do samego krawężnika. Należy usuwać pocięte chwasty z barierek, ploków latarni itp. Nie dopuszcza się przycinania dużych ilości pokosu i pozostawienia go na dzień następny. Nie dopuszcza się używania ciężkiego sprzętu – ciągników z kosiarkami o masie całkowitej pow. 1600 kg (np. typu Amazonia) – do koszenia trawników w obrębie koron drzew.

#### **Bieżące wykoszenie trawnika:**

Czynność koszenia trawnika polega na:

- Usunięciu z trawnika zanieczyszczeń (elementów betonowych, kamieni, gruzu, szkła, metalu, toreb foliowych, itp.);



- Dokładnym wykoszeniu trawników (czynność obejmuje koszenie ręczne i mechaniczne w zależności od sytuacji w terenie i stopnia zadziwienia), trawa nie może przekraczać wysokości 4-5 cm przy czym pierwsze koszenie należy wykonać, gdy trawa osiągnie wysokość około 10cm;
- Wykoszeniu z trawnika jednorocznych samosiewów drzew i krzewów;
- Usunięciu samosiewów, chwastów i trawy przy latarniach, słupkach, barierkach, ekranach akustycznych, itp. usytuowanych na koszonych powierzchniach i w ich bliskim sąsiedztwie;
- Oczyszczeniu przyległych terenów (chodników, jezdní, placów, ekranów akustycznych, itp.) ze ściętej trawy natychmiast po skoszeniu;
- Zgrabieniu pokosu wraz z ewentualnymi śmieciami, gałązkami itp.;
- Załadunku i wywozie pokosu i śmieci nie później niż do g. 6.00 następnego dnia od zakończenia koszenia pod warunkiem, że nie jest to niedziela lub dzień świąteczny. W takim przypadku załadunek i wywóz pokosu musi nastąpić w dniu koszenia.

**Uwaga!** Szczególnie przy pierwszym koszeniu należy przewidzieć dokoszenie kwiatostanów i owocostanów mniszka lekarskiego.

#### **Renowacja trawników- pow. 30 ar**

Czynność polega na:

- Usunięciu z powierzchni kamieni, gruzu, szkła, metalu i innych zanieczyszczeń;
- Częściowym przekopaniu gruntu na głębokość ok. 15-25 cm w zależności od warstwy gleby
  - nie należy przekopywać podglebia, a prace w obrębie drzew wykonywać ręcznie;
- Wyrównaniu powierzchni;
- Zwałowaniu powierzchni;
- Wysianiu odpowiedniej mieszanki traw;
- Przykryciu nasion warstwą urodzajnej ziemi;
- Powtórnym zwałowaniu.

#### **Bieżące grabienie trawników i terenów nieutwardzonych- pow. 2.44 ha** **Wygrabienie terenu przy założeniu, że czynność ta jest wykonywana wiosną**

**Uwaga!** Grabienie trawników nie może trwać dłużej niż 2 dni roboczych. Prace wykonywane na danym odcinku ulicy muszą zostać zakończone na bieżąco, wraz z wywozem zgrabionej masy organicznej i zanieczyszczeń. Urobek musi zostać wywieziony przed dniem świątecznym (niedziela, święta państwowe i kościelne). Nie dopuszcza się przymowania dużych ilości masy organicznej i zanieczyszczeń oraz pozostawienia ich na dzień następny.

Czynność polega na:

- Wygrabieniu wszelkich zanieczyszczeń organicznych (liści, gałęzi, itp.) oraz śmieci występujących na danym terenie oraz usunięciu zanieczyszczeń z przyległych do grabionego terenu skupin krzewów. Do wygrabienia trawnika należy używać wyłącznie miotłogabi;
- Załadunku i wywozie masy organicznej i zanieczyszczeń.

#### **Bieżące wygrabienie terenu przy założeniu, że czynność ta jest wykonywana jesienią** **tj. od 1 października do 15 listopada bieżącego roku**

**Uwaga!** Czynność tę wykonuje się na bieżąco w okresie opadania liści. Terminy grabienia muszą być rozłożone tak, aby na trawnikach nie zalegały liście.

Prace wykonywane na danym odcinku ulicy muszą zostać zakończone w ciągu 2 dni wraz z wywozem zgrabionej masy organicznej i zanieczyszczeń. Urobek musi zostać wywieziony przed dniem świątecznym (niedziela, święta państwowe i kościelne). Nie dopuszcza się przymowania dużych ilości masy organicznej i zanieczyszczeń oraz pozostawienia ich na dzień następny.

Czynność polega na:

- Wygrabieniu wszelkich zanieczyszczeń organicznych (liści, gałęzi, itp.) oraz śmieci;
- Załadunku i wywozie masy organicznej i zanieczyszczeń.

#### **Bieżące nawożenie trawników – pow. 1.69 ha.**

Czynność polega na:

- Zapewnieniu nawozów w ilości potrzebnej na jego wysianie;
- Równomiernym wysianiu nawozów.

**Uwaga!** Należy zastosować nawóz wieloskładnikowy NPK o zawartości azotu ok. 15% w dawce 3-4 kg na 100m<sup>2</sup>.

#### **Wertykulacja trawników – pow. 1.69 ha.**

Czynność polega na:

- Nacięciu trawnika wertykulatorem;
- Wygrabieniu i usunięciu pozostałych żdźbeł;
- Załadunku i wywozie masy organicznej.

#### **KRZEWY, ROŚLINY OKRYWOWE, PNACZA I RÓZANKI**

##### **Bieżące pielnie krzewów i żywopłotów – pow. 100 ar.**

Czynność polega na:

- Wygrabieniu lub wybraniu zanieczyszczeń nieorganicznych w obrębie rabaty;
- Wypieleniu ręcznym całej powierzchni krzewów wraz z odcięciem brzegów skupin i żywopłotów;
- Wykarczowaniu samosiewów ze skupin krzewów i żywopłotów;
- W przypadku, gdy rabata nie była mulczowana, spulchnieniu gleby przez pazurkowanie;
- Zebraniu i wywozie zanieczyszczeń nie później niż do g.6.00 rano następnego dnia po zakończeniu prac.

**Uwaga!** Pielnie ma być wykonane w taki sposób, aby nie zachodziła potrzeba uzupełnienia stanowisk ziemią.

w przeciwnym wypadku Wykonawca uzupełni ziemię na własny koszt.

##### **Bieżące cięcie żywopłotów – pow. 25 ar.**

Czynność polega na:

- Równym przycięciu (zgodnie z zasadami sztuki ogrodniczej) żywopłotu z każdej strony, w sposób zbliżony do formy trapezu;
  - Zebraniu i wywozie odciętych pędów do g.6.00 rano następnego dnia po zakończeniu prac.
- Podano powierzchnię jaką zajmują krzewy u podstawy, kalkulacja ceny musi uwzględniać wszystkie powierzchnie cięte;

**Uwaga:** Cięcie należy wykonać zgodnie ze sztuką ogrodniczą i fachową literaturą np. „Cięcie drzew, krzewów i pnaczy” Marek Siewniak MTUJOD: „ABC Cięcia drzew i krzewów” Jean-Yves Praet, Denis Retournard. DELTA. W wypadku ich uszkodzenia poprzez niewłaściwe cięcie Wykonawca będzie zobowiązany do ich wymiany na rośliny o takich samych parametrach.

##### **Bieżące karczowanie krzewów (pojedyncze krzewy i całe skupiny) – 100szt.**

Czynność polega na:

- Usunięciu wskazanego przez Zamawiającego krzewu wraz z korzeniami;
- Zasypaniu dołu ziemią (wierzchnia warstwa ok. 10 cm ziemi urodzajnej) lub uzupełnienie warstwy kory w miejscu po usunięciu krzewie;
- Wyrównaniu i zagrabieniu powierzchni;
- Wysianiu trawy;
- Uprzątnięciu terenu prac i wywozie zanieczyszczeń nie później niż do g.6.00 rano następnego dnia po zakończeniu prac.



**Bieżące cięcie techniczne krzewów (formowanie skupin, odsłanianie skrajni, likwidacja kolizji z urządzeniami technicznymi, budynkami itp.) – pow. 74 ar.**

Czynność polega na:

- Wykonaniu cięć wg uwag inspektora, zgodnie z zasadami sztuki ogrodniczej (ostre narzędzia);
- Uprzątnięciu terenu prac i wywozie odciętych pędów nie później niż do g. 6.00 rano następnego dnia po zakończeniu prac.

**Uwaga!** Cięcia należy wykonać zgodnie ze sztuką ogrodniczą i fachową literaturą np. „Cięcie drzew, krzewów i pnaczy” Marek Siewniak MTUJOD, „ABC Cięcia drzew i krzewów” Jean-Yves Prat, Denis Retourner, DELTA. W wypadku ich uszkodzenia poprzez niewłaściwe cięcie Wykonawca będzie zobowiązany do ich wymiany na rośliny o takich samych parametrach.

**Bieżące cięcie odmiadczające krzewów (ogławianie) – pow. 74 ar.**

Czynność polega na:

- Wykonaniu silnych cięć całej korony lub najstarszych pędów wg uwag inspektora, zgodnie z zasadami sztuki ogrodniczej (ostre narzędzia);
- Uprzątnięciu terenu prac i wywozie odciętych pędów nie później niż do g. 6.00 rano następnego dnia po zakończeniu prac.

**Bieżące wykonanie oprysku preparatami grzybobójczymi, owadobójczymi i chwastobójczymi – pow. 74 ar.**

Czynność polega na:

- Zapewnieniu środków do oprysku w uzgodnieniu z Zamawiającym;
- Przygotowaniu roztworu zgodnie z instrukcją podaną na opakowaniu środka;
- Wykonaniu oprysku wyznaczonych przez Zamawiającego roślin lub powierzchni – przez osobę uprawnioną, zgodnie z instrukcją podaną na opakowaniu oraz obowiązującymi przepisami dot. stosowania środków chemicznych.

**Bieżące nawożenie krzewów – pow. 74 ar.**

Czynność polega na:

- Zapewnieniu nawozów w ilości potrzebnej na jego wysianie na wskazanym przez Zamawiającego terenie;
  - Równomiernym wysianiu nawozów lub rozpuszczeniu ich w wodzie i podlaniu.
- Uwaga!** Należy zastosować nawóz wieloskładnikowy NPK o zawartości azotu ok. 15% w dawce 3-4 kg na 100m<sup>2</sup>.

**Bieżące wygrabianie skupin krzewów – pow. 74 ar.**

Czynność polega na:

- Wygrabieniu zanieczyszczeń i liści z pomiędzy krzewów w skupinie;
- Uprzątnięciu terenu prac i wywozie odciętych pędów nie później niż do g. 6.00 rano następnego dnia po zakończeniu prac.

**PRACE RÓŻNE (wraz z transportem i kosztem niezbędnych materiałów).**

**Bieżące uzupełnienie stanowisk ziemi urodzajnej**

Czynność polega na:

- Usunięciu ze stanowiska chwastów wraz z korzeniami oraz innych zanieczyszczeń;
- Wysypianiu i równomiernym rozplantowaniu ziemi urodzajnej;
- Uporządkowaniu terenu prac i wywozie zanieczyszczeń nie później niż do g. 6.00 rano następnego dnia po zakończeniu prac.

**Bieżące mulczowanie kora grubość warstwy 5-7cm. Kora musi być średnio mielona nie może być wymieszana z deskami, kołkami, drzazgami, itp. oraz innymi zanieczyszczeniami – pow. 7400m<sup>2</sup>.**

Czynność polega na:

- Usunięciu z ścieżkowanej powierzchni chwastów wraz z korzeniami oraz innych zanieczyszczeń;
- Ukształtowaniu brzegów mis i skupin;
- Dowożeniu, wysypianiu i równomiernym rozłożeniu kory;
- Uprzątnięciu terenu prac i wywozie zanieczyszczeń nie później niż w dniu prac.

**Rozłożenie stroiszu jodłowego wraz z ceną materiałów – pow. 200m<sup>2</sup>.**

Czynność polega na:

- Dowożeniu stroiszu jodłowego na miejsce rozłożenia;
- Równomiernym rozłożeniu, pokrywającym powierzchnię całej rabaty;
- Uporządkowaniu miejsca pracy.

**Zdjęcie stroiszu jodłowego – pow. 200m<sup>2</sup>**

Czynność polega na:

- Dokładnym wybraniu stroiszu z odkrywanej powierzchni;
- Uporządkowaniu miejsca pracy i wywozie stroiszu w dniu wykonania prac.

**Bieżące podlewanie trawników, krzewów lub różanek w okresie suszy – pow. 1 ha.**

Czynność polega na:

- Dowożeniu wody;
- Podlaniu wyznaczonej powierzchni. Podlewanie powinno odbywać się rano, wieczorem lub w nocy.

**Bieżące wycinanie oraz karczowanie samosiewów wraz z załadunkiem i ich wywozem – 300szt.**

Czynność polega na:

- Usunięciu samosiewów wraz z karpą. W przypadku wycięcia - posmarowaniu pozostałej części środkiem chwastobójczym;
- Załadunku i wywozie wyciętych pędów nie później niż do g. 6.00 rano następnego dnia po zakończeniu prac.

**Bieżące utrzymanie lawek w stanie używalności (drobne naprawy) – 171 szt.**

Czynność polega na:

- Przykręcaniu obluźnianych szczebli, desek;
- Usuwnięciu ostрых zakończeń;
- Myciu lawek wraz z dowozem wody.

**Bieżąca zmiana lokalizacji lawek – 171 szt.**

Czynność polega na:

- Odmontowaniu lawki od podłoża;
- Uporządkowaniu terenu (zaklejenie otworów po śrubach lub wyrównanie powierzchni trawnika wraz z dowozem ziemi urodzajnej);
- Transportcie lawki w miejsce wskazane przez Zamawiającego;
- Ponownym zamontowaniu lawki na stałe w podłożu.

**Rozłożenie cieniówki – pow. 2,2m<sup>2</sup>.**

Czynność polega na:

- Zakupie i dostarczeniu cieniówki we wskazane przez Zamawiającego miejsce;
- Okrycie cieniówką wskazanych przez Zamawiającego krzewów (45% cieniowania).

**Uwaga!** Do mocowania nie powinno się używać szpilek. Mocowanie cieniówki należy wykonać tylko za pomocą taśmy ściągającej.



### **Bieżące czyszczenie żwiru – pow. 600m<sup>2</sup>.**

Czynność polega na:

- Zebraniu z terenów żwirowych wszystkich większych zanieczyszczeń (w tym niedopalków, kapsli, psich odchodów);
  - Oczyszczeniu powierzchni z zanieczyszczeń drobnych przy pomocy dmuchawy ogrodowej;
  - Przepłukaniu żwiru wodą;
  - Zebraniu rozproszonego, w czasie wykonywanych prac, żwiru i wyrównaniu jego powierzchni grabiami;
  - Załadunku i wywozie zanieczyszczeń do utylizacji nie później niż 4 godziny po sprzątnięciu.
- Dopuszcza się użycie środków chwastobójczych na powierzchni wyżywiowanej. Niedopuszczalne jest pozostawienie rozproszonego żwiru na terenach przyległych.
- Uwaga!** Należy uwzględnić konieczność poprawienia i przytwierdzenia geowłókniny metalowymi szpilkami jeśli jest ona naruszona i widoczna.

### **Bieżące czyszczenie nawierzchni mineralno-żwirowej za pomocą urządzenia typu karcher – pow. 278 m<sup>2</sup>.**

Czynność polega na:

- Zebraniu z terenów wszystkich większych zanieczyszczeń (w tym niedopalków, kapsli, psich odchodów);
- Oczyszczeniu powierzchni z zanieczyszczeń przy pomocy urządzenia typu karcher;
- Załadunku i wywozie zanieczyszczeń do utylizacji nie później niż 1 godzinę po sprzątnięciu.

### **7.2 Kompleksowa ryczałtowa pielęgnacja zieleni oraz konserwacja małej architektury**

#### **Malowanie ławek – 171 szt.**

Czynność polega na:

- Transporcie ławki do warsztatu (dopuszcza się malowanie ławek trwale związanych z gruntem w miejscu lokalizacji, pod warunkiem wykonywania prac w sposób wykluczający możliwość pobrudzenia farbą użytkowników ulic - Wykonawca musi w widoczny i czytelny sposób oznakować pomalowane ławki);
- Usunięciu rdzy z elementów metalowych;
- Dokładnym oczyszczeniu drewnianych desek przy użyciu przenośnej szlifierki;
- Malowaniu całości na kolor wskazany przez Zamawiającego – elementy metalowe farbą antykorozyjną, elementy drewniane podkładem i lakieroboją do drewna lub farbą olejną. Części drewniane powinny być zabezpieczone 1 warstwą podkładu i 2 warstwami odpowiedniej farby.
- Transporcie ławki w to samo lub inne wskazane miejsce.

#### **Bieżące mycie wygrodzeń trawników**

##### **plotek z jedną poprzeczką wg rys nr 1, plotki żeliwne wg rys. nr 3 – 5 174 mb.**

Czynność polega na:

- dowożeniu wody, umyciu plotków z dodatkiem detergenta neutralnego dla środowiska, splukaniu.

##### **Bieżące malowanie wygrodzeń trawników:**

##### **plotek z jedną poprzeczką wg rys. nr 1 – 574 mb.**

Czynność polega na:

- Umyciu i odfuszczeniu plotków wodą z dodatkiem detergentu neutralnego dla środowiska;
- Usunięciu rdzy z elementów metalowych;
- Zmatowieniu części papierem ściernym;
- Pomalowaniu plotka farbą do ocyнку w kolorze czarnym, bezpieczną ekologicznie;
- W górnej części słupka należy nakleić żółty pasek taśmy odblaskowej, wg rys. nr 1.

##### **plotek żeliwny wg rys. nr 3 – 4 600mb.**

Czynność polega na:

- Odfuszczeniu plotków wodą z dodatkiem detergentu neutralnego dla środowiska;
- Usunięciu rdzy z elementów żeliwnych;

- Zmatowieniu części papierem ściernym;
  - Pomalowaniu plotka farbą do żeliwa w kolorze czarnym, bezpieczną ekologicznie;
  - W górnej części słupka należy nakleić żółty pasek taśmy odblaskowej, wg rys. nr 3.
- Zakładana krotkość malowania 1 raz.

### **Demontaż plotka z jedną poprzeczką wys. ok. 40 cm wg rys nr 1 – 200 mb.**

Czynność polega na

- Demontażu wszystkich elementów plotka wskazanych przez inspektora wraz z zabezpieczeniem (tj. wyrównaniem i pomalowaniem) elementów pozostawionego plotka;
- Uporządkowaniu miejsca pracy wraz z wywozem i utylizacją zdemontowanych elementów.
- Wyrównaniu powierzchni trawnika wraz z dowozem ziemi urodzajnej oraz dosianiu trawy w przypadku takiej konieczności.

### **Bieżaca wymiana wygrodzeń trawników - plotka z jedną poprzeczką wys. ok. 40 cm wg rys nr 1 – 150 szt.**

Czynność polega na:

- Rozebraniu i demontażu plotka w zakresie pozwalającym na usunięcie uszkodzonego słupka wraz z betonowym fundamentem;
- Dostawie nowego słupka o parametrach zgodnych z rys. nr 1;
- Posadowieniu nowego słupka w terenie w tym betonowanie fundamentu;
- Montażu plotka;
- Uprzątnięciu miejsca pracy wraz z wywozem i utylizacją uszkodzonych elementów;
- Wyrównaniu powierzchni trawnika wraz z dowozem ziemi urodzajnej oraz dosianiem trawy w przypadku takiej konieczności

### **Bieżący serwis wygrodzeń trawników – poprawianie przechylonych wygrodzeń**

#### **plotek wg rys nr 1. – 100 szt., plotki żeliwne wg rys. nr 3 – 200 szt.**

Czynność polega na:

- Wykopaniu dołu, odkucie i usunięcie betonu wokół słupka;
- Naprostowaniu słupka;
- Naprostowaniu poprzeczki;
- Połączeniu poprzeczek ze słupkiem;
- Ponownym zabetonowaniu słupka;
- Zasypaniu ziemią dołu;
- Uporządkowaniu terenu;
- Zasianiu trawy na zniszczonej podczas wykonywania prac części trawnika.

### **OBSŁUGA SYSTEMU NAWADNIAJĄCEGO**

#### **Uruchomienie systemu nawadniającego wiosna**

Czynność obejmuje:

- Włożenie nowej baterii 9V i weryfikację programu wpisanego do sterownika,
- Otwarcie zaworu odcinającego dopływ wody z sieci wodociągowej,
- Kontrolę szczelności połączeń w skrzynkach elektrozaworowych,
- Kontrolę szczelności filtru dyskowego,
- Uruchomienie sekcji ze sterownika, kontrolę szczelności połączeń linii kroplujących,
- Kontrolę sprawności wyłącznika deszczowego i jego ewentualną regulację,
- Sterownik należy pozostawić w trybie załączonym „ON”.

### **Bieżące czyszczenie wkładu filtra dyskowego – 3 szt.**

- w zależności od potrzeb (min. 1 raz na 2 miesiące). Czyszczenie jest niezbędne, gdy osad zgromadzony na wkładzie filtra powoduje utratę ciśnienia ponad 0,4 Bar. Osad powstały na pierścieniach należy wypluć pod bieżącą wodą rozluźniając wymontowany wkład, a w razie

potrzeby oczyścić szczotką nylonową lub odmoczyć wkład w roztworze do usuwania osadów z kamienia i rdzy.

**Bieżąca wymiana uszkodzonego elektrozaworu 100 DV wraz z jego zakupem i dowozem – 20 szt.**

**Bieżący serwis uszkodzeń mechanicznych linii kroplującej**

Należy używać złączek typu „Giuck Joint” z przeciwnakrętką, zapewniających szczelność połączeń do ciśnienia 4 Bar.

**Bieżąca wymiana głowicy zraszającej wraz z zakupem i dowozem – 250 szt.**

**Przygotowanie systemu do zimy:**

Czynność obejmuje:

- Zakreślenie zaworu odcinającego dopływ wody z sieci wodociągowej,
- Spuszczenie wody z rury zasilającej elektrozawory, przez otwarcie zaworu spustowego w studzience,
- Wyczyszczenie filtru dyskowego – odkręcenie pokryw filtra, umycie wkładu, zmontowanie ponownie (pozostawić na zimę bez wody),
- Wydmuchanie wody z instalacji sprężonym powietrzem za pomocą sprężarki o wydajności (na wyjściu) co najmniej 120 l/min.:
- d. Podłączenie kompresora do zaworu spustowego za pomocą odpowiedniej złączki przejściowej,
- e. Uruchomienie kompresora do momentu napompowania zbiornika i rurociągu, przy zamkniętych elektrozaworach,
- f. Odwadnianie każdej sekcji osobno, zaczynając od sekcji położonych najdalej od źródła wody – otwierac elektrozawór danej sekcji do momentu wydmuchania wody z najdalej położonego odcinka linii kroplującej w sekcji (2-3 powtórzenia na sekcję). Elektrozawory należy otwierać ze sterownika (a nie ręcznie). Po odwodnieniu zawory pozostawić w pozycji zamkniętej.
- Sterownik należy pozostawić w trybie wyłączonym – „OFF”.

.....  
Zamawiający

.....  
Wykonawca

Rysunek nr 1

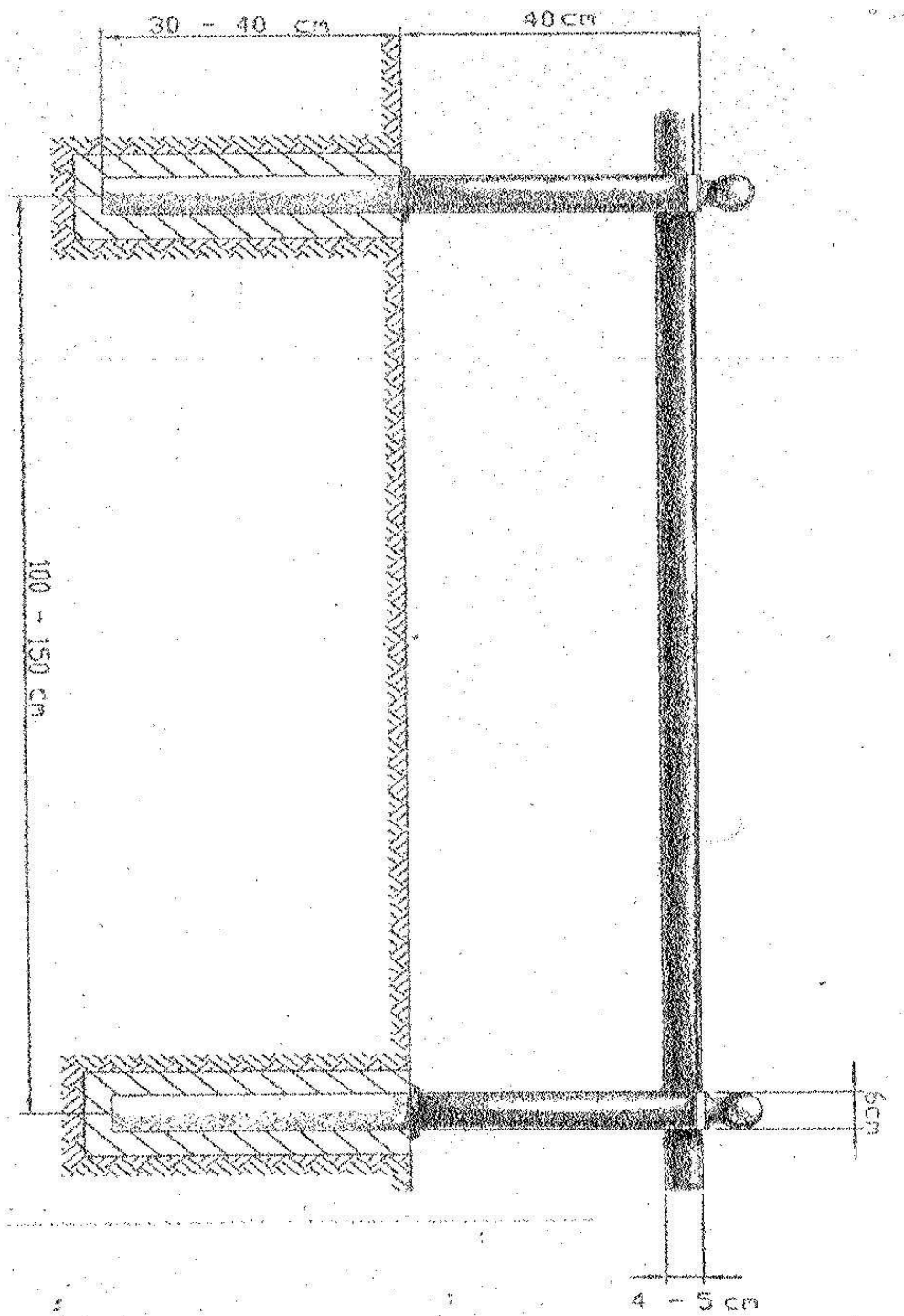

Rysunek nr 2

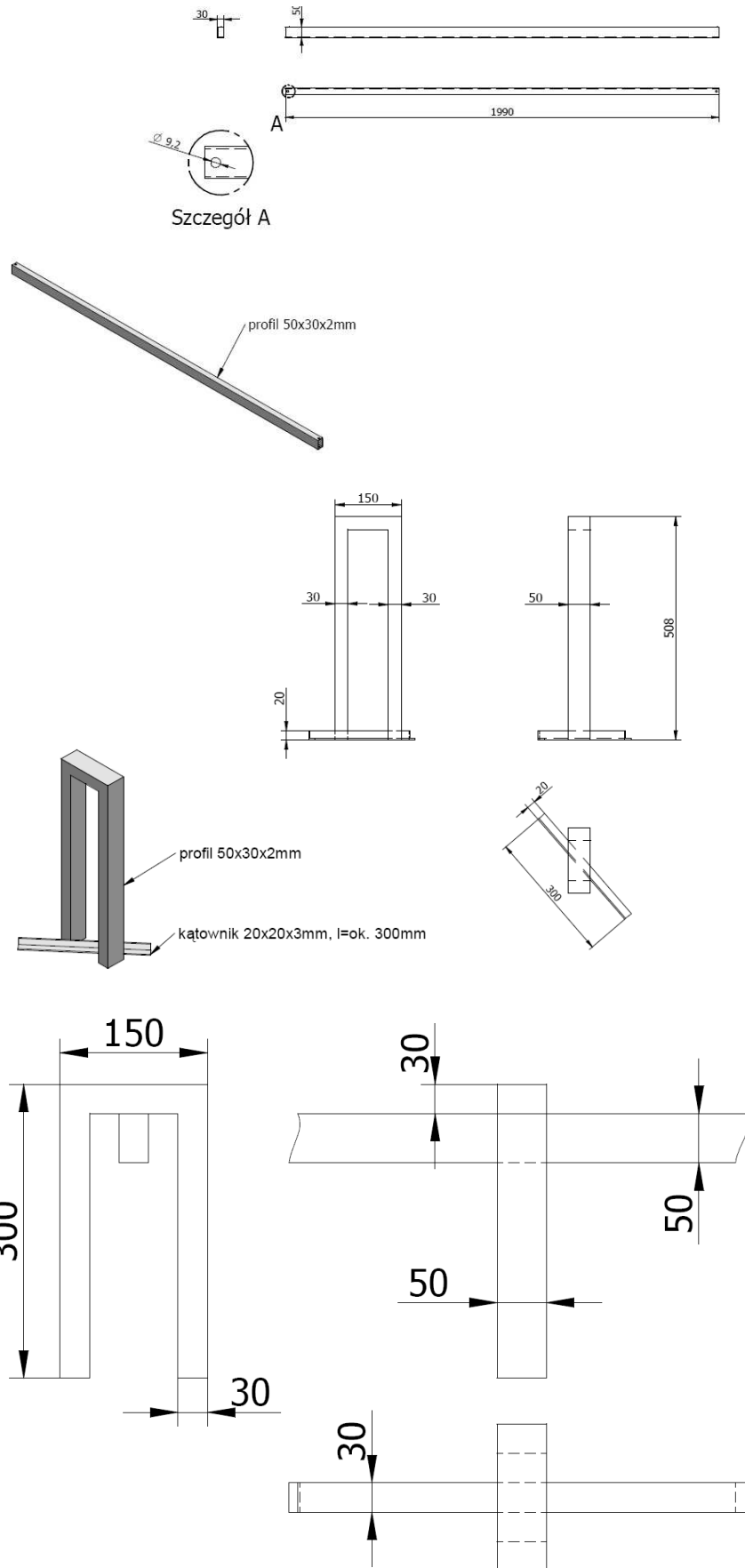



Rysunek nr 3

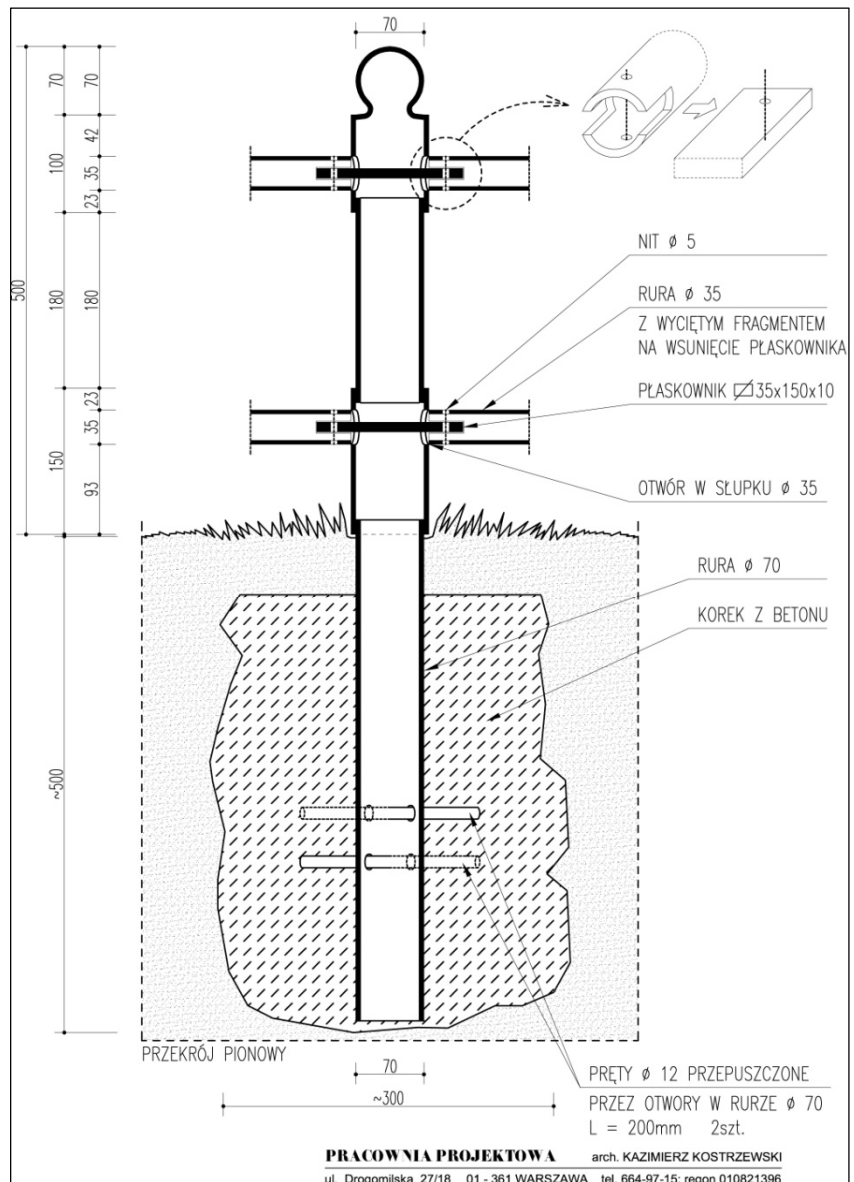
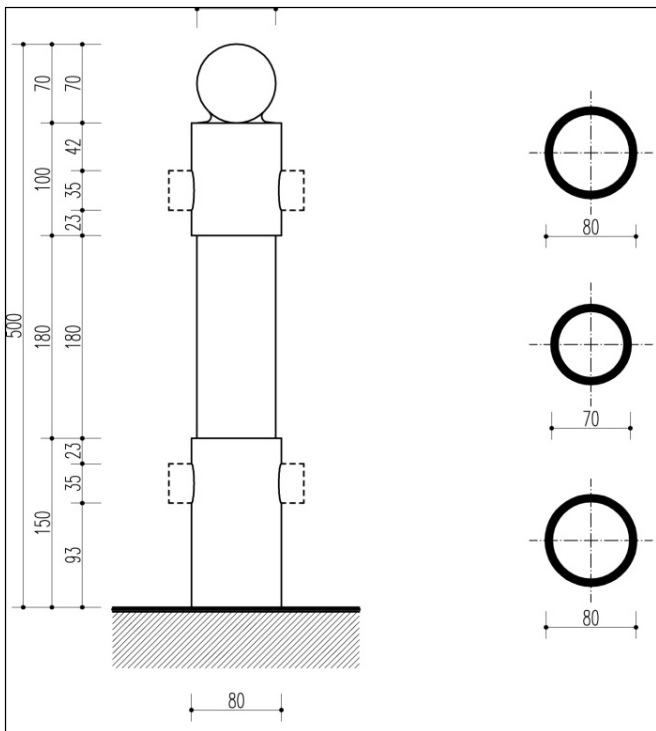
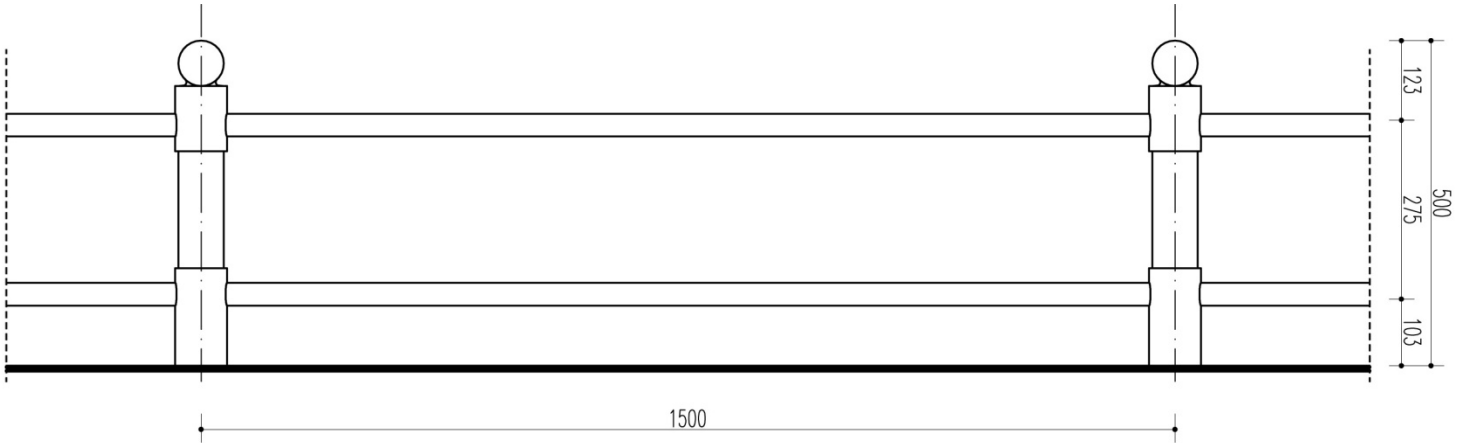

## HARMONOGRAM PRAC

### 1. Bieżące sprzątanie śmieci

Terminy i krotności sprzątania będą ustalane harmonogramami przygotowanymi i przekazywanymi na początku sezonów zimowego i letniego. Zamawiający ustali krotność i termin sprzątania (dzień tygodnia lub miesiąca oraz graniczną godzinę wykonania prac – nie późniejszą niż godz. 10:00 w okresie letnim oraz godz. 12:00 w okresie zimowym). Należy przewidzieć sprzątanie w soboty, a wybranych terenów w niedzielę.

### 2. Koszenie trawników, w przypadku:

- **4** koszeń założonych w sezonie: I koszenie odbędzie się w maju; II koszenie odbędzie się w czerwcu; III koszenie odbędzie się w lipcu; IV koszenie odbędzie się na przełomie sierpnia i września.
- **5** koszeń założonych w sezonie: I koszenie odbędzie się w maju; II koszenie odbędzie się w czerwcu, III koszenie odbędzie się w lipcu; IV koszenie odbędzie się w sierpniu; V koszenie odbędzie się na przełomie września i października.
- **6** koszeń założonych w sezonie: I koszenie odbędzie się na przełomie kwietnia i maja; II koszenie odbędzie się w maju; III koszenie odbędzie się w czerwcu; IV koszenie odbędzie się w lipcu; V koszenie odbędzie się w sierpniu; VI koszenie odbędzie się na przełomie września i października.
- **8** koszeń założonych w sezonie: I koszenie odbędzie się na przełomie kwietnia i maja; II,III koszenie odbędzie się w maju; IV,V koszenie odbędzie się w czerwcu; VI koszenie odbędzie się w lipcu; VII koszenie odbędzie się w sierpniu; VIII koszenie odbędzie się na przełomie września i października.
- **12** koszeń założonych w sezonie: I,II koszenie odbędzie się w maju; III,IV,V koszenie odbędzie się w czerwcu; VI,VII, koszenie odbędzie się w lipcu; VIII,IX koszenie odbędzie się w sierpniu, X,XI odbędzie się we wrześniu; XII koszenie odbędzie się w październiku.
- **20** koszeń założonych w sezonie: I,II,III,IV koszenie odbędzie się w maju; V,VI,VII,VIII koszenie odbędzie się w czerwcu; IX,X,XI,XII koszenie odbędzie się w lipcu; XIII,XIV, XV,XVI koszenie odbędzie się w sierpniu; XVII,XVIII; odbędzie się we wrześniu; XIX, XX koszenie odbędzie się w październiku.

3. **Grabienie wiosenne trawników:** 1 marca–30 kwietnia.

4. **Grabienie jesienne trawników:** 1 października–15 listopada.

5. **Pielenie krzewów i żywopłotów przy założeniu, że czynność będzie wykonywana:**

- **5** razy w ciągu sezonu: I pielenie odbędzie się w maju, II pielenie odbędzie się w czerwcu, III pielenie odbędzie się w lipcu, IV pielenie odbędzie się w sierpniu, V pielenie odbędzie się na przełomie sierpnia/września.
- **6** razy w ciągu sezonu: I pielenie odbędzie się w maju, II,III pielenie odbędzie się w czerwcu, IV pielenie odbędzie się w lipcu, V pielenie odbędzie się w sierpniu, VI pielenie odbędzie się na przełomie sierpnia/września

6. **Cięcie żywopłotów przy założeniu, że czynność będzie wykonywana:**

- **2** razy w ciągu sezonu: I cięcie odbędzie się w maju, II cięcie odbędzie się w sierpniu.
- **3** razy w ciągu sezonu: I cięcie odbędzie się w maju, II cięcie odbędzie się na przełomie czerwca i lipca, III cięcie odbędzie się w sierpniu.
- **4** razy w ciągu sezonu: I cięcie odbędzie się w maju, II cięcie odbędzie się w czerwcu, III cięcie odbędzie się w lipcu, IV cięcie odbędzie się w sierpniu.

7. **Kompleksowa pielęgnacja krzewów** – w zależności od potrzeb, bez wezwania przez Zamawiającego.

8. **Jednorazowe usunięcie z trawników zanieczyszczeń gabarytowych – gruz, płyty betonowe, złom itp.** – w zależności od potrzeb, najpóźniej następnego dnia po zgłoszeniu przez Zamawiającego.
9. **Jednorazowe usunięcie z trawników zanieczyszczeń typu: gałęzie, liście itp.** – w zależności od potrzeb, najpóźniej następnego dnia po zgłoszeniu przez Zamawiającego.
10. **Pozostałe prace ujęte w zakresie wykonywane będą w zależności od potrzeb, w uzgodnieniu z Zamawiającym.**

**Terminy wykonania wszystkich prac mogą ulec zmianie jeśli warunki atmosferyczne lub wzrost roślin nie pozwolą na dotrzymanie wyżej założonych terminów wykonania !!! Okres wykonania prac nie ulega zmianie i trwa tak jak przewidziane w „Warunkach technicznych realizacji umowy i technologii wykonania prac” stanowiących załącznik nr 8 do SIWZ.**

.....  
*Zamawiający*

.....  
*Wykonawca*

**WYKAZ WARTOŚCI ZREALIZOWANYCH PRAC OGRODNICZYCH ORAZ WARTOŚCI KOSZENIA TRAWNIKÓW DLA REJONU**

.....

Lp.	Zleceniodawca (pełny adres)	Okres wykonywania prac od miesiąc i rok do miesiąc i rok	Obiekt na którym wykonywano prace	Wartość brutto zrealizowanych prac
				Prace ogrodnicze łącznie -.....zł
				w tym koszenie trawników -.....zł
				Prace ogrodnicze łącznie -.....zł
				w tym koszenie trawników -.....zł
				Prace ogrodnicze łącznie -.....zł
				w tym koszenie trawników -.....zł
				Prace ogrodnicze łącznie -.....zł
				w tym koszenie trawników -.....zł
				Prace ogrodnicze łącznie -.....zł
				w tym koszenie trawników -.....zł

				Prace ogrodnicze łącznie -.....zł
				w tym koszenie trawników -.....zł
				Prace ogrodnicze łącznie -.....zł
				w tym koszenie trawników -.....zł
				Prace ogrodnicze łącznie -.....zł
				w tym koszenie trawników -.....zł
				Prace ogrodnicze łącznie -.....zł
				w tym koszenie trawników -.....zł
				Prace ogrodnicze łącznie -.....zł
				w tym koszenie trawników -.....zł

Uwaga: Do wykazu należy dołączyć dowody potwierdzające należyte wykonanie wykazanych prac (np.).

.....  
podpis i pieczęć imienna uprawnionego(-ych) przedstawiciela(-li) firmy Wykonawcy

## Wykaz pracowników nadzorujących prace ogrodnicze

Lp.	CZĘŚĆ	Kwalifikacje	Imię i nazwisko oraz nazwa uczelni lub szkoły ukończonej oraz kierunek oraz lata praktyki w zawodzie	Sposób dysponowania osobą* (Wykonawca jest obowiązany wpisać „dysponuję” lub „będę dysponował”)
1	.....	Wyższe ogrodnicze, architektura krajobrazu lub leśnictwo oraz 3 lata praktyki w zawodzie lub średnie ogrodnicze, architektura krajobrazu lub leśnictwo oraz 5 lat praktyki w zawodzie	imię i nazwisko ..... nazwa uczelni/szkoły/kierunek:..... ..... lata praktyki: .....	
2	.....	Wyższe ogrodnicze, architektura krajobrazu lub leśnictwo oraz 3 lata praktyki w zawodzie lub średnie ogrodnicze, architektura krajobrazu lub leśnictwo oraz 5 lat praktyki w zawodzie	imię i nazwisko ..... nazwa uczelni/szkoły/kierunek:..... ..... lata praktyki: .....	
3	.....	Wyższe ogrodnicze, architektura krajobrazu lub leśnictwo oraz 3 lata praktyki w zawodzie lub średnie ogrodnicze, architektura krajobrazu lub leśnictwo oraz 5 lat praktyki w zawodzie	imię i nazwisko ..... nazwa uczelni/szkoły/kierunek:..... ..... lata praktyki: .....	
4	.....	Wyższe ogrodnicze, architektura krajobrazu lub leśnictwo oraz 3 lata praktyki w zawodzie lub średnie ogrodnicze, architektura krajobrazu lub leśnictwo oraz 5 lat praktyki w zawodzie	imię i nazwisko ..... nazwa uczelni/szkoły/kierunek:..... ..... lata praktyki: .....	
5	.....	Wyższe ogrodnicze, architektura krajobrazu lub leśnictwo oraz 3 lata praktyki w zawodzie lub średnie ogrodnicze, architektura krajobrazu lub leśnictwo oraz 5 lat praktyki w zawodzie	imię i nazwisko ..... nazwa uczelni/szkoły/kierunek:..... ..... lata praktyki: .....	
6	.....	Wyższe ogrodnicze, architektura krajobrazu lub leśnictwo oraz 3 lata praktyki w zawodzie lub średnie ogrodnicze, architektura krajobrazu lub leśnictwo oraz 5 lat praktyki w zawodzie	imię i nazwisko ..... nazwa uczelni/szkoły/kierunek:..... ..... lata praktyki: .....	
7	.....	Wyższe ogrodnicze, architektura krajobrazu lub leśnictwo oraz 3 lata praktyki w zawodzie lub średnie ogrodnicze, architektura krajobrazu lub leśnictwo oraz 5 lat praktyki w zawodzie	imię i nazwisko ..... nazwa uczelni/szkoły/kierunek:..... ..... lata praktyki: .....	

Oznaczenie sprawy **ZOM/KP/17/15**

8	.....	Wyższe ogrodnicze, architektura krajobrazu lub leśnictwo oraz 3 lata praktyki w zawodzie lub średnie ogrodnicze, architektura krajobrazu lub leśnictwo oraz 5 lat praktyki w zawodzie	imię i nazwisko ..... nazwa uczelni/szkoły/kierunek:..... ..... lata praktyki: ..... .....	
9	.....	Wyższe ogrodnicze, architektura krajobrazu lub leśnictwo oraz 3 lata praktyki w zawodzie lub średnie ogrodnicze, architektura krajobrazu lub leśnictwo oraz 5 lat praktyki w zawodzie	imię i nazwisko ..... nazwa uczelni/szkoły/kierunek:..... ..... lata praktyki: ..... .....	
10	.....	Wyższe ogrodnicze, architektura krajobrazu lub leśnictwo oraz 3 lata praktyki w zawodzie lub średnie ogrodnicze, architektura krajobrazu lub leśnictwo oraz 5 lat praktyki w zawodzie	imię i nazwisko ..... nazwa uczelni/szkoły/kierunek:..... ..... lata praktyki: ..... .....	
11	.....	Wyższe ogrodnicze, architektura krajobrazu lub leśnictwo oraz 3 lata praktyki w zawodzie lub średnie ogrodnicze, architektura krajobrazu lub leśnictwo oraz 5 lat praktyki w zawodzie	imię i nazwisko ..... nazwa uczelni/szkoły/kierunek:..... ..... lata praktyki: ..... .....	
12	.....	Wyższe ogrodnicze, architektura krajobrazu lub leśnictwo oraz 3 lata praktyki w zawodzie lub średnie ogrodnicze, architektura krajobrazu lub leśnictwo oraz 5 lat praktyki w zawodzie	imię i nazwisko ..... nazwa uczelni/szkoły/kierunek:..... ..... lata praktyki: ..... .....	
13	.....	Wyższe ogrodnicze, architektura krajobrazu lub leśnictwo oraz 3 lata praktyki w zawodzie lub średnie ogrodnicze, architektura krajobrazu lub leśnictwo oraz 5 lat praktyki w zawodzie	imię i nazwisko ..... nazwa uczelni/szkoły/kierunek:..... ..... lata praktyki: ..... .....	

W przypadku składania oferty na kilka rejonów Wykonawca musi wypełnić właściwą rubrykę z zastrzeżeniem, że osoby nie mogą się powtarzać.

**\*UWAGA! W przypadku, gdy Wykonawca na dzień składania ofert nie dysponuje osobami zdolnymi do wykonania zamówienia, zobowiązany jest przedstawić pisemne zobowiązanie innych podmiotów do udostępnienia osób zdolnych do wykonania zamówienia.**

.....  
Podpis i pieczęćka imienna  
uprawnionego (-ych) przedstawiciela (-li) Wykonawcy